Учредитель: Федеральное государственное автономное образовательное учреждение
высшего образования
«Пермский государственный национальный исследовательский университет»

ПОЛИТОЛОГИЯ

2022. Том 16. № 3

Редакционная коллегия

Л. А. Фадеева (гл. редактор), Н. В. Борисова, И. М. Бусыгина,
В. Я. Гельман, И. В. Мирошниченко, П. В. Панов, В. Н. Руденко,
И. С. Семенов, А. В. Стародубцев, К. А. Сулимов
Ответственный секретарь – Н. М. Беляева

Редакционный совет

Бусыгина Ирина Марковна, д.полит.н., профессор, Национальный исследовательский университет «Высшая школа экономики» (г. Санкт-Петербург)
Бушар Мишель, профессор, Университет Северной Британской Колумбии (Канада)
Малинова Ольга Юрьевна, д.филос.н., профессор, Институт научной информации по общественным наукам РАН, Национальный исследовательский университет «Высшая школа экономики» (г. Москва)
Морозова Елена Васильевна, д.филос.н., профессор, Кубанский государственный университет
Мацузато Кимитака, профессор, Центр славянских исследований университета Хоккайдо (Япония)
Росс Камерон, профессор, Университет Данди (Великобритания)
Саква Ричард, профессор, Кентский университет (Великобритания)
Сморгунов Леонид Владимирович, д.филос.н., профессор, Санкт-Петербургский государственный университет
Фадеева Любовь Александровна, д.и.н., профессор, Пермский государственный национальный исследовательский университет
Филиппов Михаил Георгиевич, профессор, Университет штата Нью-Йорк в Бингемтоне (США)

Выпускающий редактор Н. В. Борисова

© Редакционная коллегия, 2022

Журнал зарегистрирован в Федеральной службе по надзору в сфере связи, информационных и массовых коммуникаций (Роскомнадзор).
Свид. о регистрации средства массовой информации
ПИ № ФС77-68264 от 27 декабря 2016 г.

СОДЕРЖАНИЕ

Политические институты, процессы, технологии

<i>Панов П. В.</i> Регионалистские партии в странах Европы: факторы успеха	5
<i>Денисов А. Е.</i> Внутриэтническая конкуренция и стратегии этнополитических акторов в национальных движениях	15
<i>Турцева Е. П.</i> Векторы разработки региональной экологической политики в России: анализ государственных программ	27
<i>Ефремова В. Н.</i> Традиционные ценности и современные российские праздники: публичные практики и нарративы	41

Междисциплинарные ракурсы политических исследований

<i>Окунев И. Ю.</i> Цикличность идейно-политических размежеваний в электоральном пространстве..	52
<i>Блануца В. И.</i> Национальные цели развития России на региональном уровне: политико-географический анализ	63
<i>Онопко О. В.</i> Внешнеполитическая экспертиза: исследовательский потенциал критической геополитики	77
<i>Ефременко Д. В.</i> Политика памяти в степях Забайкалья: мнемонический ландшафт Республики Бурятия	86

«Проба пера»

<i>Чемериская Л. Д.</i> Практики низовой исторической политики в современной России: конструирование и политическая репрезентация 1990-х гг. Youtube-блогерами	99
<i>Морозова Е. А.</i> Политизация этнических меньшинств в странах Европейского союза: региональное измерение	112
<i>Гончар О. Н.</i> Духовные ценности как политтехнология «мягкой силы»	126
К сведению авторов	137

Bulletin of Perm University. Political Science

“**Bulletin of Perm University. Political Science**” is a peer-reviewed academic journal that sees its mission in sustaining a high level of academic discussion, which corresponds with the international political sciences standards. The journal publishes research articles, reviews of current issues in both English and Russian languages, which have not been published previously and are not under consideration for publication elsewhere.

Since 2010 the Bulletin is on The list of leading peer-reviewed scientific journals and publications in which the main scientific results of dissertations for the academic degrees of a doctor and candidate of sciences should be published (list of Higher Attestation Commission).

The Bulletin is included in the national information and analytical system "Russian Science Citation Index" (RSCI) and is available in the E-library.

Editorial Board

Editor-in-Chief – Lyubov A. Fadeeva, Doctor of Historical Sciences, Professor, Head of the Department of Political Science, Perm State University

Members of Editorial Board:

Nadezhda V. Borisova – Candidate of Political Sciences, Associate Professor, Professor, Department of Political Science, Perm State University

Irina M. Busygina – Doctor of Political Sciences, Professor, Higher School of Economics – Saint Petersburg

Vladimir Ya. Gelman – Candidate of Political Sciences, Professor, European University at Saint Petersburg and University of Helsinki

Inna V. Miroshnichenko – Doctor of Political Sciences, Associate Professor, Head of the Department of Public Policy and Public Administration, Kuban State University

Petr V. Panov – Doctor of Political Sciences, Professor, Chief Research Fellow, Department of Research on Political Institutions and Processes, Perm Federal Research Center, Ural Branch of RAS

Viktor N. Rudenko – Doctor of Juridical Sciences, Professor, Corresponding Member of RAS, Director of the Institute of Philosophy and Law, Ural Branch of RAS

Irina S. Semenenko – Doctor of Political Sciences, Corresponding Member of RAS, Deputy Director for Scientific Work, IMEMO RAS

Andrey V. Starodubtsev – Candidate of Political Sciences, Associate Professor, Department of Applied Political Science, Higher School of Economics – Saint Petersburg

Konstantin A. Sulimov – Candidate of Political Sciences, Associate Professor, Professor, Department of Political Science, Perm State University

Executive Secretary – Natalya M. Belyaeva, Candidate of Political Sciences, Associate Professor, Department of Political Science, Perm State University

Editorial Council

Busygina Irina (Higher School of Economics – Saint Petersburg, Russia)

Bouchard Michel (University of Northern British Columbia, Canada)

Malinova Olga (INION of Russian Academy of Science, Higher School of Economics, Russia)

Matsuzato Kimitaka (Slavic Research Center of Hokkaido University, Japan)

Morozova Elena (Krasnodar University, Russia)

Ross Cameron (Dundee University, United Kingdom)

Sakwa Richard (Kent University, United Kingdom)

Smorgunov Leonid (Saint Petersburg University, Russia)

Fadeeva Lyubov (Perm State University, Russia)

Filippov Mikhail (State University of New York at Binghamton, USA)

CONTENT

Political institutions, processes, technologies

<i>Panov P. V.</i> Regionalist parties in European countries: factors of success	5
<i>Denisov A. E.</i> Intra-ethnic competition and strategies of ethno-political actors in national movements	15
<i>Turtseva Ch. P.</i> Vectors of the Russian regional environmental policy design: state programs analysis	27
<i>Efremova V. N.</i> Traditional values and modern Russian holidays: public practices and narratives	41

Interdisciplinary perspectives on political studies

<i>Okunev I. Yu.</i> Cyclicity of ideological and political cleavages in the electoral space	52
<i>Blanutsa V. I.</i> National development goals of Russia at the regional level: political and geographical analysis	63
<i>Onopko O. V.</i> Foreign policy expertise: the research potential of critical geopolitics	77
<i>Efremenko D. V.</i> The politics of memory in the steppes of Transbaikalia: mnemonic landscape of the Republic of Buryatia	86

“Attempt at writing”

<i>Chemeriskaia L. D.</i> Practices of grassroots historical politics in modern Russia: construction and political representation of the 1990s by Youtube-bloggers	99
<i>Morozova E. A.</i> Politicization of ethnic minorities in the EU: regional dimension	112
<i>Gonchar O. N.</i> Spiritual values as a “soft power” political technology	126
Information for the authors	141

Политические процессы, институты, технологии

УДК-329

DOI: 10.17072/2218-1067-2022-3-5-14

РЕГИОНАЛИСТСКИЕ ПАРТИИ В СТРАНАХ ЕВРОПЫ: ФАКТОРЫ УСПЕХА

П. В. Панов

Панов Петр Вячеславович, доктор политических наук, главный научный сотрудник отдела по исследованию политических институтов и процессов, Пермский федеральный исследовательский центр УрО РАН, Институт гуманитарных исследований УрО РАН.

E-mail: panov.petr@gmail.com (ORCID: 0000-0002-0759-7618. ResearcherID: O-2160-2016).

Аннотация

В конце XX – начале XXI в. регионалистские партии превратились в авторитетных и влиятельных игроков на политическом поле европейских стран, однако неравномерность их развития в кроссрегиональном измерении ставит вопрос о факторах, которые способствуют успеху регионалистов. Анализ литературы показывает, что использование различного исследовательского инструментария приводит исследователей к разным выводам относительно влияния таких факторов, как специфика региона, уровень развития его экономики и степень децентрализации. В данной статье ставится задача, используя иные способы операционализации переменных, на других эмпирических данных проверить гипотезы, сформулированные в предыдущих работах. Исследование проведено методом множественной линейной регрессии на эмпирическом материале всех 313 административно-территориальных единиц европейских стран, которые соответствуют понятию «регион». В отличие от предыдущих работ, в анализе используются данные, характеризующие современный этап развития регионалистских партий, их сила измеряется как среднее значение доли мест, полученных регионалистами в региональном парламенте за три последних электоральных цикла. В результате анализа установлено, что наиболее устойчивое влияние на успех регионалистских партий оказывают социокультурная и историческая специфика региона, при этом социокультурные особенности имеют решающее значение. Уровень экономического развития региона также статистически значим, но его эффекты разнонаправлены. В странах «старой» Европы к регионализму склонны более развитые регионы, а в «новой» Европе, напротив, регионалистские партии успешнее в относительно слабых регионах. Гипотеза относительно позитивного воздействия децентрализации на развитие регионалистских партий не нашла подтверждения.

Ключевые слова: регион; регионалистская партия; сравнительный анализ; выборы; региональная специфика.

Одним из направлений трансформации партийных систем в европейских странах в конце XX – начале XXI в. стало существенное усиление регионалистских партий (см., например, Jeffery, 2009; Jolly, 2015; Осолков, 2021; Туров, 2021). И если в середине XX в. исследователи, руководствуясь модернистской парадигмой, рассматривали регионалистов как «причудливый анахронизм» и даже как «сбившихся с пути преступников и террористов» (Роккан и Урвин, 2003: 117), в конце столетия ситуация кардинально изменилась. Ученые пришли к выводу, что из «нишевых партий» регионалисты превратились в авторитетных и влиятельных игроков на политическом поле европейских стран (Нерburn, 2009: 477). Дальнейшее развитие событий (приход регионалистов к власти в Шотландии, Каталонии, на Корсике, устойчивое их доминирование в правящих коалициях в Стране Басков, Южном Тироле, Истрии и в других регионах стран Европы) подтвердило этот вывод.

В общем виде рост регионалистских политических партий вызван трансформацией национальных государств (nation-states), то есть «моноцентричной» формы политической организации, свойственной эпохе Модерна, и переходом к более сложному, «многоуровневому» политическому порядку (Hooghe & Marks, 2001). Эта тенденция, однако, не объясняет высокую кроссрегиональную ва-

риативность в развитии регионалистских партий. С другой стороны, множество исследований отдельных, как правило, самых ярких регионалистских партий (De Winter & Tursan, 1998; Mazzoleni & Mueller, 2016; Elias, 2009 и др.), также не дает ответа на вопрос, почему их развитие в странах Европы происходит так неравномерно. Поэтому неудивительно, что в 2000-е гг. ученые обратились к сравнительным large-N количественным исследованиям с целью выявить факторы, которые способствуют успеху регионалистов. В результате были обнаружены взаимосвязи некоторых характеристик регионов и успехов регионалистских партий. В данной статье ставится задача, опираясь на новые данные, протестировать полученные ранее выводы.

Теоретические подходы

Сравнительные исследования регионалистских партий в Европе базируются на нескольких теоретических подходах. Первоначально, опираясь на историко-социологическую концепцию «центр – периферия» С. Роккана (Rokkan, 1973), ученые фокусировались на специфике (distinctiveness) регионов, подчеркивая, что особая территориальная идентичность порождает стремление регионов сохранить свою «индивидуальность» в рамках национального государства, получить территориальную автономию, способствуя тем самым политической мобилизации в пользу регионалистских партий. Соответственно, в качестве факторов развития регионалистских партий рассматривались, прежде всего, этническая, а также географическая (периферийное положение) и историческая (исторические особенности в политическом развитии региона) специфика территории.

Другие исследователи руководствовались концепциями политической мобилизации, которые делают акцент на рациональных интересах региональных сообществ, полагая, что особая идентичность – всего лишь средство для достижения инструментальных целей (Fearon & Laitin, 2003). В этой логике к регионализму склонны более успешные в экономическом отношении регионы, поскольку автономия позволяет им сопротивляться политике выравнивания («перераспределения в пользу бедных»), которую в той или иной мере проводят все современные национальные правительства. Кроме того, для успешной политической мобилизации нужны материальные ресурсы, а они как раз и имеются в распоряжении экономически более развитых регионов. Правда, в рамках рациональных объяснений возможна и противоположная логика, вытекающая из концепции политической депривации Т. Гарра (Gurr, 1993). Здесь, наоборот, регионалистские требования скорее будут выдвигать экономически менее развитые регионы в надежде на то, что при большей самостоятельности будут развиваться более динамично. Чувства ущемленности, обиды (grievances), характерные для таких регионов, являются благоприятной почвой для политической мобилизации.

Еще одно направление исследований связано с концепцией «структуры политических возможностей» (Taagow, 1994), в первую очередь, институциональных. В качестве институциональных факторов, влияющих на развитие регионалистских партий, особое внимание уделяется степени децентрализации политической системы. Предполагается, что такие признаки децентрализованных систем, как формирование региональных органов власти путем выборов и наличие у них существенных полномочий, стимулируют политиков создавать региональные (в том числе регионалистские) партии, а избирателей – голосовать за них.

Как правило, в сравнительных large-N количественных исследованиях авторы, даже фокусируясь на каком-то одном факторе развития регионалистских партий, включают в статистические модели различные переменные, характеризующие и специфику региона, и его экономические характеристики, и институциональные возможности. Вместе с тем, для измерения этих переменных используются разные операциональные показатели, да и эмпирические наблюдения (единицы сравнения) в разных работах существенно различаются.

Так, у Д. Бранкати единицей анализа являются национальные выборы (с 1945 по 2002 г. В 37 странах, всего примерно 200 наблюдений), а зависимой переменной – сила всех региональных партий на каждых выборах (Brancati, 2007). Фокусируясь на степени децентрализации как основной независимой переменной, которую он измеряет дихотомически, автор контролирует и такие факторы, как этническая гетерогенность, система правления, характеристики избирательных систем. В результате оказывается, что именно децентрализация имеет значение, тогда как контрольные переменные дают неустойчивые коэффициенты.

С. Джоли, как и Д. Бранкати, использует результаты национальных выборов, но в региональном разрезе (Jolly, 2009). Это позволяет ему рассматривать в качестве единицы наблюдения не страны, а регионы (175 регионов в 14 странах Европы, 817 наблюдений), что представляется значительно

более плодотворным при изучении регионалистских партий. Правда, сила регионалистских партий измеряется дихотомически: получили ли они хотя бы одно место в парламенте от данного региона. Не делая акцент на каком-то одном факторе, автор анализирует влияние языковой специфики региона, уровня развития экономики (через соотнесение ВРП на душу населения с ВВП на душу населения), институциональных факторов, включая децентрализацию. Последняя, в отличие от Д. Бранкати, измеряется интервально на основе базы данных RAI (Regional Authority Index). Анализ показывает, что децентрализация и языковая специфика являются важными факторами развития регионалистских партий, а уровень развития экономики не имеет значения.

Э. Массетти и А. Шекель, исследуя, подобно Д. Бранкати, влияние децентрализации на развитие регионалистских партий, предлагают еще более точный инструмент измерения их силы – электоральные результаты на региональных выборах в период с 1950 до 2010 гг. (всего в их работе 329 регионов в 18 странах и 2 765 выборов) (Massetti & Schakel, 2017). Степень децентрализации измеряется на основе RAI. Кроме того, авторы контролируют не только социокультурные (регионы с особым языком), но и исторические факторы, отдельно кодируя как специфические те регионы, которые не входили в состав государства во время его создания. Правда, в отличие от децентрализации и социокультурной специфики влияние исторического фактора в результате проведенного анализа не подтверждается.

Следует заметить, что, хотя Э. Массетти и А. Шекель ссылаются на работы Р. Фитьяра, историческая специфика регионов у последнего измеряется более тщательно через композитный индекс из трех составляющих. Помимо того компонента, который использовали Э. Массетти и А. Шекель (регион не был частью государства при его создании), Р. Фитьяр предлагает еще два: регион не входил в состав данного государства на протяжении всего XX столетия, и регион имел исторический опыт независимости (Fitjar, 2010: 525). Итоговый индекс исторической специфики региона представляет собой сумму трех компонентов и принимает значение от 0 до 3. Строго говоря, этот индекс Р. Фитьяр разработал для анализа факторов, влияющих на силу региональной идентичности (измеряя ее на основе опросов Евробарометра), а не регионалистских партий (всего в исследовании 212 регионов в 13 странах). Тем не менее, примечательно, что в качестве независимых выступают примерно те же переменные: кроме исторической специфики, социокультурная (наличие в регионе особого языка), географическая (удаленность региона от столицы государства) и экономическая (отличие в уровне ВРП на душу населения от ВВП на душу населения), а также масштабы иммиграции и включенность в европейскую интеграцию. Историческая специфика в результате оказалась незначимым фактором, в отличие от социокультурной, географической и уровня развития экономики.

Примерно тот же набор факторов анализирует Д. Соренс, правда применительно не только к регионалистским, но и к сепаратистским партиям (Sorens, 2008). Для измерения географической специфики он использует не только удаленность региона от центра страны, но и дихотомические переменные (острова, эксклавы), языковой – оценки доли языковых меньшинств в населении региона, а историческую специфику кодирует на основе ответа на вопрос, объявлял ли регион независимость или был ли столичной провинцией иного государства с момента заключения в 1648 г. Вестфальского мира, заложившего основы современной системы суверенных государств. Экономический фактор измеряется «традиционно» как ВРП на душу населения, взвешенное ВВП на душу населения, степень децентрализации – дихотомически по шкале Д. Бранкати. Всего в анализе Д. Соренса около 400 регионов и более двух тысяч региональных и национальных выборов, которые и являются единицами наблюдения. Результаты, полученные автором, заметно отличаются от других. Позитивные и статистически значимые эффекты и для регионалистских, и для сепаратистских партий в той или иной мере показали лишь социокультурные факторы, а географические и институциональные (степень автономии) оказались статистически не значимы. Вместе с тем, Д. Соренс обнаружил существенные различия между факторами, влияющими на силу регионалистов и сепаратистов. Более развитые в экономическом отношении, а также имеющие исторический опыт независимости регионы демонстрируют склонность к сепаратизму, но не к регионализму. Сила регионалистских партий, напротив, выше в менее развитых регионах и не обладающих опытом независимости.

Этот краткий (и отнюдь не исчерпывающий) обзор показывает, что, используя различный инструментарий, исследователи зачастую приходят к разным выводам относительно факторов, влияющих на развитие регионалистских партий. Таким образом, вопрос остается открытым. В данной работе с учетом имеющейся литературы проверяется «стандартный» набор гипотез: на силу регионалистских партий в регионе позитивно влияют такие факторы, как социокультурная, историческая и географическая специфика региона, а также уровень экономического развития и степень децентрали-

зации (автономность региона как в плане формирования собственных органов власти, так и в объеме властных полномочий региональных властей). Вместе с тем, способы операционализации как зависимой, так и независимых переменных, а также выборка наблюдений для исследования в значительной мере отличаются от тех, которые использовались прежде.

Эмпирические данные для анализа

Единица наблюдения в данном исследовании – регион, понимаемый как административно-территориальная единица «мезо-уровня» публичной власти (между национальным уровнем и местным самоуправлением), в которой имеются органы власти, избираемые на прямых выборах населением региона и обладающие значительными собственными полномочиями (Abels & Battke, 2019: 6). При таком понимании некоторые страны Европы целиком или частично выпадают из исследования, так как «мезоуровень» либо отсутствует, либо региональные органы власти не избираются (Словения, Сев. Македония, Болгария и др.). Кроме того, из анализа исключены постсоветские страны, где региональные партии отсутствуют (Россия, Молдова, Украина, Беларусь), а также Босния и Герцеговина, которая на первом субнациональном уровне состоит из двух энтитетов, обладающих признаками государственности, что также не соответствует понятию регионов. В результате в выборке для анализа остались 313 регионов в 22 странах¹.

Зависимая переменная – сила регионалистских партий в регионе. При идентификации партии как регионалистской использованы конвенциональные критерии (см., например, De Winter & Tursan, 1998: 204; Massetti & Schakel, 2016: 62). Во-первых, это региональные партии, то есть в отличие от общенациональных (state-wide parties) их активность, в том числе электоральная, сконцентрирована в одном (или нескольких) регионах. Во-вторых, это такие региональные партии, которые выдвигают регионалистские требования. На основе анализа электоральной статистики за три последних электоральных цикла (общенациональные и региональные выборы), были выявлены все партии, соответствующие первому критерию, а изучение их программ / электоральных манифестов позволило выделить среди них регионалистские.

В отличие от предыдущих исследований, в данной работе используются данные, характеризующие современный этап развития регионалистских партий, их сила (*Сила РП*) определяется как среднее значение доли мест, полученных регионалистами в региональном парламенте за три последних электоральных цикла (в процентах)². Кроме того, учитываются только «значимые» и обладающие достаточно стабильной поддержкой регионалистские партии, а именно те, которые не просто участвовали в выборах, а получали хотя бы одно место в региональном парламенте и не однократно, а как минимум в двух из трех последних электоральных циклов. При этом агрегированный вариант измерения (среднее по трем циклам) сглаживает возможные всплески и падения поддержки регионалистов, а также позволяет избежать автокорреляции наблюдений, неизбежной при использовании панельных данных. В результате такой операционализации из 313 «значимые» регионалистские партии обнаруживаются в 59 регионах, в них показатель «Сила РП» имеет значение более 0%, в том числе в 46 – более 10%, а в 6 регионах – более 50%, максимальное значение (82,7%) – в Харгите (Румыния).

Независимые переменные в данном исследовании – социокультурная, историческая и географическая специфика, уровень развития экономики региона и степень децентрализации. Социокультурная специфика – пожалуй, единственный фактор, который во всех исследованиях показывает позитивное и статистически значимое влияние на силу регионалистских партий, но именно его измерение вызывает наибольшие вопросы. Как правило, в качестве прокси-показателя социокультурной специфики используется языковое своеобразие региона, но поскольку унифицированные и объективированные данные о языках в региональном разрезе отсутствуют, исследователи обычно полагаются на экспертные оценки. Эти оценки, однако, заметно различаются, поэтому в данной работе для кодировки социокультурной специфики региона использована комбинация трех источников. Во-первых, размещены два показателя из базы данных «RAI-Rokkan»³ по языку и по религии, где региону присвое-

¹ Все данные для исследования взяты из базы данных «Субнациональный регионализм и многоуровневая политика (REG-MLG)», созданной в рамках проекта Российского научного фонда (проект №19-18-00053). [Электронный ресурс]. URL: <http://identityworld.ru/index/srdmp/0-25#tab5> (дата обращения: 12.04.2022). 4 региона (Гренландия и Фарерские острова в Дании; Пожежско-Славонская и Вуковарско-Сремская жупании в Хорватии), соответствующие указанным критериям, исключены из анализа по причине отсутствия в REG-MLG всех необходимых данных.

² В тех регионах, где действуют несколько регионалистских партий, их места суммировались.

³ The RAI-ROKKAN dataset on regional distinctiveness. [Электронный ресурс]. URL: https://garymarks.web.unc.edu/wp-content/uploads/sites/13018/2021/02/RAI_Rokkan-distinctiveness-manual.doc.pdf (дата обращения: 12.04.2022).

ны значения «1», если родной язык большинства населения отличается от языка большинства населения страны, и если большинство населения региона исповедует религию, отличную от той, которая доминирует в стране⁴. Такая кодировка представляется слишком жесткой (из 313 регионов только 32 имеют значение «1»), так как регионалистские партии могут возникать и в тех случаях, когда языковая или религиозная группы не являются большинством населения региона. Поэтому, во-вторых, на основе авторитетного экспертного ресурса Ethnologue⁵ выделены языки меньшинств, для которых указана локализация в определенном регионе. Соответственно эти регионы (185 единиц) идентифицированы как имеющие языковые меньшинства, и им присвоено значение «1». В-третьих, аналогичная процедура была проделана на основе другого экспертного ресурса Language Diversity, который содержит картографическую информацию о локализации языковых меньшинств в странах Европы⁶, что позволило определить регионы (179 единиц), где локализованы языковые меньшинства. В результате для измерения социокультурной специфики региона сконструирован композитный индекс «Язык.специфика», который представляет собой сумму трех указанных выше дихотомических кодировок и, соответственно, принимает значение от «0» до «3»⁷.

Измерение исторической специфики регионов основано на описанной выше методике Р. Фитъяра, но она была несколько уточнена и скорректирована. В результате композитный индекс исторической специфики (*Ист.специфика*) принимает значения от «0» до «4», так как состоит из четырех дихотомических параметров, каждый из которых принимает значение «1», если: 1) регион не вошел в состав государства при его образовании; 2) регион оставался самостоятельным государством после того, как образовалось данное государство; 3) после того, как регион вошел в состав государства, были периоды, когда он выходил из его состава; 4) для тех регионов, которые вошли в состав государства при его образовании: регион имел длительную собственную государственность до того, как образовалось государство, или входил в состав иного имперского образования, чем основная часть страны⁸.

Географическая специфика регионов фиксируется в агрегированном показателе из трех дихотомических переменных: изолированность (острова, эксклавы), прибрежность (наличие выхода к морю) и пограничность (регионы, которые имеют сухопутные границы с другими странами). Гипотетически все это должно увеличивать специфику региона. В результате показатель «Гео.специфика» может принимать значения от «0» до «3». К этому добавлена «Удаленность региона» – расстояние между столицами региона и страны (в тыс. километров).

Для измерения уровня экономического развития региона использован стандартный показатель ВРП на душу населения⁹. Однако «экономическое благополучие» региона как фактор силы регионалистских партий имеет смысл не в абсолютных значениях, а относительно ситуации в стране, поэтому ВРП на душу населения был поделен на ВВП на душу населения и умножен на 100, чтобы представить этот показатель в процентном измерении, так что значение больше 100% имеют регионы, относительно богатые по сравнению с другими в данной стране, а менее 100% – относительно бедные.

Степень децентрализации (объем властных полномочий региона), как и в других исследованиях, измерена на основе базы данных RAI¹⁰. Нельзя не заметить, что при обсуждении влияния децентрализации на развитие регионалистских партий возникает подозрение в эндогенности, поскольку децентрализация может стать результатом выполнения требований сильных регионалистских партий. Д. Бранкати, однако, с помощью инструментальных переменных статистически доказывает, что даже

⁴ Эти два показателя дополняют друг друга (только в 1 случае обе переменные принимают значение «1»: Карджали в Болгарии, но Болгария остается за рамками данной работы), поэтому совмещенный вариант является простой суммой значений двух показателей.

⁵ Ethnologue: Languages of the Word. [Электронный ресурс]. URL: <https://www.ethnologue.com/> (дата обращения: 12.04.2022).

⁶ Language Diversity. [Электронный ресурс]. URL: <http://www.map.language-diversity.eu/> (дата обращения: 12.04.2022). Сопоставление Ethnologue и Language Diversity, как и ожидалось, показывает, что экспертные оценки отнюдь не всегда совпадают.

⁷ Кодировка из RAI-Rokkan как самая жесткая практически во всех случаях совпадает с двумя другими, но она полезна, поскольку добавление ее в композитный индекс увеличивает его значение, и это показывает, фактически, не просто наличие языкового меньшинства в регионе, но и его «вес» в составе населения.

⁸ Последнее имеет значение для тех стран, которые возникли в результате распада политических образований имперского типа. Например, Воеводина входила в состав Австро-Венгерской империи, тогда как вся остальная территория Сербии – в состав Османской империи.

⁹ Источник данных – статистическая база Европейского союза: Eurostat. [Электронный ресурс]. URL: <https://ec.europa.eu/eurostat/data/database> (дата обращения: 12.04.2022).

¹⁰ Regional Authority Index. [Электронный ресурс]. URL: <https://garymarks.web.unc.edu/data/regional-authority-2> (дата обращения: 12.04.2022).

в кросснациональном сравнении отношения между децентрализацией и силой региональных партий не являются эндогенными, то есть именно децентрализация влияет на региональные партии, а не наоборот (Brancati, 2007: 141–142). Если же говорить о кроссрегиональном исследовании, проверка на эндогенность даже не требуется, поскольку децентрализация, как правило, происходит на симметричной основе, и в подавляющем большинстве стран значения индекса RAI одинаковы у всех регионов страны, независимо от наличия и силы регионалистских партий.

Дополнительно в анализ включен еще один фактор. Можно предположить, что на развитие регионалистских партий позитивно влияет «значимость» региона, то есть его «размер», удельный вес в масштабах страны. Гипотетически «значимость» региона порождает ощущение собственной важности, «весомости», и это может способствовать возникновению регионалистских партий. Кроме того, чем больше регион по размеру, тем выше шансы регионалистских партий на электоральный успех на национальном уровне, что дает дополнительный стимул для их развития. Для определения «значимости» региона рассчитана его доля в населении страны (в процентах)¹¹.

Дескриптивная статистика по всем переменным представлена в табл. 1.

Таблица 1

Дескриптивная статистика (N=313)

Факторы	Минимум	Максимум	Среднее	Медиана	Ст. откл.
Сила РП (в %)	0,0	85,9	5,00	0,00	14,13
Язык.специфика	0	3	1,23	1	0,99
Ист.специфика	0	3	0,47	0	0,73
Гео.специфика	0	3	0,97	1	0,66
Удаленность (тыс. км)	0,00	1,75	0,24	0,19	0,22
ВРП к ВВП (в %)	44,17	261,05	90,28	82,68	29,42
RAI	7,0	27,0	14,1	10,0	7,2
Доля в населении (в %)	0,18	57,58	5,88	3,56	6,30

Результаты анализа

Тестирование гипотез проводилось методом множественной линейной регрессии. Результаты анализа представлены в табл. 2. Страны Европы можно разделить на две категории (Западная или «старая» и «новая» Европа), которые существенно различаются по своим историческим, социально-экономическим, да и политическим характеристикам. Учитывая, что это может оказывать влияние на анализ факторов успеха регионалистских партий, дополнительно к полной выборке из 313 регионов (модель 1) были протестированы модели 2 и 3 для двух групп отдельно. К «старой» Европе отнесены Австрия, Бельгия, Дания, Германия, Греция, Испания, Франция, Италия, Нидерланды, Норвегия, Португалия, Финляндия, Швейцария, Швеция, Великобритания – всего 192 региона. Остальные 7 стран (Чехия, Хорватия, Венгрия, Польша, Румыния, Сербия, Словакия) представляют собой «новую» Европу – 121 регион.

Результаты анализа показывают устойчивые и статистически значимые во всех моделях значения коэффициентов у двух предикторов: «Язык.специфика» и «Ист.специфика». В целом, увеличение показателя социокультурной специфики на один ранг дает прирост доли мест регионалистской партии в региональном парламенте на 4,1 п.п., в «старой» Европе несколько меньше (3,86 п.п.), но в «новой» – даже 5,5 п.п. Примерно в той же степени на силу регионалистов воздействует историческая специфика: 3,4 п.п. на всей выборке, 2,6 п.п. в «старой» и 6,2 п.п. в «новой» Европе.

¹¹ Источник данных – статистическая база Европейского союза: Eurostat. [Электронный ресурс]. URL: <https://ec.europa.eu/eurostat/data/database> (дата обращения: 12.04.2022).

Результаты регрессионного анализа

Переменные	Все регионы	«Старая» Европа	«Новая» Европа
	Est (St.Er.)	Est (St.Er.)	Est (St.Er.)
Язык.специфика	4,147*** (0,793)	3,758*** (0,952)	5,460*** (1,326)
Ист.специфика	3,406*** (1,082)	2,612* (1,563)	6,179*** (1,661)
Гео.специфика	-0,872 (1,231)	1,862 (1,642)	-4,271*** (1,826)
Удаленность	12,359*** (3,765)	13,244*** (4,080)	-21,845* (12,359)
ВРП к ВВП	0,057*** (0,026)	0,173*** (0,039)	-0,066* (0,035)
RAI	0,064 (0,104)	0,149 (0,144)	0,636 (1,385)
Доля в населении	0,063 (0,123)	0,032 (0,135)	-0,059 (0,294)
Константа	-10,187 (2,862)	-25,018 (4,520)	2,894 (11,702)
Скоррект. R ²	0,211	0,276	0,264
N	313	192	121
Sig.	*p<0.1; **p<0.05; ***p<0.01		

Следует заметить, что, хотя историческая и социокультурная специфики связаны между собой, эта связь не слишком сильна (значение коэффициента корреляции Спирмена «0,334»), и мультиколлинеарности в моделях не обнаруживается. Действительно, среди регионов с сильными регионалистскими партиями немало тех, где ярко выражена социокультурная специфика, но очень слабо – историческая (Бретань и Корсика во Франции, Галисия в Испании, Фландрия в Бельгии и т.д.). Правда, противоположные примеры отсутствуют, так что социокультурная специфика имеет все же более важное значение, однако есть регионы, где она не столь велика, но именно в комбинации с исторической дает эффект на силу регионалистских партий (Бавария в Германии, Дубровачка-Неретванска жупания в Хорватии и др.), так что историческую специфику региона можно рассматривать не столько как самостоятельный фактор, сколько как благоприятное условие, усиливающее эффект социокультурной специфики¹².

Еще два предиктора также имеют статистически значимые коэффициенты, однако направление их воздействия в разных моделях различается. Для стран «старой» Европы подтверждается гипотеза, что регионализм более развит в экономически благополучных регионах: увеличение ВРП на душу населения относительно ВВП на душу населения на 1 п.п. повышает долю мест регионалистских партий в региональном парламенте на 0,17 п.п. «Новая» Европа, однако, демонстрирует противоположную тенденцию, здесь аналогичное изменение в значениях экономического благополучия региона не увеличивает, а снижает силу регионалистских партий, хотя и всего на 0,066 п.п. Это говорит о том, что оба теоретических предположения по поводу влияния уровня развития экономики имеют эмпирические основания, регионалистские интенции могут возникать как в экономически более сильных регионах, так и в относительно слабых.

¹² Это предположение подтверждается, если сделать регрессионные модели с интерактивным эффектом, добавив переменную «Язык.специфика x Ист.специфика». Тогда на всей выборке основной эффект составляет 1,44 п.п., такой прирост доли мест регионалистской партии в региональном парламенте дает увеличение показателя социокультурной специфики на один ранг при нулевом значении, то есть отсутствии исторической специфики. При этом обнаруживается существенный и статистически значимый маргинальный эффект: воздействие социокультурной специфики на силу регионалистов будет возрастать на 6,2 п.п. по мере увеличения значения исторической специфики на один ранг. В моделях со «старой» и «новой» Европой коэффициенты оказываются еще выше: основной эффект в обеих моделях достигает значения 1,9 п.п., а маргинальный – 3,9 п.п. в «старой» и 9,2 п.п. – в «новой».

По-разному влияет и географическая специфика региона. В «старой» Европе его удаленность от центра страны оказывает позитивное воздействие на силу регионализма: каждая тысяча километров увеличивает долю регионалистских партий в региональном парламенте на 13,2 п.п., правда другие характеристики географической специфики (изолированность, прибрежность и пограничность) не имеют статистически значимого эффекта. В «новой» Европе все наоборот: каждая тысяча километров удаления от столицы снижает долю регионалистских партий на 21,8 п.п., в том же направлении действует прибрежность и пограничность (изолированных регионов в странах «новой» Европы нет). Возможно, этот несколько неожиданный результат связан с тем, что страны «новой» Европы – это «обломки континентальных империй» (Османской, Австро-Венгерской, Российской), которые распались после Первой мировой войны (Подвинцев, 2019). Границы новых государств проводились, как правило, с учетом расселения той этнической группы, которая стала «государствообразующей», но «внутри» сохранилось немало территорий с высокой концентрацией других этнических групп, особенно тех, которые доминировали в прежних империях (например, венгры в румынской Трансильвании). В результате, в отличие от Западной Европы, в «новой» Европе регионы с этническими меньшинствами зачастую находятся не на периферии, а на «внутренних территориях». Иначе говоря, негативное влияние географической специфики региона может объясняться спецификой локализации этнических меньшинств.

Наконец, результаты анализа не подтвердили гипотезы относительно таких факторов регионализма, как децентрализация и удельный вес региона в масштабах страны. Ни индекс RAI, ни доля региона в населении страны не имеют значимых коэффициентов ни в одной из моделей.

Следует отметить, все три модели демонстрируют среднюю объяснительную силу, в моделях 2 и 3 скорректированные значения R^2 составляют «0,26-0,27», то есть модели объясняют примерно четверть вариаций. В модели 1 по понятным причинам (два важных предиктора имеют противоположное влияние в регионах «старой» и «новой» Европы) значение R^2 несколько ниже («0,21»). Следовательно, протестированная комбинация факторов, влияющих на силу регионалистских партий, отнюдь не является исчерпывающей. Очевидно, что наряду с «общими» на развитие регионалистских партий воздействуют «особые» факторы. Так, девиантные значения силы регионалистов (остаток превышает два стандартных отклонения) демонстрируют сразу 4 румынских региона Ковасна, Харгита, Муреш и Сату Маре, где «чрезмерно» (с точки зрения моделей) сильны венгерские этнорегионалистские партии, и это явно «страновая» специфика, вызванная особой ролью венгерского меньшинства в политическом ландшафте Румынии. Вместе с тем, на всей выборке статистические тесты не показывают автокорреляции наблюдений, которая могла бы быть следствием принадлежности регионов к разным странам как наблюдениям второго уровня. Следовательно, в целом страновая специфика не является существенной, и это делает излишним многоуровневый анализ. Намного более значима специфика единичных случаев, что, в частности, хорошо видно по списку аутлайеров. Кроме румынских случаев, это Фландрия, Истрия, Аланды, Корсика, Бавария – отдельные регионы из разных стран, а в Великобритании – Шотландия, Северная Ирландия (но не Уэльс), в Испании – Каталония и Страна Басков (но не Галиция), в Италии – Валле д'Аоста и Южный Тироль (но не другие регионы со специальным статусом). Примечательно, что все аутлайеры демонстрируют отклонения по силе регионалистских партий в положительную сторону, и многочисленные case-studies (Борисова, 2020; Грабевник, 2021; Ashbrook, 2005; Tronconi, 2015; Stjepanović, 2018 и др.) доказывают, что наряду с «общими» факторами есть совершенно особые причины «экстраординарных» успехов регионалистов для каждого из этих единичных случаев.

* * *

Проведенное исследование еще раз подтверждает, что ключевое значение для успеха регионалистских партий в европейских странах имеет специфика региона, в первую очередь, его социокультурные особенности. Специфика исторического развития также оказывает позитивное влияние, однако более тщательный анализ дает основание полагать, что она является не столько самостоятельным фактором, сколько благоприятным условием, усиливая эффект воздействия социокультурной специфики.

Наибольшие дискуссии в литературе вызывает вопрос, как влияет на развитие регионализма экономика, что стимулирует регионалистские требования: экономическое благополучие и нежелание делиться своими ресурсами с другими или экономическая отсталость, чувства ущемленности и обиды. Результаты анализа доказывают, что обе логики имеют эмпирические основания. В более развитой Западной Европе («старой» Европе) на успехи регионалистских партий позитивно влияет относи-

тельно высокий уровень развития экономики региона, тогда как в странах «новой» Европы, напротив, регионалистские партии успешнее в относительно слабых регионах. Достаточно часто обсуждаемая гипотеза относительно позитивного воздействия децентрализации на развитие регионалистских партий не нашла подтверждений.

Наряду с «общими» факторами (специфика региона, уровень социально-экономического развития) на успех регионалистских партий оказывают влияние «особые» факторы, и как показало исследование, более важными являются не страновые особенности, а специфика единичных случаев. Все регионы, которые в результате статистического анализа оказались аутлайерами, демонстрируют «излишне» высокие значения силы регионалистских партий, а не наоборот, и для каждого единичного случая этому есть особые объяснения, хорошо описанные в литературе.

Список литературы / References

- Борисова, Н. В. (2020) 'Судьба «неэтнического регионализма» и языковые требования в регионалистской повестке: Воеводина и Истрия в сравнительной перспективе', *Вестник Пермского университета. Политология*, 1, сс. 40–53. [Borisova, N. V. (2020) 'The fate of "Non-Ethnic Regionalism" and Language Claims on the Regionalist Agenda: Vojvodina and Istria in a Comparative Perspective' [Sud'ba «neetnicheskogo regionalizma» i yazykovye trebovaniya v regionalistskoj povestke: Voevodina i Istriya v sravnitel'noj perspektive], *Bulletin of Perm University. Political Science*, 1, pp. 40–53. (In Russ.)].
- Грабевник, М. В. (2021) 'Сила регионалистских партий Соединенного Королевства: концептуализация и измерение', *Вестник Российского университета дружбы народов. Серия Политология*, 3, сс. 463–478. [Grabevnik, M. V. (2021) 'Party Strength of Regionalist Parties of United Kingdom: Conceptualisation and Measuring' [Sila regionalistskih partij Soedinennogo Korolevstva: konceptualizaciya i izmerenie], *RUDN Journal of Political Science*, 3, pp. 463–478. (In Russ.)].
- Осколков, П. В. (2021) 'Этнорегионалистские партии ЕС: Феномен Европейского свободного альянса', *Современная Европа*, 1, сс. 141–150. [Oskolkov, P. V. (2021) 'Ethnoregionalist Parties in the EU: The European Free Alliance Phenomenon' [Etnoregionalistskie partii ES: Fenomen Evropejskogo svobodnogo al'yansa], *Contemporary Europe*, 1, pp. 141–150. (In Russ.)].
- Подвинцев, О. Б. (2019) *Империя и споры о ней*. Пермь: Перм. гос. нац. исслед. ун-т. [Podvintsev, O. B. (2019) *Empire and disputes about it* [Imperiya i spory o nej]. Perm: Perm University. (In Russ.)].
- Роккан, С., Урвин, Д. (2003) 'Политика территориальной идентичности. Исследования по европейскому регионализму', *Логос*, 6, сс. 117–132. [Rokkan, S., Urwin, D. (2003) 'Politics of Territorial Identity. The Studies of European Regionalism' ['Politika territorial'noj identichnosti. Issledovaniya po evropejskomu regionalizmu], *Logos*, 6, pp. 117–132. (In Russ.)].
- Туров, Н. (2021) '«Дайте нам независимость, или дайте нам денег»: усиление влияния региональных партий в современной Европе', *Мировая экономика и международные отношения*, 6, сс. 33–41. [Turov, N. (2021) '«Give Us Liberty, or Give Us Money»: Growth of Regional Parties' Influence in Contemporary Europe' [Dajte nam nezavisimost', ili dajte nam deneg]: usilenie vliyaniya regional'nyh partij v sovremennoj Evrope'], *World Economy and International Relations*, 6, pp. 33–41. (In Russ.)].
- Abels, G., Battke, J. (eds.) (2019) *Regional governance in the EU: regions and the future of Europe*. Cheltenham: Edward Elgar Publishing.
- Ashbrook, J. (2005) '«Buying the Istrian Goat»: Regionalism and the Economy in Croatian Istria', *East European Quarterly*, 3, pp. 329–366.
- Brancati, D. (2007) 'The origins and strengths of regional parties', *British Journal of Political Science*, pp. 135–159.
- De Winter, L., Türsan, H. (eds.) (1998) *Regionalist parties in Western Europe*. London: Routledge.
- Elias, A. (2009) *Minority Nationalist Parties and European Integration: A Comparative Study*. New York, NY: Routledge.
- Fearon, J., Laitin, D. (2003) 'Ethnicity, insurgency, and civil war', *American political science review*, 1, pp. 75–90.

- Fitjar, R. (2010) 'Explaining variation in sub-state regional identities in Western Europe', *European Journal of Political Research*, 4, pp. 522–544.
- Gurr, T. R. (1993) *Minorities at risk: A global view of ethnopolitical conflicts*. Washington: United States Institute of Peace Press.
- Hepburn, E. (2009) 'Introduction: Reconceptualizing Sub-State Mobilization', *Regional & Federal Studies*, 4–5, pp. 477–499.
- Hooghe, L., Marks, G. (2001) *Multi-Level Governance and European Integration*. Lanham, MD: Rowman & Littlefield. 256 p.
- Jeffery, C. (2009) 'New Research Agendas on Regional Party Competition', *Regional & Federal Studies*, 4–5, pp. 639–650.
- Jolly, S. (2009) 'Economics or Culture? Explaining Regionalist Party Success in Europe', *Paper Presented at the Annual Meeting of the American Political Science Association*, Toronto, Ontario, 3–6 September.
- Jolly, S. (2015) *The European Union and the Rise of Regionalist Parties*. Ann Arbor: University of Michigan Press. 235 p.
- Massetti, E., Schakel, A. (2016) 'Between autonomy and secession: decentralization and regionalist party ideological radicalism', *Party Politics*, 1, pp. 59–79.
- Massetti, E., Schakel, A. (2017) 'Decentralisation reforms and regionalist parties' strength: accommodation, empowerment or both?', *Political Studies*, 2, pp. 432–451.
- Mazzoleni, O., Mueller, S. (eds.) (2016) *Regionalist Parties in Western Europe*. New York: Routledge, 208 p.
- Rokkan, S. (1973) 'Cities, States and Nations: A Dimensional Model for the Study of Contrasts in Development' in: *Building states and nations: Models and data resources* / ed. by Eisenstadt, S., Rokkan, S. L. Sage, vol. 1, pp. 73–91.
- Sorens, J. (2008) 'Regionalists Against Secession: The Political Economy of Territory in Advanced Democracies', *Nationalism and Ethnic Politics*, 3, pp. 325–360.
- Stjepanović, D. (2018) *Multiethnic Regionalisms in Southeastern Europe*. London: Palgrave Macmillan.
- Tarrow, S. (1994) *Power in Movement*. Cambridge: Cambridge University Press, 251 p.
- Tronconi, F. (2015) 'Ethno-regionalist Parties in Regional Government: Multilevel Coalitional Strategies in Italy and Spain', *Government and Opposition*, 4, pp. 578–606.

Статья поступила в редакцию: 11.05.2022

Статья принята к печати: 29.06.2022

REGIONALIST PARTIES IN EUROPEAN COUNTRIES: FACTORS OF SUCCESS

P. V. Panov

P. V. Panov, Dr. Sci. (Political Science),
Perm Federal Research Center, Ural Branch, RAS.
E-mail: panov.petr@gmail.com (ORCID: 0000-0002-0759-7618. ResearcherID: O-2160-2016).

Abstract

At the end of the XX – beginning of the XXI centuries, regionalist parties have become reputable and influential political players in the European political landscape, however, the unevenness of their development in the cross-regional dimension raises the question of the factors that impact their success. The article aims to test the hypothesis developed in previous works based on other empirical data and using different ways of operationalizing variables. The study is carried out by the method of multiple linear regression on the empirical material of all 313 administrative-territorial units of European countries that fully correspond to the concept of "region". As a result of the analysis, it was found that the socio-cultural and historical specificity of the region has the most stable influence on the success of regionalist parties, while the socio-cultural one is of utmost importance. The level of economic development of the region is also statistically significant, but its effects are multidirectional. In the countries of "old" Europe, more developed regions tend to have regionalism, while in "new" Europe, on the contrary, regionalist parties are more successful in underdeveloped regions. The hypothesis regarding the positive impact of decentralization on the development of regionalist parties is not confirmed.

Keywords: region; regionalist parties; comparative analysis; elections; regional specificity.

УДК-329

DOI: 10.17072/2218-1067-2022-3-15-26

ВНУТРИЭТНИЧЕСКАЯ КОНКУРЕНЦИЯ И СТРАТЕГИИ ЭТНОПОЛИТИЧЕСКИХ АКТОРОВ В НАЦИОНАЛЬНЫХ ДВИЖЕНИЯХ

А. Е. Денисов

Денисов Андрей Евгеньевич, кандидат политических наук, старший преподаватель кафедры конфликтологии,

Казанский (Приволжский) федеральный университет;

старший научный сотрудник, Центр исламоведческих исследований,

Академия наук Республики Татарстан.

E-mail: Count-Denisov@yandex.ru (ORCID: 0000-0002-8616-6006).

Аннотация

Статья посвящена возможности применения теоретических подходов к исследованию внутриэтнической конкуренции между этническими партиями к изучению внутриэтнической конкуренции в национальных движениях. Актуальность исследования заключается в возрастающей роли этнического фактора на политику. Отдельного внимания заслуживает тот факт, что во многих государствах разрешено формирование партий по этническому принципу, и они становятся институционализированным инструментом национальных движений. Новизна исследования заключается в том, что в политической науке не предпринималось попыток объяснения внутриэтнической конкуренции национальных движений через призму методологии конкуренции этнических партий.

В основу исследования легла этносимволическая концепция этничности Джона Хатчинсона и стратегии этнических партий, которые были раскрыты Дональдом Горовицем, Джоном Коаклеем и Кристиной Зубер. Вслед за Джоном Хатчинсоном автор разделяет идею “конкуренции репертуаров”, которая утверждает возможность разных представлений и направлений развития внутри одной этнической группы. В статье подробно описываются стратегии этнических партий, основанных на критериях направленности на этническую группу и критерии степени политизации этничности. Было выявлено, что для изучения внутриэтнической конкуренции в национальных движениях лучше подходят стратегии этнических партий, направленные исключительно на этническую группу. На протяжении всей статьи автор сравнивает стратегии этнических партий с современными национальными движениями и оценивает их применимость для исследования внутриэтнической конкуренции в национальных движениях.

Ключевые слова: конкуренция; кряшены; национальное движение; стратегия “стороннего подкупа”; стратегия “этнического перекупа”; стратегия “этнического подкупа”; этническая партия.

Этничность имеет значение

В наше время ни у кого не вызывает сомнений тот факт, что национальные движения играют важную роль не только в сфере межнациональных отношений в отдельно взятой стране, но и оказывают влияние на все сферы жизни общества: на политическую, экономическую, социальную и культурную. Однако вплоть до начала XXI века в иностранных научных кругах превалировало мнение, что политика этнической солидарности уйдёт в прошлое с распространением либерально-демократических ценностей по всему миру (Kymlicka, 2000: 184). При этом в некоторых странах Западной Европы ряд национальных движений, которые выдвигали и продолжают выдвигать политические требования, институционализировались ещё в первой половине XX в. Например, во Франции корсиканское движение в 1919 г. создало организацию “Фронт национального освобождения Корсики”, а бретонское движение трансформировалось в “Бретонскую националистическую партию” в 1911 г.; в Великобритании валлийское и шотландское движения переросли в “Партию Уэльса” (1925) и “Шотландскую национальную партию” (1934) соответственно. При этом важно отметить, что эти движе-

ния не были по большей части “антиколониальными”¹ и не выступали за непосредственное отделение от государства, более того, представители этих этнических групп были максимально кооптированы в политическую элиту и органы государственного управления. Фактически главными требованиями этих движений была культурная автономия с некоторыми политическими элементами.

Самым важным аргументом того, что “этничность имеет значение” являются кризисные моменты в жизни каждой из исторически существующих империй и полиэтнических государств, население которых не является автохтонным и не имеет длительного опыта проживания друг с другом. В относительно недавней истории это опыт Югославии. Югославия является типичным примером как конфигурация границ делала невозможным реализацию провозглашенного права наций на самоопределение в случае, если проект полиэтнического государства из-за тех или иных проблем потерпит поражение (Мелешкина и Кудряшова, 2022: 31). Кризис власти в Югославии вызвал большую активность разных этнических групп внутри страны, которая, к сожалению, трансформировалась в затяжной насильственный конфликт с высокой степенью интенсивности. Однако этот пример только отчасти изменил мнение иностранных представителей общественных наук о роли этничности в политических процессах (Habermas, 2001: 139).

Цель нашей работы – выявление возможности применения теоретических подходов к исследованию внутриэтнической конкуренции между этническими партиями и изучению внутриэтнической конкуренции в национальных движениях. Исходя из этого, в статье мы будем применять такие термины, как “этническая партия” и “национальное движение”. В отечественной научной школе понятие “нация” может рассматриваться в двух значениях: как общегражданская нация (согражданство) и как высокая степень развития этнической группы, которая имеет свою государственность или имела её в прошлом. В зарубежном понимании нация понимается только в гражданском, а не в этническом смысле (например, нация французов – граждане Франции). Мы в статье ориентируемся на понимание национального движения как этнического движения, которое представляет интересы определённой этнической группы, а не целого государства.

Не во всех странах на законодательном уровне разрешено функционирование партий на этнической основе, поэтому, где этнические партии отсутствуют, артикулированием и агрегированием интересов занимаются национальные движения. В тех же странах, где этнические партии существуют, политические партии, созданные по этническому принципу, конкурируют между собой за голоса и поддержку своей этнической группы. В этом случае весь корпус этнических партий определённой этнической группы будет относиться к одному национальному движению. Однако это не означает, что если этнических партий нет, то национальные движения монолитны. В каждом национальном движении существуют конкурирующие течения, которые имеют своё видение развития этнической группы. В определённых обстоятельствах, которые будут рассмотрены ниже, эти конкурирующие между собой течения внутри национальных движений могут быть приравнены к этническим партиям.

Теория ресурсной мобилизации и этносимволизм

Непосредственно исследованию вопроса внутриэтнической конкуренции как в отечественной, так и в зарубежной политической науке не придавалось особого значения. Так, например, в теории ресурсной модернизации всё внимание сфокусировано на рационалистическом расчёте лидеров движения, где самое главное – это достижение определённых политических целей за счёт материальных, статусных или символических ресурсов. Ф. Барт по этому поводу отмечал, что главным признаком этнических групп нужно считать приписываемую им этническую идентичность, и необходимо учитывать только их внутреннюю самоидентификацию, а не внешние объективные факторы (Барт (ред.), 2006: 16–17). Как видно из этого, формулировка Ф. Барта открывает широкие возможности для конструирования этнической идентичности, чем могут и часто пользуются “этнические предприниматели” внутри этнических групп.

Одним из самых первых исследователей теории ресурсной мобилизации был Милтон Эзман (Esman, 1977). Он утверждал, что одним из самых главных побудительных механизмов для развития национального движения являются требования этнических меньшинств к своим правительствам в распределении для них дополнительных ресурсов. Ресурсы могут быть как чисто экономические, так и статусные (например, статус отдельного народа в переписи населения). Так или иначе, если данная этническая группа политизировалась, то её участники уже будут склонны видеть во всех аспектах

¹ С некоторыми оговорками исключением можно назвать корсиканское движение.

деятельности (экономических, социальных, культурных) определённую политизированную этническую направленность против своей этнической группы.

Однако, на наш взгляд, представители подхода ресурсной мобилизации преувеличивают роль материальных ресурсов во внутриэтнической конкуренции. Думается, что статусные ресурсы, которые основаны на этнически-значимых символах, играют намного более значимую роль. В данном случае необходимо обратиться к этносимволизму. Джон Хатчинсон в своих работах часто говорит о “конкуренции репертуаров” (Hutchinson, 2005: 77). Это означает, что в определённый период развития нации, внутри неё, могут быть несколько позиций по поводу её дальнейшего развития. Это происходит от того, что у каждой конкретной этнической группы существует своя богатая история, которая включает в себе часто противоречивое и конкурирующее друг с другом наследие. Таким образом, согласно Джону Хатчинсону, какие-то фракции внутри этнической группы со временем могут выработать свою модель коллективной идентичности на основе того исторического наследия, которое им ближе (Hutchinson, 2013: 88).

Таким образом, конкуренция этих представлений о будущем развитии нации ведёт к перетягиванию символических ресурсов. Начинается борьба за ограниченное количество этнически значимых символов. Это ведёт непосредственно к внутриэтнической конкуренции. Конкуренция между двумя течениями внутри одной и той же этнической группы намного сильнее, чем между разными этническими группами.

Внутриэтническая конкуренция в национальных движениях и стратегии этнических партий

В данной статье мы хотим рассмотреть внутриэтническую конкуренцию в национальных движениях через призму стратегий этнических партий.

На основании стратегий этнических партий, разработанной Кристиной Зубер (Zuber, 2013: 760–761) (табл. 1), мы можем рассмотреть, в каких случаях методология изучения этнических партий может быть применена для изучения внутриэтнической конкуренции в национальных движениях.

Таблица 1

Стратегии этнических партий

Направленность на этническую группу	Позиционный критерий		
	Более умеренный	Статичность	Более радикальный
Исключительно	Этнический подкуп	Статичные торги	Этнический перекуп
Не исключительно	Сторонний подкуп	Сторонние торги	Сторонний перекуп

Если мы обратимся к табл. 1, то обнаружим, что в ней присутствуют 2 главных критерия: это уровень направленности на этническую группу (уровень привлекательности партии; он может быть исключительно для определённой этнической группы, а может распространяться на внешнее окружение) и позиционный критерий (уровень политизации этничности, который непосредственно влияет на внутриэтническую конкуренцию: от более умеренных требований до более радикальных). Следовательно, выделяют и разные стратегии в зависимости от сочетания этих критериев.

Нами была разработана схема взаимосвязи конкуренции в национальных движениях со стратегиями этнических партий (схема 1). Исходя из этой схемы, мы можем проследить возможность применения стратегий этнических партий на внутриэтническую конкуренцию в национальных движениях.

Вначале рассмотрим стратегии, направленные не только на саму этническую группу, но и на внешнее окружение. Это стратегии “стороннего подкупа” (lateral underbidding), “сторонних торгов” (lateral bidding) и “стороннего перекупа” (lateral outbidding).

Стратегия “стороннего подкупа” (lateral underbidding) направлена на более широкий электорат, чем представители определённого этнического сообщества. При этом этнические партии максимально смягчают свои политические требования по этническим вопросам. Иногда очень трудно про-

вести линию, где заканчивается этническая повестка и начинается общеполитическая. В пример можно привести лейбористскую партию Северной Ирландии. Изначально её можно назвать этнической, так как она стремилась объединить рабочих, считающих себя ирландцами², невзирая на их профессиональную принадлежность. Как отмечает Джон Коаклей, партия не достигла успеха, так как была поддержана только в протестантских избирательных округах (Coakley, 2008: 775). Далее мы подробнее остановимся на вопросе, почему стратегии этнических партий, направленные вне этнического сообщества, часто терпят поражения.

Стратегия “сторонних торгов” (lateral bidding) так же, как и стратегия “стороннего подкупа”, направлена на широкий электорат, но при этом уровень этнических притязаний в политическом контексте остаётся неизменным. Стратегия изначально проигрышная, так как предлагает внешним этническим группам поддерживать этническую повестку партии в том виде, в котором максимально выгодно совершенно другой этнической группе. Исходя из этого, можно предположить, что встречается она только в определённых условиях этнического голосования. Например, в форме протестного этнического голосования, когда в округе есть два кандидата, один из них, Кандидат N, представитель этнического меньшинства, а Кандидат M не пользуется поддержкой населения (Зазнаев и Фарукшин (ред.), 2021: 177).

Стратегия “стороннего перекупа” (lateral outbidding) является самой нежизнеспособной стратегией для классических этнических партий. Один из главных критериев этнической партии – представление интересов только определённой этнической группы (Сидоров, 2021: 97). Суть же “стороннего перекупа” состоит в обращении к более широкому электорату при усилении и радикализации политических требований для представителей этнического сообщества. Нам видится, что данная стратегия возможна на уровне политического региона или страны, когда происходит фактическое ассимилирование национальных меньшинств большинством.

Например, в Каталонии в ходе исследований выяснилось, что на протяжении длительного времени происходит усиление региональной идентичности не только у каталонцев, но и у других этнических групп, которые проживают в регионе. В дальнейшем это ведёт к эволюции политических мнений, направленных на предоставление региону всё большей политической автономии вплоть до отделения. Как отмечают исследователи этого вопроса, это стало не причиной изменений в партийной политике, а её следствием (Barrio and Rodríguez-Teruel, 2016: 1791–1792).

Для исследования внутриэтнической конкуренции в национальных движениях эта стратегия не подходит, так как фактически исключает конкуренцию внутри доминирующего большинства (схема 1). Здесь каталонское движение скрещивается с региональным движением в самом широком виде и происходит подмена этнической идентичности региональной. Исходя из этого, конкуренция уже выходит на внешний уровень: региона с остальным государством.

Что же касается национальных движений в соотношении с другими стратегиями, то эти стратегии не совсем подходят, так как больше направлены не на них, а на оказание влияния на внешнее окружение. Однако здесь возможны исключения. Например, национальные движения могут использовать стратегию “стороннего подкупа” (lateral underbidding) для привлечения внимания широкой общественности к своим проблемам (схема 1). В рамках этой стратегии возможно участие в разного рода институциях, таких как ассамблеи народов России или же региональные Дома Дружбы народов, а также участие в этнических организациях на правах наблюдателей или же даже на уровне полноценного членства.

В качестве примера можно привести современное кряшенское движение в Татарстане, где руководитель Общественной организации кряшен Республики Татарстан был избран в Милли Шура (Национальный совет) Всемирного Конгресса татар. Кряшены являются субэтнической группой татар, которые обладают собственным самосознанием, имеют отличительные этнически значимые символы и исповедуют православие. Кряшенское движение претендует на обретение статуса отдельного народа. Таким образом, кряшены представляют из себя один из возможных вариантов развития татарской нации. В избрании руководителя кряшен Татарстана в Милли Шура прослеживается пример стратегии “стороннего подкупа” как со стороны татарского национального движения (перехода к более умеренным позициям по отношению к кряшенскому сообществу с его частичным признанием), так и со стороны кряшенского движения (тоже смягчение позиций по отношению к татарскому движению для возможности лоббистской деятельности в органах государственной власти Татарстана для этнокультурного развития кряшен).

² Носителей разных репертуаров развития ирландской нации.

Взаимосвязь конкуренции в национальных движениях со стратегиями этнических партий

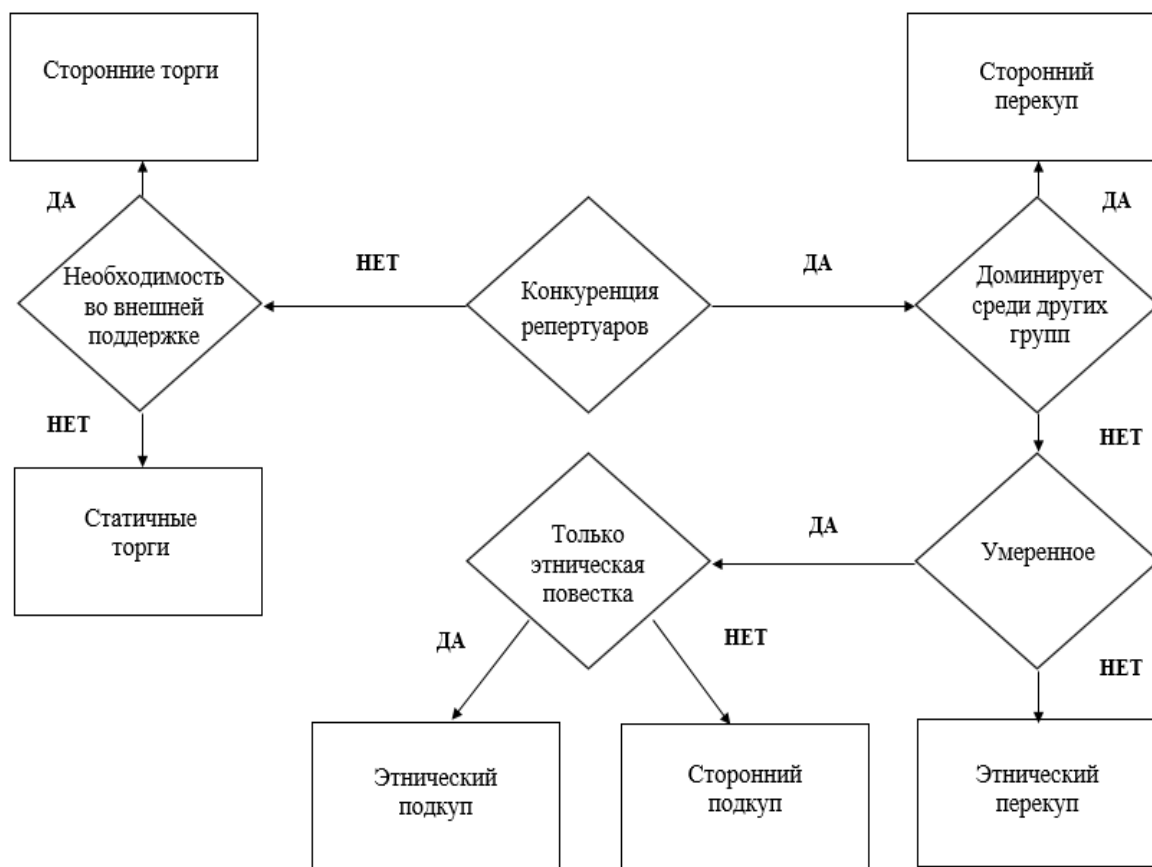

Для нашего исследования больше подойдут стратегии, направленные исключительно на этническую группу. Это стратегии “этнического подкупа” (ethnic underbidding), “статичных торгов” (static bidding) и “этнического перекупа” (ethnic outbidding).

Из всех стратегий, которые существуют, “статичные торги” (static bidding) являются самой банальной. В случае, если этническая партия фактически не испытывает конкуренции с политическими силами, которые представляют ту же самую этническую группу, она подчас не видит смысла изменять свою повестку. В таких случаях стратегия называется “статичные торги” (static bidding). Это застывшая стратегия, которая не изменяется, не делая движений ни в сторону смягчения / ужесточения этнической повестки, ни в сторону расширения своего электората.

Однако, если же существуют этнические партии³, то всё равно между ними имеет место быть конкуренция. Мы придерживаемся мнения, что конкуренция между этническими партиями разных этнических групп минимальна, так как она не пересекает их электоральные поля, а вот конкуренция между партиями одной этнической группы всегда достаточно высокая. В данном случае существуют 2 стратегии: или занижать политические требования или завышать для борьбы за избирателя своего этнического сообщества.

Первая стратегия называется “этнический подкуп” (ethnic underbidding). Она направлена исключительно на этническую группу, но занимает достаточно мягкую позицию по политическим вопросам. Чаще всего в партийной практике это происходит, когда уже существует сильная этническая партия, но этническое сообщество живёт в полиэтничном регионе и не хочет конфронтации с внешним окружением. Тогда может появиться новая этническая партия, которая будет выступать с более умеренной политической повесткой, направленной, например, не на политическую автономию, а на культурную. Обычно в полиэтничных регионах такие партии получают значительную под-

³ Создавать партии на этническом основании разрешено не во всех странах (например, в России это запрещено ФЗ “О политических партиях” № 95 в ст.9, п.3).

держку и могут объединить сообщество, так как продолжают фокусировать своё внимание на этнических вопросах. В качестве примера можно привести современное франко-канадские политические силы в Квебеке, где признаётся полиэтничный характер квебекского общества, не выдвигаются чрезмерные политические требования, но поощряется использование французского языка не франкоговорящим меньшинством (Dupré, 2016: 76). Однако это может для партии сыграть негативную роль, так как она не будет в полной мере представлять интересы этнической группы. И если для полиэтнического региона это будет, как уже отмечалось, скорее плюсом, то в моноэтническом регионе это – существенный минус. Совершенно любая этническая партия с более чёткой и радикальной политической повесткой сможет “перекупить” избирателя.

Если мы рассмотрим стратегию “этнического подкупа” через призму национальных движений, то здесь нам видится всё наоборот (схема 1). Успех того или иного национального движения строится на внутреннем и внешнем признании. Известный канадский политический философ Чарльз Тейлор описывал этот процесс через “диалог”, так как идентичность диалогична и формируется через взаимодействие с внешним окружением (Taylor, 1995: 230–231). Поэтому, если национальное движение снижает градус политизации этнической повестки и переключает своё внимание на этнокультурное поле, то оно только выигрывает. Во-первых, оно укрепляет внутреннее самосознание, не растрачивая ограниченные ресурсы на добывание внешнего признания, которое сопряжено с политическими рисками для движения в целом. Во-вторых, именно на этапе внутреннего признания происходит формирование этнически значимых символов, необходимых для консолидации этнического сообщества и для актуализации своей этничности во внешнем окружении со временем (Денисов, 2019: 91–92).

Если продолжить аналогию с современным кряшенским движением, то можно отметить, что кряшенское движение фрагментировано. Существует общественная организация кряшен Республики Татарстан, которая была создана в 2007 г. после крупномасштабного кризиса в межнациональных и межконфессиональных отношениях между кряшенским сообществом и татарами-мусульманами в период кампании к переписи населения 2002 г. В то время произошла значительная политизация кряшенской этнической идентичности с призывом признать кряшен отдельным народом вне татарской нации. Необходимо было найти ресурсы внутри движения, чтобы направить развитие кряшенского сообщества в неконфликтное русло. Созданная организация с 2007 г. сделала много для укрепления кряшенской этнокультурной идентичности и лоббирования кряшенских интересов в органах государственной власти. При этом важно отметить, что, являясь умеренным крылом кряшенского движения, Общественная организация кряшен Республики Татарстан не отказалась от тезиса, что “кряшены – это отдельный тюркский народ” (Денисов, 2021: 170). Из этого следует, что умеренная часть движения фактически следует стратегии “этнического подкупа”, так как направлена исключительно на этническую группу, но занимает достаточно мягкую позицию по политическим вопросам. В данном случае, по вопросу внешнего признания, соглашаясь на субэтнический статус в переписях населения 2010 и 2021 гг.

Интересным примером “этнического подкупа” (ethnic underbidding) может служить партия Шинн Фейн на выборах в ассамблею Северной Ирландии в 2022 г. Впервые в парламенте Северной Ирландии большинство заняла не юнионистская партия, которая выступает за сохранение Ольстера (Северной Ирландии) в составе Великобритании.

В ирландском национальном движении существовала конкуренция репертуаров между “кельтским” и “юнионистским” вариантами развития. Это привело к расколу внутри ирландской интеллигенции XIX в., которая на начальном этапе ирландского национального движения представляла из себя единое сообщество. Первоначально превалировал “юнионистский” проект, и основными действующими лицами в среде интеллигенции были бывшие английские переселенцы, самосознание которых за несколько веков трансформировалось в англо-ирландскую протоидентичность. Однако первый этап возрождения ирландской культуры привёл к появлению интеллигенции среди непосредственно ирландцев и к научному изучению кельтского наследия. Ирландская интеллигенция конца XIX в. начала встраивать кельтские элементы в ирландское самосознание (Hutchinson, 1999: 402).

На сегодняшний день два разных репертуара развития ирландской нации существуют параллельно. “Кельтский” вариант – в независимом государстве Ирландия, а “юнионистский” –

в Ольстере (Северная Ирландия), который входит в состав Великобритании. На протяжении XX в. радикальные представители ирландского национального движения выдвигали требования о воссоединении двух Ирландий и сопровождали это насильственными действиями. Конфликт в Северной Ирландии был затяжной с высокой насильственной интенсивностью. Однако в результате политического урегулирования конфликта в 1998 г. (“Соглашение страстной пятницы”) путём уступок и компромиссов появилась возможность воссоединения (Montgomery, 2021). Проирландское меньшинство, которое в результате соглашений, было приравнено в правах с юнионистским большинством, не оставляло попыток легитимным путём прийти к власти. В результате выборов 2022 г. первый шаг к этому был сделан.

Выборы в ассамблею Северной Ирландии в 2022 г., на фоне выхода Великобритании из Европейского союза, показали, что в выигрыше оказались те партии, которые сделали акцент на экономической повестке, а не на этнополитической. Так, Шинн Фейн провела кампанию под лозунгом “Ирландское единство – это обратный путь в ЕС!” (Pore, 2022). С одной стороны, партия не отказалась от этнической повестки, но, с другой стороны, намного её смягчила через обращение к чисто экономическим вопросам, которые выгодны как католикам-ирландцам, так и протестантам-юнионистам в Северной Ирландии. В итоге население (в том числе и протестанты) проголосовало за Шинн Фейн (29 % и 27 мест в парламенте), а юнионистская партия большинства заняла второе место (21,3 % и 25 мест в парламенте). Успех проирландских активистов связывается с тем, что и Мэри Лу Макдональд (председатель партии) и Мишель О’Нил (заместитель председателя и будущий Первый министр) отказались от радикальной повестки и оперировали исключительно социально-экономическими лозунгами. Это яркий пример успеха этнической партии и национального движения при использовании стратегии “этнического подкупа” (ethnic underbidding).

“Ethnic Outbidding” и внутриэтническая конкуренция

Стратегия, которая завышает политические требования для борьбы за избирателя своего этнического сообщества называется “этнический перекуп” (ethnic outbidding).

Дональд Горовиц объяснял термин “этнический перекуп” (ethnic outbidding) через соревновательный процесс, когда этнические партии занимают крайние идеологические позиции как средство дистанцирования от своих конкурентов (Hogowitz, 2000). Думается, что это своеобразная этническая конкуренция, отдельный вид внутриэтнического соперничества. В данном случае мы можем допустить, что национальные движения можно приравнять к этническим партиям. Этнические партии, в отличие от массовых партий, не всегда стремятся привлекать как можно большее число сторонников. Они выполняют важную функцию по артикулированию и агрегированию интересов своей этнической группы. Важно отметить, что этнические партии не являются опасными для общества только лишь на основании преимущественного представления интересов определённой этнической группы. Исследователи утверждают, что они несут в себе опасность лишь сосредотачиваясь только на этнических вопросах (Chandra, 2005: 235). В этом отношении у национальных движений есть сходство с этническими партиями. Очень редко в этнических движениях участвуют представители не этого народа⁴. Никто не запрещает национальные движения из-за того, что они по своей природе преимущественно моноэтнические. Однако, если направление деятельности движения не многовекторное (не имеются социальное, культурное, экономическое поднаправления) и нацелено только на политизацию этничности в публичном пространстве, то оно несёт в себе лишь негативный потенциал для общества.

Часто бывает, что внутри одного национального движения существуют разные мнения по поводу развития. И если какая-то часть движения принимает решение на многовекторное развитие в достаточной степени и смягчает свою повестку по этнополитическим вопросам, пользуясь поддержкой у населения, то другая часть движения, не обладая в достаточной степени ресурсами, попытается “перекупить” этническое сообщество занятием крайних идеологических позиций.

Брэндон Стюарт и Рональд Макгауван представили своё видение причин, почему этнические партии идут на радикализацию своих позиций. Во-первых, мобилизационный потенциал у этнической партии ограничен часто только своим этническим сообществом. Хотя иногда происходит так,

⁴ Хотя бывают исключения. Например, религиозные миссионерские деятели и просветители.

что в категорию этнического голосования могут входить случаи голосования за кандидата из близкой этнической группы или протестное консолидированное голосование против кандидата, представляющего враждебную им этническую группу (Фарукшин, 2016: 81). Второй причиной, по мнению Б. Стюарта и Р. Макгауврана, является неспособность диверсифицировать свои позиции (Stewart and McGauvran, 2020: 406).

Как указывала известная исследовательница этнических партий К. Чандра, предпочтения избирателей по отношению к политикам зависят не от их повестки и предвыборных обещаний, а от уже существующих и экзогенно-детерминированных моделей проявления идентичности (Chandra, 2004: 98–99). В обществах, в которых этническая идентичность продолжает играть значимую роль, избиратели формируют свои политические предпочтения по отношению к конкурирующим политикам с учётом их этнической принадлежности и их повестки по национальному вопросу. Исходя из этого, политические лидеры этнических партий имеют крайне малый идеологический манёвр для формирования своих позиций. Им необходимо или отказаться от “этнической платформы” своей программы для более умеренной повестки или же радикализировать свои позиции. Однако здесь существует риск радикализации и, следовательно, маргинализации. Это приводит к потере авторитета и поддержки у широких слоёв общества. В таких случаях, представители этнических партий, которые заняли крайние позиции, стремятся максимально “перехватить” представителей этнического сообщества у умеренных политиков своей этнической группы, в том числе и через манипулирование этническими или религиозными разногласиями ради получения электоральных выгод, которые могут привести к насилию в обществе (Birch et al., 2020: 6).

В случае с национальными движениями мы видим похожую картину (схема 1). Объективно, что национальное движение ставит этнические цели, которые имеют своё отражение в культурной, экономической, социальной и политической сфере. Также объективно, что базой движения не могут быть широкие народные массы, существуют естественные ограничения по этнической линии. Не стоит забывать, что национальные движения целостны только для внешнего окружения. Внутри же существуют свои течения, которые вступают в конкурентную борьбу за ограниченные, в том числе, и политические ресурсы. Часто складывается диспозиция, когда уже существует некая институция в движении, которая берёт на себя право представлять этническую группу в публичном пространстве и на уровне институтов государственной власти, а отдельные представители движения не считают существующий вектор развития правильным и стремятся перераспределить существующие ресурсы в свою пользу. В этих условиях им необходимо предложить иную повестку, чем та, которая сейчас существует, и без “этнического перекупа” (ethnic outbidding) этнического сообщества здесь не обойтись.

В итоге происходит радикализация позиций, которая выражена в предъявлении именно политических требований (можно более широко обозначить как всесторонняя политизация этничности), а культурные вопросы уходят на второй план. Это часто приводит к расколу движения на большую (умеренную) часть и на оппозиционную, которая фактически маргинализируется. Но данная трансформация не проходит бесследно. Оставшаяся (умеренная) часть движения вынуждена повышать градус политизированности своих действий, так как у них уменьшается возможность манёвра по вопросам развития движения, так как постоянно приходится держать в поле зрения хоть и малочисленную, но достаточно активную группу радикально настроенных активистов.

Это приходится делать из-за того, что “оппозиционеры” постоянно критикуют “умеренных” и не дают им право на ошибку. А в случае неспособности по тем или иным причинам умеренных руководителей движения влиять на ситуацию с этническим сообществом (например, прекращение лоббистских возможностей в органах государственной власти или же создание негативной внешней атмосферы по отношению к этнической группе), радикально настроенные активисты готовы предложить иные репертуары развития, которые будут построены на этнически значимых символах группы, в достаточной мере понятных и радикально-прямолинейных.

В качестве примера можно привести исследование процесса государственного строительства после распада Югославии Кристофера Джексона. Он выделил такое понятие как “иерархическое государственное строительство”, когда члены этнической группы поддерживают элиту, которая наиболее способна обеспечить наибольшие преимущества для представителей своей этнической группы (Jackson, 2020: 345). Когда элиты союзной Югославии (в том числе и на региональном уровне) стали слабеть, интерес населения завоевали националисты, которые как раз предложили свой понятный и

радикально прямолинейный проект развития этнических групп на национальных окраинах, основанный на этнически-значимых символах народа.

В случае с кряшенским движением, если продолжить сквозной пример по тексту статьи, то в современном движении существует оппозиционное крыло. Данная фрагментация объясняется итогами переписи населения 2002, 2010 и 2021 гг., когда кряшены получили только частичное внешнее признание и остались в переписных листах как субэтническая группа татар. Умеренное крыло движения сохраняет существующее положение вещей в обмен на определённые ресурсы, которые позволяют выстраивать умеренную этнополитическую мобилизацию населения и гармонично развивать этнокультурную составляющую сообщества. Радикальное крыло движения отвергает компромиссные решения и требует полного внешнего признания (Денисов, 2019: 94). В полном соответствии со стратегией “этнического перекупа” оппозиционное крыло движения занимает крайние идеологические позиции как средство дистанцирования от своих конкурентов.

Если мы обратимся к международному опыту и практике этнических партий в Западной Европе, то в пример можно привести Бретонское национальное движение и разного рода этнические партии, которые были прямым образом с ним связаны.

Вначале отметим, что Бретань как регион в составе Франции имеет явные особенности в этнокультурном плане, так как культура данного региона отличается от доминирующей культуры Франции своим кельтским происхождением. В Бретани существует ярко выраженное этническое самосознание (в Средневековье длительное время была независимым государством), которое подкрепляется и тем, что существует отдельный бретонский язык, наиболее близкий к валлийскому языку (кельтские языки).

Современный этап бретонского национального движения начинается с 1960-х гг. В это время у наиболее националистически настроенной части регионального сообщества появляется дискурс о внутреннем колониализме Франции по отношению к Бретани. Появляется ряд этнических партий (Демократический бретонский союз, Фонд освобождения Бретани), которые выступали за независимость и отделение от Франции.

На современном этапе функционирование ряда этнических партий продолжается, но они не пользуются народной поддержкой, так как оказались не способны проводить гибкую политику и подстраиваться под нужды населения. Так, например, продолжает свою деятельность Фонд освобождения Бретани, но его риторика фактически не смягчилась. Раньше они выступали за полную независимость Бретани, а сейчас говорят об ассоциации с Францией в рамках Европейского союза (но на правах независимого государства) (Loughlin, 2021: 27). Однако, стратегия “этнического перекупа” (ethnic outbidding) заключается в том, что за последние 20 лет появились и более радикальные политические организации. Например, партия “Возрождение” (Adsav!). Если обратиться к ее программе, то можно увидеть ультрарадикальную политическую повестку, так как они стремятся не только к независимой Бретани, но и к провозглашению бретонского языка официальным, а гражданство смогут получить лишь часть населения региона: только коренные бретонцы и их родственники. Фактически это повторяет опыт постсоветской Эстонии и Латвии, где появились две категории: “граждане” и “неграждане”. Как мы уже отмечали выше, данный дискурс в значительной степени маргинализирует этнические партии, снижая возможность политических манёвров.

Так происходит с бретонскими партиями. В 1990-е и 2000-е гг. в Бретани наблюдался экономический подъём, региональные темпы роста экономики были выше средних по Франции. Бретань выиграла от углубления Европейской интеграции и стала налаживать межрегиональные связи с регионами Европейского союза. Из-за хорошей экономической обстановки и значительного повышения уровня жизни бретонское сообщество поддерживает умеренных представителей национального движения, которые не выдвигают крайнюю политическую повестку по этническим вопросам. Согласно исследованиям, даже более умеренные “автономисты” вызывают негативные эмоции у местного бретонского сообщества, так как, по их мнению, часто связаны с экстремистами (Bishop, 2010: 93) (ещё более радикальное крыло Фонда освобождения Бретани – Бретонская революционная армия во второй половине XX в. имела дружеские связи с баскской радикальной организацией ЭТА) и может привести к изоляции Бретани.

Выводы

В статье были рассмотрены стратегии этнических партий и возможность их применения для изучения внутриэтнической конкуренции в национальных движениях. В схеме 1 была показана взаимосвязь конкуренции в национальных движениях со стратегиями этнических партий. Исследование имеет политологическую актуальность для полиэтнических стран, где существует достаточно высокий уровень политического участия этнических групп, но отсутствуют на законодательном уровне этнические партии.

Была выявлена принципиальная возможность применения теоретических подходов к исследованию внутриэтнической конкуренции между этническими партиями к изучению внутриэтнической конкуренции в национальных движениях. Однако существует и определённое ограничение. Методология внутриэтнической конкуренции этнических партий неприменима к тем национальным движениям, где фактически отсутствует конкуренция и политическое участие. Если с течением времени движение не изменяет свою повестку в сторону ужесточения или смягчения позиций по этническим, политическим, экономическим, социальным и культурным вопросам, то оно находится в статичном положении. Следовательно, ни о какой конкуренции здесь не может быть и речи.

На основании результатов исследования можно сделать следующие выводы:

1. Внутриэтническая конкуренция в национальных движениях, в первую очередь, это политический процесс, акторам которого необходимы ресурсы (политические, статусные, экономические, культурные).

2. В основе внутриэтнической конкуренции в национальных движениях лежит конкуренция репертуаров развития нации. Начинается борьба за ограниченное количество этнически значимых символов.

3. Стратегии этнических партий, которые направлены не только на саму этническую группу, но и на внешнее окружение, только условно подходят для исследования внутриэтнической конкуренции национальных движений.

4. Стратегия “стороннего перекупа” (lateral outbidding) возможна на уровне политического региона. Национальные движения здесь тесно соединяются с региональным движением, и происходит подмена этнической идентичности региональной.

5. Стратегия “стороннего подкупа” (lateral underbidding) возможна для привлечения внимания широкой общественности к своим проблемам. В рамках внутриэтнической конкуренции это выражается в смягчении своих позиций по этническим вопросам для нахождения союзников извне и появления возможности лоббистской деятельности в органах государственной власти с целью привлечения дополнительных ресурсов.

6. Для изучения внутриэтнической конкуренции в национальных движениях лучше подходят стратегии этнических партий, направленные исключительно на этническую группу.

7. Стратегия “этнического подкупа” (ethnic underbidding) применима для национального движения только в полиэтническом регионе и в спокойное для этнической группы время. Снижая градус политизации этнической повестки и переключая своё внимание на этнокультурное поле, умеренная фракция в национальном движении может укрепить внутреннее самосознание, не растрачивая ограниченные ресурсы на добывание внешнего признания. В случае же, если регион моноэтнический или на группу оказывается давление извне (например, подвергается дискриминации), то данная стратегия не сработает, так как любая другая фракция с более чёткой и радикальной этнической повесткой сразу же выиграет конкуренцию.

8. Стратегия “этнического перекупа” (ethnic outbidding) наиболее полно описывает внутриэтническую конкуренцию в национальном движении. Внутри национального движения могут существовать группы, не согласные с нынешним направлением развития, от этого они предлагают иную повестку, что приводит к радикализации позиций. От этого и умеренная часть движения вынуждена повышать градус политизированности своих действий, так как у них уменьшается возможность для политических манёвров. А в случае неспособности умеренных руководителей движения влиять на ситуацию с этническим сообществом, радикально настроенные активисты готовы предложить иные возможности развития, которые будут построены на этнически значимых символах группы, в достаточной мере понятных и радикально прямолинейных.

Список литературы / References

- Барт, Ф. (ред.) (2006) *Этнические группы и социальные границы. Социальная организация культурных различий*. Москва: Новое издательство. [Barth, F. (eds.) (2006) *Ethnic Groups and Boundaries: The Social Organization of Culture Difference* [Etnicheskie gruppy i social'nye granicy. Social'naya organizaciya kul'turnyh razlichij]. Moscow: Noyoe izdatel'stvo. (In Russ.).
- Денисов, А. Е. (2019) 'Символы Кряшенского национального движения в контексте политики признания Чарльза Тейлора', *Вестник Пермского университета. Политология*, 3, сс. 88–98. [Denisov, A. E. (2019) 'Symbols of the Kryashen National Movement in the Context of Charles Taylor's Politics of Recognition' [Simvol'y krjashenskogo natsional'nogo dvizheniya v kontekste politiki priznaniya Charl'za Tejlora], *Bulletin of Perm University. Political Science*, 3, pp. 88–98. (In Russ.). DOI: 10.17072/2218-1067-2019-3-88-98.
- Денисов, А. Е. (2021) 'Хештеги, нарративы и банальный национализм (на примере Кряшенского движения)', *Политическая наука*, 3, сс. 161–182. [Denisov, A. E. (2021) 'Hashtags, narratives and banal nationalism (a case study of the Kryashens' movement)' [Heshtegi, narrativy i banal'nyj nacionalizm (na primere Kryashenskogo dvizheniya)], *Political science*, 3, pp. 161–182. (In Russ.). DOI: 10.31249/poln/2021.03.07.
- Зазнаев, О. И. и Фарукшин, М. Х. (ред.) (2021) *Этнические аспекты политических институтов и процессов: монография*. Москва; Берлин: Директ-Медиа. [Zaznaev, O. I. and Farukshin, M. Kh. (eds.) (2021) *Ethnic aspects of political institutions and processes: monograph* [Etnicheskie aspekty politicheskikh institutov i processov: monografiya]. Moscow; Berlin Москва: Direct-Media. (In Russ.).
- Мелешкина, Е. Ю. и Кудряшова, И. В. (2022) 'После империи: можно ли перековать мечи на орала?', *Политическая наука*, 1, сс. 14–51. [Meleshkina, E. YU. and Kudryashova, I. V. (2022) 'After empires: beating swords into ploughshares' [Posle imperii: možhno li perekovat' mechi na orala?], *Political science*, 1, pp. 14–51. (In Russ.). DOI: 10.31249/poln/2022.01.01.
- Сидоров, В. В. (2021) 'Этнические партии как инструмент согласования интересов этнических групп в различных формах правления', *PolitBook*, 4, сс. 96–103. [Sidirov, V. V. (2021) 'Ethnic parties as an institute for the harmonization of interests of ethnic groups in different forms of government' [Etnicheskie partii kak instrument soglasovaniya interesov etnicheskikh grupp v razlichnyh formah pravleniya], *PolitBook*, 4, pp. 96–103. (In Russ.).
- Фарукшин, М. Х. (2016) 'Проблема этнического голосования в зарубежном дискурсе', *Социологические исследования*, 5, сс. 80–86. [Farukshin, M. Kh. (2016) 'Problem of ethnic voting in international discourse' [Problema etnicheskogo golosovaniya v zarubezhnom diskurse], *Sociological Research*, 5, pp. 80–86. (In Russ.).
- Barrio, A. and Rodríguez-Teruel, J. (2016) 'Reducing the gap between leaders and voters? Elite polarization, outbidding competition, and the rise of secessionism in Catalonia', *Ethnic and Racial Studies*, vol. 40, 10, pp. 1776–1794. DOI: 10.1080/01419870.2016.1213400.
- Birch, S., Daxecker, U. and Hoglund, K. (2020) 'Electoral violence: An introduction', *Journal of Peace Research*, vol. 57, 1, pp. 3–14. DOI: 10.1177/0022343319889657.
- Bishop, E. C. (2010) *Brittany and the French State: Cultural, Linguistic, and Political Manifestations of Regionalism in France*. Columbus: The Ohio State University.
- Chandra, K. (2004) *Why Ethnic Parties Succeed: Patronage and Ethnic Head Counts in India*. Cambridge: Cambridge University Press.
- Chandra, K. (2005) 'Ethnic Parties and Democratic Stability', *Perspectives on Politics*, vol 3, 2, pp. 235–252.
- Coakley, J. (2008) 'Ethnic competition and the logic of party system transformation', *European Journal of Political Research*, vol 47, 6, pp. 766–793. DOI: 10.1111/J.1475-6765.2008.00824.X.
- Dupré, J.-F. (2016) 'National identity politics and cultural recognition: the party system as context of choice', *Identities*, vol 25, 1, pp. 67–84. DOI: 10.1080/1070289X.2016.1208097.
- Esman, M. J. (1977) *Ethnic Conflict in the Western World*. London: Cornell University Press.

- Habermas, J. (2001) *Justification and Application: Remarks on Discourse Ethics*. Cambridge: MIT Press.
- Horowitz, D. L. *Ethnic Groups in Conflict*. Berkeley: University of California Press.
- Hutchinson, J. (1999) 'Re-Interpreting Cultural Nationalism', *Australian Journal of Politics and History*, vol. 45, 3, pp. 392–409.
- Hutchinson, J. (2005) *Nations as a zone of conflict*. London: Sage Publications.
- Hutchinson, J. (2013) 'Globalisation and nation formation in the Longue Duree' in Halitopoulou, D and Vasilopoulou, S. (eds.) *Nationalism and Globalisation: conflicting or complementary?* London: Routledge, 2013, pp. 84–89.
- Jackson, C. M. (2020) 'Linking to the State: Hierarchical Statebuilding After Ethnic Conflict in the Western Balkans', *Ethnopolitics*, vol. 20, 3, pp. 341–361. DOI: 10.1080/17449057.2020.1835106.
- Kymlicka, W. (2000) 'Nation-Building and Minority Rights: Comparing West and East', *Journal of Ethnic and Migration Studies*, vol. 26, 2, pp. 183–212.
- Loughlin, J. (2021) 'Regions in Europe and Europe of the regions. The origins of Regional and Federal Studies', *Regional and Federal Studies*, vol. 31, 1, pp. 25–30. DOI: 10.1080/13597566.2019.1681405.
- Montgomery, R. (2021) 'The Good Friday Agreement and a United Ireland', *Irish Studies in International Affairs*, vol. 32, 2, pp. 83–110.
- Pope, R. (2022) *The Aftermath of Brexit: Brexit and Irish Reunification*. Available at: URL: <https://digitalcommons.liberty.edu/cgi/viewcontent.cgi?article=1270&context=hsgconference> (Accessed: 12.05.2022).
- Stewart, B. and McGauvran, R. J. (2020) 'What Do We Know about Ethnic Outbidding? We Need to Take Ideology Seriously', *Nationalism and Ethnic Politics*, vol 26, 4, pp. 405–420. DOI: 10.1080/13537113.2020.1809897.
- Taylor, C. (1995) *Philosophical Arguments*. Cambridge: Harvard university press.
- Zuber, Ch. Is. (2013) 'Beyond outbidding? Ethnic party strategies in Serbia', *Party Politics*, vol 19, 5, pp. 758–777. DOI: 10.1177/1354068811410368.

Статья поступила в редакцию: 30.05.2022

Статья поступила в редакцию повторно, после доработки: 14.07.2022

Статья принята к печати: 20.07.2022

INTRA-ETHNIC COMPETITION AND STRATEGIES OF ETHNOPOLITICAL ACTORS IN NATIONAL MOVEMENTS

A. E. Denisov

A. E. Denisov, Candidate of political sciences, Senior lecturer, Department of Conflictology, Kazan (Volga Region) Federal University; senior researcher, Center of Islamic Studies, Academy of sciences of Tatarstan.
E-mail: Count-Denisov@yandex.ru (ORCID: 0000-0002-8616-6006).

Abstract

The article considers the possibility of applying theoretical approaches to the study of intra-ethnic competition among ethnic parties to the study of intra-ethnic competition in national movements. The fact that the formation of parties based on the ethnic principle is allowed in many states and they become an institutionalized instrument of national movements deserves special attention.

The research is based on John Hutchinson's ethno-symbolic concept of ethnicity and the strategies of ethnic parties, which were revealed by Donald Horowitz, John Coakley and Kristina Zuber. Following John Hutchinson, the author concedes the idea of "competition of repertoires", which asserts the possibility of different ideas and directions of development within one ethnic group. The article gives a detailed description of the strategies of ethnic parties based on the criteria of orientation on ethnic groups and criteria of the degree of politicization of ethnicity. It is revealed that strategies of ethnic parties aimed exclusively at an ethnic group are better suited for studying intra-ethnic competition in national movements. In the article, the author compares the strategies of ethnic parties with modern national movements and assesses their applicability to the study of intra-ethnic competition in national movements.

Keywords: competition; ethnic party; kryashens; national movement; strategy of "ethnic outbidding"; strategy of "ethnic underbidding"; strategy of "lateral underbidding".

УДК-323(470+571)

DOI: 10.17072/2218-1067-2022-3-27-40

ВЕКТОРЫ РАЗРАБОТКИ РЕГИОНАЛЬНОЙ ЭКОЛОГИЧЕСКОЙ ПОЛИТИКИ В РОССИИ: АНАЛИЗ ГОСУДАРСТВЕННЫХ ПРОГРАММ

К. П. Турцева

Турцева Кристина Павловна, аспирант 3 курса историко-политологического факультета, Пермский государственный национальный исследовательский университет.
E-mail: burdina.k@bk.ru (ORCID: 0000-0003-2109-7772).

Аннотация

Экологическая политика исследуется на разных пространственных уровнях: от местного до глобального. Поддержание устойчивости в региональном экполитическом пространстве требует ее грамотного проведения.

Экологическая политика представляет собой комплексную систему, на которую оказывает влияние множество факторов. Однако в связи с сохраняющейся централизацией в России можно ожидать, что большое значение будет иметь такой экзогенный фактор, как приверженность субъектов РФ стратегии федерального центра при выработке собственной региональной экологической политики. С другой стороны, отмечается, что региональные органы власти самостоятельно определяют направления развития региональной политики в данной области. При этом возникает вопрос: оказывает ли влияние ориентация регионов на качество региональной экологической политики? В данном исследовании предполагается, что ориентация субъекта РФ на собственные экологические проблемы должна сопровождаться более высоким качеством региональной экологической политики.

Исследование вектора разработки региональной экологической политики в России проводилось на материале государственных программ в сфере экологического развития 85 регионов России, реализуемых в период с 2012 по 2025 г.

Проведенное исследование показало, что регионы используют разные стимулы при выработке региональной экологической политики. Цели федеральной власти в области решения экологических проблем являются вектором для большинства регионов, так как они учитывают необходимость исполнения целей государственной программы РФ. Важно отметить и локальный характер разработки программ в большей части регионов. Программы строятся на региональных проблемах, выявленных в соответствующей сфере. При этом согласно официальным региональным экологическим рейтингам в России большую заботу о качестве окружающей среды проявляют субъекты РФ, копирующие политику федерального центра. Однако необходимы дальнейшие дополнительные исследования, направленные на качественный анализ регионов из выявленных групп для понимания их региональных различий при проведении экологической политики, а также причинах и способах достижения качества ее реализации.

Ключевые слова: региональная экологическая политика России; регионы России; государственные программы; охрана окружающей среды; региональные органы государственной власти; экологические проблемы; качество экологической политики.

Введение

Экологическая политика охватывает все уровни управления: глобальный, государственный, региональный, местный. Вопрос эффективности региональной экологической политики в России сейчас стоит достаточно остро в связи с назревшими экологическими проблемами, необходимостью обеспечения экологической безопасности и социально-политической стабильности в стране. На сегодняшний день не все регионы имеют четко сформулированную экологическую политику. Кроме того, каждый из регионов имеет свои социально-экономические особенности, и, в том числе, исходя из них формулирует собственную экологическую политику. Именно региональный уровень должен стать приоритетным в этой сфере, так как экологическая политика имеет свои отличия на территориях в

связи с неравномерным распределением ресурсов, экономической ситуацией в регионах и рядом других факторов. Однако возникает вопрос – на что ориентируются региональные органы исполнительной власти при разработке собственной экологической политики?

Экологическая политика – это комплексная система, на нее оказывает влияние множество факторов. Однако в условиях общего устройства системы публичной власти в России и сохраняющейся политической и административной централизации (Безруков, 2012; Бусыгина, 2018) можно ожидать, что при выработке собственной региональной экологической политики большое значение будет иметь такой экзогенный фактор, как приверженность субъектов РФ стратегии федерального центра.

Поэтому, с одной стороны, при разработке региональной экологической политики субъекты РФ могут использовать политику подражания федеральной власти, в том числе копируя федеральные программные документы без адаптации к собственному социально-экономическому развитию. Это также может быть связано с тем, что регионы имеют возможность получать субсидии на реализацию их целей при соответствии этих целей федеральным¹. Выбор данной стратегии является универсальным решением, однако она не может учитывать конкретику и условия каждого из регионов, поэтому вследствие такой политики возможно ухудшение экологической обстановки в субъектах РФ и нарастание нерешенных локальных экологических проблем. С другой стороны, требования в этой сфере на федеральном уровне задают только направление действий, регион должен разработать на их основе собственные нормативные акты, положения, план действий по реализации требований. Отражение собственной экологической составляющей в региональной политике регионов России является индикатором того, что их политика ориентирована на улучшение качества охраны окружающей среды, сохранение биоразнообразия, обеспечение устойчивости экосистемы региона и т.д.

При этом качество политических решений напрямую зависит от институтов, которые их определяют. Важность оценки качества экологической политики объясняется тем, что состояние экологии оказывает влияние на здоровье, качество жизни населения, экономическую и политическую сферы. Результативность политики во многом определяется качеством проработки экологического направления в стратегиях и программах социально-экономического развития регионов, согласованностью экономических и экологических целей и задач, наличием целевых экологических индикаторов (Дружинин, Шкиперова, 2018). Оценку качества экологической политики можно проводить через соизмерение выгод и затрат от проводимой политики и соотношение полученных результатов проводимой политики и возможных результатов в случае ее отсутствия (Попова, 2018). И если определяющим условием при выборе стратегии региона являются приоритеты федеральной политики в области экологического развития, можно предположить, что качество экологической политики в данном случае будет ниже, так как не учитываются региональные приоритеты.

В рамках данной проблемы исследование отвечает на вопрос: оказывает ли влияние на качество региональной экологической политики ориентация региональных органов исполнительной власти при ее выработке?

Предполагается, что ориентация субъекта РФ на собственные экологические проблемы должна сопровождаться более высоким качеством региональной экологической политики.

Исследование проведено на материале региональных государственных программ, которые являются одним из инструментов разработки и реализации региональной экологической политики и основными документами планирования и программирования². Были проанализированы государственные программы всех 85 регионов РФ в сфере охраны окружающей среды, реализуемые в период с 2012 по 2025 г., полученные с официальных сайтов органов государственной власти субъектов РФ.

Методология исследования

В данном исследовании под региональной экологической политикой будет пониматься, прежде всего, разветвленная система механизмов, которая позволяет обеспечить экологическую безопасность, направлена на решение поставленных стратегией социально-экономического развития целей в области экологического развития и региональных экологических проблем. Данное определение соотносится с подходами к пониманию экологической политики в работах Мирзехановой З. Г. (Мирзеха-

¹ Бюджетный кодекс Российской Федерации № 145-ФЗ от 31 июля 1998 г. URL: http://www.consultant.ru/document/cons_doc_LAW_19702/71ca40dc63d9a84157b4afc7189f705a813d8a56/ (дата обращения: 17.03.2022).

² О стратегическом планировании в Российской Федерации: Фед. закон Рос. Федерации от 28 июня 2014 г. № 172-ФЗ. URL: http://www.consultant.ru/document/cons_doc_LAW_164841/ (дата обращения: 17.03.2022).

нова, 2014), Mohammad Al-Saidi (Al-Saidi, 2019), Костылева А. А. (Костылев, 2010), Ферару Г. С., Растворцева А. Ф., Благадырёвой А. М. (Ферару и др., 2011) и др.

В современных исследованиях экологическая политика рассматривается как комплекс направлений, элементов и факторов, представляющих собой целостную систему. Вопросами влияния различных факторов на проведение эффективной экологической политики на национальном уровне занимались такие исследователи, как Cherniwchan (Cherniwchan et al, 2017), Payne (Payne, 1995), Li и Reuveny (Li and Reuveny, 2006), Povitkina (Povitkina, 2018), Andreas Kammerlander and Günther G. Schulze (Kammerlander and Schulze, 2021).

Факторы, определяющие модель экологической политики, можно условно разделить на три группы: социально-экономические (богатство, размер и плотность населения), политические (общественное устройство, прозрачность и открытость для правового процесса) и культурные (культура, степень приоритетности экологических проблем в обществе, административная культура). Наиболее полно данные факторы представлены в работе Терешинной и соавторов (Терешина и др., 2007), на которую мы опираемся в данной статье.

В качестве ключевого актора экологической политики рассматривается публичная власть. В государствах с федеративным устройством политика представляет собой более сложную систему ввиду наличия разных уровней власти, пересечения, разделения их полномочий и возможностей, устройства системы, в которой они функционируют. Субъекты РФ обладают полномочиями и возможностями для осуществления собственной экологической политики.

В системе государственных программ их полномочия и возможности сходятся, что позволяет целенаправленно и эффективно использовать средства бюджета по ключевым направлениям деятельности. Государственные программы являются действенным инструментом концентрации ограниченных ресурсов для решения приоритетных проблем, стоящих перед государством, в том числе экологических.

Работы в области изучения государственных программ на региональном уровне направлены на рассмотрение механизмов оценки эффективности их реализации (Аркадьева, 2018; Аляутдинов, Галкин, 2015; Борщевский, 2018; Бреусова, 2015; Горин, Кузнецова, 2017; Кожевников, 2017; Левицкая, Савельев, 2016; Мхитарян, 2018; Добролюбова и др., 2016; Feldman, 2017; Robinson, 2013), анализ программно-целевого управления (Васецкая, 2019; Плотников, 2013) анализ перехода на программное бюджетирование (Шаш и др., 2014). Данные исследования демонстрируют неэффективность механизмов разработки, оценки и, соответственно, реализации государственных программ, выделяя проблемы, связанные с их низким качеством, формальностью оценки реализации и т.д.

Однако на данный момент существует достаточно ограниченное количество исследовательских работ по экологической политике в России, связанное с ее политическим измерением, и еще меньше работ фокусируется на интерпретации соответствующих проблем на региональном уровне.

Стратегическая цель государственной политики в области экологического развития концентрируется на решении социально-экономических задач, которые позволяют обеспечивать экологически ориентированный рост экономики и ведут к сохранению благоприятной окружающей среды, биологического разнообразия и природных ресурсов и обеспечению экологической безопасности³.

Для решения данных задач разрабатываются разнообразные региональные государственные программы в сфере экологии: развитие лесного хозяйства, системы обращения с отходами производства и потребления, сохранение, воспроизводство и устойчивое использование охотничьих ресурсов, развитие рыбохозяйственного и водохозяйственного комплекса и др. Хотя в большинстве российских регионов они объединены в одну общую программу под названием «Охрана окружающей среды». Вместе они ориентированы на различные направления экологической политики.

На федеральном уровне система государственных программ исходит из целей и индикаторов Концепции долгосрочного социально-экономического развития Российской Федерации и иных стратегических документов, утвержденных Президентом и Правительством Российской Федерации.

При этом увязка стратегических целей и среднесрочных задач осуществляется принятием такого документа, как Основные направления деятельности Правительства Российской Федерации, определяющие приоритетные социально-экономические задачи на среднесрочную перспективу (Караева и др., 2014).

³ Основы государственной политики в области экологического развития России на период до 2030 г.: утверждены президентом РФ от 30 апр. 2012 г. URL: <https://docs.cntd.ru/document/902369004> (дата обращения: 17.03.2022).

На момент оформления идеи государственных программ (2010 г.) было:

- принято постановление правительства «Об утверждении Порядка разработки, реализации и оценки эффективности государственных программ Российской Федерации» от 2 авг. 2010 г. № 588⁴;
- утверждено распоряжение правительства «Об утверждении перечня государственных программ Российской Федерации» от 11 нояб. 2010 г. № 1950-р⁵;
- утверждён приказ Минэкономразвития России «Об утверждении Методических указаний по разработке и реализации государственных программ Российской Федерации от 18 сент. 2016 г. № 582⁶ (новая редакция приказа).

Далее также было принято постановление правительства Российской Федерации «О системе управления государственными программами Российской Федерации» от 26 мая 2021 г. № 786⁷.

В федеральном законе № 172 «О стратегическом планировании»⁸ указаны основные документы, которые являются ведущими для формирования государственных программ на федеральном и региональном уровне:

- на федеральном уровне: стратегия социально-экономического развития Российской Федерации (которая сейчас находится в стадии разработки), отраслевые документы стратегического планирования Российской Федерации, стратегия пространственного развития Российской Федерации и основные направления деятельности Правительства Российской Федерации.
- на уровне региона: стратегия социально-экономического развития субъекта РФ (которая должна содержать информацию о государственных программах субъекта Российской Федерации, утверждаемых в целях реализации стратегии), прогноз его социально-экономического развития на долгосрочный период, бюджетный прогноз на долгосрочный период, план мероприятий по реализации стратегии социально-экономического развития.

Однако в связи с тем, что стратегия социально-экономического развития РФ находится в стадии разработки, сейчас основной для составления перечня государственных программ служит Концепция долгосрочного социально-экономического развития Российской Федерации, разработанная на период до 2020 г., где выделяются основные стратегические ориентиры развития социально-экономической политики РФ. Она же определяет приоритеты и направления регионального развития. Руководствуясь данным документом, регионы формируют и конкретизируют свои программные документы, которые должны быть согласованы с федеральной политикой, но в то же время отражать региональные особенности.

Система управления государственными программами до сих пор настраивается и меняется по ходу своего функционирования. Это свидетельствует о том, что в организационно-процедурном плане присутствует постоянная неопределенность. На данный момент реализация государственных программ, по мнению ряда российских исследователей (Мхитарян, 2018; Звягинцев, 2016), не является достаточно эффективной, следовательно, процедура и порядок их разработки требует изменения.

Данное исследование концентрируется на ведущей роли экзогенного фактора при определении вектора разработки экологической политики региона: копирование целей и содержания государственных программ федерального центра при разработке собственных региональных программных документов в области охраны окружающей среды. Выбор данного фактора объясняется тем, что, с одной стороны, государственные программы субъектов РФ во многом повторяют названия и цели федеральных государственных программ. «Государственными программами РФ может быть предусмотрено предоставление субсидий бюджетам субъектов РФ на реализацию государственных программ субъекта РФ, направленных на достижение целей, соответствующих государственным про-

⁴ Об утверждении Порядка разработки, реализации и оценки эффективности государственных программ Российской Федерации: Постановление правительства Рос. Федерации от 02 авг. 2010 г. № 588. URL: <http://pravo.gov.ru/proxy/ips/?docbody=&nd=102140511> (дата обращения: 17.03.2022).

⁵ Об утверждении перечня государственных программ Российской Федерации: Распоряжение правительства Рос Федерации от 11 нояб. 2010 г. № 1950-р. URL: http://www.consultant.ru/document/cons_doc_LAW_106979/ (дата обращения: 17.03.2022).

⁶ Об утверждении Методических указаний по разработке и реализации государственных программ Российской Федерации: Приказ Минэкономразвития России от 16 сент. 2016 г. № 582. URL: <http://pravo.gov.ru/proxy/ips/?docbody=&prevDoc=102349561&backlink=1&&nd=102412697> (дата обращения: 17.03.2022).

⁷ О системе управления государственными программами Российской Федерации: Постановление правительства Рос. Федерации от 26 мая 2021 г. № 786. URL: <https://docs.cntd.ru/document/6March677013> (дата обращения: 17.03.2022).

⁸ О стратегическом планировании в Российской Федерации: Фед. закон Рос. Федерации от 28 июня 2014 г. № 172-ФЗ. URL: http://www.consultant.ru/document/cons_doc_LAW_164841/ (дата обращения: 17.03.2022).

граммам РФ»⁹. Таким образом обеспечивается вклад субъектов РФ в достижение целей и задач государственной программы РФ. Поэтому регионы при планировании государственных программ не всегда будут опираться на собственные локальные потребности и проблемы и могут прибегать к политике подражания, копируя цели федеральных государственных программ. С другой стороны, регионы самостоятельно определяют направления расходования средств бюджетов, что определяет их независимость при разработке государственных программ. Они исходят из собственной стратегии социально-экономического развития, в которой отражены их ключевые проблемы и задачи.

Это предоставит возможность выявить направленность региональных органов государственной власти при разработке своих программных документов и оценить качество проводимой политики в зависимости от этой ориентации.

Для того чтобы выявить на что опираются региональные органы власти при разработке государственных программ в сфере охраны окружающей среды (на собственные региональные проблемы или на государственную программу федерального центра), необходимо, во-первых, выделить основные подпрограммы, разработанные в рамках государственной программы РФ в сфере экологического развития и сопоставить их с региональными, так как это позволит провести детальное сравнение по содержанию разработанных программ в субъектах РФ и федеральной государственной программы. Во-вторых, провести анализ на региональную ориентацию государственных программ субъектов РФ путем сравнения содержания государственных программ в сфере экологии с упоминанием каждого из направлений (подпрограмм) в стратегии социально-экономического развития региона РФ. Это позволит понять присутствует ли в программах увязка с целями и задачами вышестоящих документов на региональном уровне и ориентированы ли органы власти на решение собственных локальных экологических проблем.

Название ключевой государственной программы в сфере экологического развития РФ – «Охрана окружающей среды». Рассматриваемый период реализации программы 2012–2020 гг.¹⁰ В данной государственной программе выделяются следующие подпрограммы:

1. Регулирование качества окружающей среды.
2. Биологическое разнообразие России.
3. Гидрометеорология и мониторинг окружающей среды.
4. Организация и обеспечение работ и научных исследований в Арктике и Антарктике.
5. Приоритетный проект «Чистая страна».
6. Охрана оз. Байкал и социально-экономическое развитие Байкальской природной территории.

Анализ производился следующим образом: предполагается, что, если присутствует 3 из 4 совпадений с подпрограммами (по содержанию и по названиям) регион в плане разработки программных документов ориентирован на федеральный центр, если 2 и меньше, то федеральная ориентация отсутствует. Было выделено минимум три совпадения с подпрограммами, так как часть подпрограмм на федеральном уровне имеют узкоспециализированный характер, они имеют общенациональное значение: «Охрана оз. Байкал и социально-экономическое развитие Байкальской природной территории» и «Организация и обеспечение работ и научных исследований в Арктике и Антарктике». Поэтому данные программы исключены из анализа.

С другой стороны, чтобы выявить региональную ориентацию органов исполнительной власти субъектов РФ, были проанализированы и сопоставлены региональные государственные программы в сфере охраны окружающей среды со стратегией социально-экономического развития соответствующих регионов. Предполагается, что, если более половины содержания, названий государственных программ (подпрограмм) в области охраны окружающей среды указано в стратегии социально-экономического развития, регион в плане разработки программных документов ориентирован на свои локальные потребности и проблемы и наблюдается соответствие между целями и задачами вышестоящих программных документов нижестоящим.

⁹ Бюджетный кодекс Российской Федерации: Фед. закон Рос. Федерации № 145-ФЗ от 31 июля 1998 г. URL: http://www.consultant.ru/document/cons_doc_LAW_19702/71ca40dc63d9a84157b4afc7189f705a813d8a56/ (дата обращения: 17.03.2022).

¹⁰ О федеральном бюджете на 2017 г. и на плановый период 2018 и 2019 гг.: Фед. закон Рос. Федерации от 19 дек. 2016 г. № 415-ФЗ. URL: http://www.consultant.ru/document/cons_doc_LAW_209150/836bffefcacc5ba3d6e66b66f6af452ef02e6355 (дата обращения: 17.03.2022).

Предполагается, что в результате анализа могут получиться 4 группы регионов, в которых будет выражена / не выражена региональная/ федеральная ориентация, и которые далее будут измерены по качеству проводимой политики.

При этом качество региональной экологической политики измеряется через нахождение региона на соответствующем месте в региональных Российских рейтингах, действующих в России, долю средств регионального бюджета каждого из субъектов РФ, выделяемых на государственную программу по экологии (так как при анализе факторов, указанных в работе М.В. Терешинной, предполагается, что более богатые регионы будут больше тратить на разработку региональной экологической политики), а также долю средств федерального бюджета, выделяемых на государственную программу в сфере экологии в регионе, что может продемонстрировать насколько этот показатель зависит от ориентации региона.

Для анализа используются региональные экологические рейтинги в качестве индикаторов конечных, общественно значимых результатов, так как они представляют собой комплексную оценку уровня качества охраны окружающей среды, условий комфортного проживания в том или ином регионе. Региональные экологические рейтинги представляют собой результаты работы ряда эндогенных факторов:

- ESG-рейтинг¹¹ проводит оценку социальных, экологических рисков в регионах, также отражает степень открытости правового процесса, внимание к закону, тип политического режима, размер региона и плотность населения через показатель качества государственного управления.

- Экологический рейтинг регионов «Зеленый патруль»¹² отражает степень открытости правового процесса, уровень культуры, внимание к экологическим проблемам.

- Экологический ранжирование субъектов РФ¹³ – это комплексный индикатор состояния окружающей среды в регионе, включающий в себя шесть показателей: уровень выбросов вредных веществ, сброс загрязненных сточных вод, отходы производства и потребления, водопотребление, энергопотребление, а также затраты на охрану окружающей среды.

- Рейтинг качества жизни населения в российских регионах¹⁴ построен на основе комплексного учета различных параметров, характеризующих качество жизни в регионах.

- Рейтинг регионов по качеству жизни¹⁵ основывается на расчетном индексе, описывающем качество жизни их жителей с точки зрения личного благосостояния и благоустроенности окружающей обстановки, включая социальную инфраструктуру. Отражает эндогенный фактор богатства региона.

Предполагается, что использование данных рейтингов при оценке качества экологической политики поможет определить различия в реальном положении дел в регионах.

Для анализа каждой из 4 групп регионов были взяты средние значения по регионам каждого из рассматриваемых индикаторов.

Результаты

В результате анализа были обнаружены 4 разные группы регионов. В 54 регионах – самая многочисленная группа, и федеральная и региональная ориентация оказались выраженными, в 13 регионах почти не отражены аспекты федеральной государственной программы, в 15 регионах, наоборот, не наблюдается региональной ориентации, 3 региона не имеют ни выраженную федеральную, ни региональную ориентацию (табл. 1).

¹¹ ESG-рейтинг российских регионов: готовность к кризису: РАЭК Аналитика – рейтинговое агентство. URL: https://raeka.ru/rankings/regions/ESG_rating#ESG (дата обращения: 17.03.2022).

¹² Экологический Рейтинг регионов («Зеленый патруль»). URL: <https://greenpatrol.ru/ru/stranica-dlya-obshchego-reytinga/ekologicheskij-reyting-subektov-rf?tid=388> (дата обращения: 17.03.2022).

¹³ Кому на Руси дышать хорошо: АКРА от 01 фев. 2021. URL: <https://www.acra-ratings.ru/research/2328> (дата обращения: 17.03.2022).

¹⁴ Качество жизни в российских регионах – Рейтинг 2019: РИА от 17 фев. 2020 г. URL: <https://riarating.ru/infografika/20200217/630153946.html> (дата обращения: 17.03.2022).

¹⁵ Лучшие регионы для жизни: Рейтинг РБК, РБК. URL: <https://www.rbc.ru/society/21/07/2020/5f159b3b9a79472f207e8324> (дата обращения: 17.03.2022).

**Матрица соответствия государственных программ субъектов РФ
федеральным государственным программам и стратегиям
социально-экономического развития субъектов РФ**

	Региональная ориентация выражена	Региональная ориентация не выражена
Федеральная ориентация выражена	Астраханская область, Волгоградская область, Ивановская область, Иркутская область, Кабардино-Балкария, Карачаево-Черкесская республика, Костромская область, Краснодарский край, Красноярский край, Курганская область, Курская область, Ленинградская область, Московская область, Мурманская область, Ненецкий округ, Нижегородская область, Новгородская область, Новосибирская область, Омская область, Оренбургская область, Приморский край, Республика Адыгея (Адыгея), Республика Алтай, Республика Башкортостан, Республика Бурятия, Республика Ингушетия, Республика Калмыкия, Республика Карелия, Республика Коми, Республика Крым, Республика Марий Эл, Республика Саха (Якутия), Республика Северная Осетия – Алания, Республика Тыва, Республика Хакасия, Ростовская область, Рязанская область, Самарская область, Санкт-Петербург, Саратовская область, Сахалинская область, Севастополь, Смоленская область, Ставропольский край, Тамбовская область, Тульская область, Тюменская область, Хабаровский край, Ханты-Мансийский автономный округ, Челябинская область, Чувашская Республика, Ямало-Ненецкий автономный округ, Ярославская область, Владимирская область	Архангельская область Москва Липецкая область Магаданская область Пензенская область Республика Дагестан Республика Мордовия Республика Татарстан (Татарстан) Свердловская область Тверская область Удмуртская Республика Ульяновская область Чукотский автономный округ Пермский край Воронежская область
Федеральная ориентация не выражена	Алтайский край Амурская область Белгородская область Вологодская область Еврейская автономная область Забайкальский край Калининградская область Калужская область Камчатский край Кемеровская область Кировская область Орловская область Томская область	Брянская область Псковская область Чеченская Республика

Источник: составлено автором.

Рассмотрим Псковскую область как пример третьей группы регионов. Эта самая малочисленная группа, в нее входят всего три региона (Чеченская республика, Псковская область, Брянская область), однако, по оценкам экспертов два из трех регионов являются экологически благополучными, с низким антропогенным воздействием на окружающую среду¹⁶. В Псковской области есть 3 государственных программы, которые реализует комитет по природным ресурсам и экологии, каждая из которых имеет узкоспециализированную направленность и ориентирована либо только на развитие лесного хозяйства, либо сельского хозяйства или рыбохозяйственного комплекса. Однако эти программы только косвенно связаны с обеспечением охраны окружающей среды. В данных программах не формулируется задач по сохранению биологического разнообразия, регулированию качества окружающей среды, ликвидации накопленного экологического ущерба или мониторингу окружающей среды, что полностью исключает федеральную направленность. Также трудно отнести Псковскую область и к субъекту РФ с региональной ориентацией при разработке программных документов. В стратегии социально-экономического развития Псковской области до 2020 г. указано только о необходимости формирования программы по развитию сельского хозяйства, однако ничего не сказано про системное развитие лесного хозяйства и рыбохозяйственного комплекса. С другой стороны, в программе присутствует другое экологическое направление, которое не затронуто государственной программой: переработка и захоронение отходов. Кроме того, в стратегии нет никаких упоминаний об охране окружающей среды.

Сопоставляя список субъектов РФ, которые имеют только федеральную ориентацию (группа № 1), только региональную ориентацию (группа № 2), которые не опираются ни на то, ни на другое (группа № 3), у которых выражена и региональная, и федеральная ориентация (группа № 4), отметим, что их средние значения как в различных российских региональных экологических рейтингах и рейтингах по качеству жизни населения, так и средние значения доли средств федерального бюджета, выделяемых на государственную программу охраны окружающей среды в регионе, и доли самих затрат на охрану окружающей среды, разнятся (табл. 2).

Таблица 2

Средние значения 4 групп регионов РФ по анализируемым показателям

Показатели	Группа № 1 – регионы с «федеральной» ориентацией	Группа № 2 – регионы с «региональной» ориентацией	Группа № 3 – регионы без выраженной ориентации	Группа № 4 – регионы совмещающие две ориентации
ESG-рейтинг (max 1; min 85)	31,73	52,31	65,67	41,1
Экологический рейтинг регионов «Зеленый патруль» (max 1; min 85)	33,73	41,46	52,67	47,3
Экологический рэнкинг субъектов РФ (max 1; min 5)	2,67	3,18	2,67	2,9
Рейтинг качества жизни населения в российских регионах (max 1; min 85)	37	48,38	55,67	42,7
Рейтинг регионов по качеству жизни (max 7; min 1)	3,59	2,47	2,67	2,8
Доля средств федерального бюджета, выделяемых на ГП по экологии в регионе	25,91	35,62	42,71	29
Доля затрат на экологию по отношению к общей доле затрат на все ГП	0,5	0,7	0,4	0,8

Источник: составлено автором.

¹⁶ Чистые перспективы: Псковская область формирует экологическую программу (2021), ПЛН: псковская лето новостей, 21 марта. URL: <https://pln-pskov.ru/society/408832.html> (дата обращения: 17.03.2022); Шамхан Исмаилов: Экологическая ситуация в Чеченской Республике оценивается как благоприятная (2021), Вести Чеченской Республики, 22 мая. URL: <http://vesti95.ru/2021/05/shamhan-ismailov-ekologicheskaya-situatsiya-v-chechenskoj-respublike-otsenivaetsya-kak-blagopriyatnaya/> (дата обращения: 17.03.2022); Экологическая повестка в Чеченской Республике (2019), Давыдов. Индекс от 17 июля. URL: <https://davydov.in/nature/ekologicheskaya-povestka-v-chechenskoj-respublike/> (дата обращения: 17.03.2022).

Важно отметить, что рейтинги имеют разную методологию. В части рейтингов субъекты РФ ранжируются от 1 места до 85, остальные рейтинги используют объединенную оценку показателей и ранжируют регионы в соответствии с весом. Поэтому совокупный анализ значений регионов во всех рассматриваемых рейтингах позволяет наиболее точно интерпретировать полученные данные.

В целом в таблице видно, что места во всех значимых региональных рейтингах выше у группы № 1, однако доля затрат на охрану окружающей среды у группы № 2 более высока. Группа № 3 практически во всех показателях занимает последние места, однако доля средств федерального бюджета, выделяемых на региональные государственные программы по охране окружающей среды выше, чем у всех остальных групп. У группы № 4 в большинстве индикаторов – средние значения относительно остальных.

Стоит учитывать и финансовый аспект разработки государственных программ по экологии. Дополнительно были проанализированы регионы по источникам финансирования государственных программ по охране окружающей среды и было выявлено, что во многих документах указана проблема недостаточного финансирования сферы охраны окружающей среды и доля средств, выделяемых на государственную программу по экологии во многих регионах не превышает 1% по отношению к общей доле программных расходов региональных бюджетов. Также практически все государственные программы по экологии субъектов РФ софинансируются из бюджета РФ (табл. 3).

Таблица 3

Распределение регионов РФ по источникам финансирования государственных программ по охране окружающей среды

Источники финансирования	Количество регионов
Более высокая доля средств федерального бюджета (более 50%), выделяемых в качестве расходов на государственную программу	17
Более высокая доля средств регионального бюджета (более 50%), выделяемых в качестве расходов на государственную программу	39
Более высокая доля средств из внебюджетных источников (более 50%), выделяемых в качестве расходов на государственную программу	23
Присутствуют средства из федерального бюджета, выделяемых в качестве расходов на государственную программу	79

Источник: составлено автором.

Кроме того, те субъекты РФ, где наблюдается более высокая доля средств федерального бюджета по отношению к другим источникам финансирования, привержены стратегии федерального центра. Например, средства федерального бюджета составляют основу реализации государственной программы в следующих регионах: Астраханская область (76%), Камчатский край (95%), Карачаево-Черкесская Республика (92%), Республика Карелия (80%), Чеченская, Чувашская республика (74%), Республика Бурятия, Рязанская область (70%) и все данные регионы, исключая Чеченскую республику, при разработке программ ориентированы на федеральный центр. У большинства регионов, где более высокая доля средств регионального бюджета, наблюдается такая же ситуация относительно выраженного учета своего социально-экономического развития.

Анализ результатов

Было выявлено, что регионы используют разные стимулы при выработке региональной экологической политики. У регионов до сих пор сильна тенденция дублировать федеральные законы в области экологического законодательства. Государственные цели в области решения экологических проблем являются вектором для многих регионов (69). Большинство субъектов РФ (54) учитывает в государственных программах в области охраны окружающей среды как региональные особенности своего развития, так и необходимость исполнения целей государственной программы РФ. Важно отметить и локальный характер разработки программ в большей части регионов (67), программы строятся на региональных проблемах, выявленных в соответствующей области. Это является свидетельством того, что регионы опираются на собственные внутренние разработанные документы (региональные стратегии и концепции) при планировании своих документов.

Стоит отметить, что места во всех значимых региональных рейтингах по результатам анализа выше у группы регионов с федеральной ориентацией. Это означает, что согласно рейтингам, они больше заботятся о состоянии окружающей среды, более активно проводят и освещают экологические мероприятия, более серьезно относятся к загрязнению атмосферного воздуха и поддерживают высокое качество жизни населения. Кроме того, по данным ВРП – в эту группу входят более богатые промышленные и аграрно-промышленные регионы по сравнению с другими группами. Полученные результаты могут быть связаны с тем, что регионы, ориентированные на федеральный центр, получают субсидии на реализацию собственных государственных программ в области охраны окружающей среды, соответственно, появляется возможность выделять больше средств на данную сферу. Финансирование со стороны федерального центра позволяет данным субъектам РФ включать в свои программы большее количество задач и подпрограмм, тогда как субъекты с региональной ориентацией вынуждены решать только узкий круг проблем и оставлять без внимания другие. С другой стороны, существует риск, что предоставление регионам субсидий из федерального бюджета на реализацию программ может наложить определённые обязательства на решение не острых проблем региона, а на достижение целей государственных программ РФ. Во-вторых, подпрограммы федеральной государственной программы в данной области затрагивают ключевые экологические проблемы, сформулированные в федеральных программных документах и характерные для большинства регионов – это проблемы в сфере переработки и утилизации отходов, сохранения биологического разнообразия, экологического образования и мониторинга качества окружающей среды. С этой точки зрения данным субъектам проще ориентироваться на федеральные документы, нежели разрабатывать собственные. Кроме того, возможна ситуация, при которой данные регионы не выделяют собственные проблемы, потому что они не являются для них значимыми и острыми, и на общем фоне без их учета возможно поддержание высокого качества экологической политики. Для подтверждения данных предположений необходимы дальнейшие региональные качественные исследования в данной области.

Стоит отметить, что затраты на охрану окружающей среды выше у группы регионов с региональной ориентацией, однако это не позволяет им поддерживать высокое качество реализации политики. Субъекты РФ, которые имеют четко выраженную региональную и федеральную ориентацию, показывают средние показатели качества проводимой политики по всем индикаторам, но самое высокое качество политических институтов (Кынев, 2017), то есть в данной группе более высокий уровень политической конкуренции, институциональная независимость депутатов регионального парламента, выше степень защиты парламентских прав оппозиции в региональном парламенте, а значит присутствует возможность диалога и учет мнений различных стейкхолдеров.

У регионов, которые не ориентированы ни на федеральный центр, ни на собственные региональные проблемы при разработке программ логично низкие места в различных рейтингах, как и доля средств, выделяемых на охрану окружающей среды. С данной точки зрения это свидетельствует о том, что качество разработки экологической политики в данных регионах ниже, чем у остальных двух групп. Однако согласно ежегодным докладам об экологической ситуации¹⁷ в двух из трех регионов, экологическая ситуация отмечается как благоприятная, устойчивая с низким уровнем антропогенного воздействия на окружающую среду, об этом свидетельствует снижение загрязнения атмосферного воздуха, активная вовлеченность населения, реализуемые программы по вывозу и переработке отходов и т.д.

Заключение

Постепенно экологическая политика становится частью региональной повестки дня и наблюдается как минимум формальное соответствие между задекларированными целями о развитии направления по улучшению качества окружающей среды и экологических условий жизни человека в концепции социально-экономического развития и их выполнением. Об этом свидетельствует то, что каждый субъект РФ разрабатывает и реализует как минимум одну программу по экологии.

Основная гипотеза исследования не подтвердилась, так как было выявлено, что региональные органы власти, которые используют политику подражания федеральному центру при разработке соб-

¹⁷ Ежегодный доклад об экологической ситуации Псковской области: Распоряжение губернатора от 29 июня 2021 г. № 76-РГ. URL: <https://priroda.pskov.ru/vidy-deyatelnosti/vidy-deyatelnosti/ohrana-okruzhayushchey-sredy/ezhegodnyy-doklad-ob-ekologicheskoy-situacii-pskovskoy-oblasti> (дата обращения: 17.03.2022); Доклад о состоянии и об охране окружающей среды Чеченской Республики в 2020 г.: Министерство природных ресурсов и охраны окружающей среды Чеченской республики. URL: <http://mpr-chr.ru>.

ственной региональной экологической политики, достигают более высокого качества охраны окружающей среды.

На основе анализа качества разработки экологической политики в государственных программах регионов РФ были разработаны предложения по их совершенствованию в целях более эффективной имплементации мероприятий и достижения целей стратегического планирования.

Во-первых, необходимо совершенствование нормативно-правового обеспечения деятельности. Следует выстроить строгое соответствие нижестоящих региональных документов вышестоящим региональным и федеральным документам и исключить абсолютное копирование регионами содержания федеральных программ в сфере охраны окружающей среды. Должен быть разработан комплекс программ в сфере охраны окружающей среды, который отражал бы все приоритетные направления конкретного региона. Это необходимо закрепить в нормативно-правовых актах, касающихся разработки государственных программ.

Во-вторых, в настоящее время наблюдается ситуация, когда некоторые регионы тратят большее количество средств на охрану окружающей среды чем другие, но это не соотносится с качеством ее проведения. Поэтому необходимо решить вопрос с финансированием государственных программ, нужна сбалансированность и взаимосвязанность программ по приоритетам, задачам, мероприятиям и финансовым ресурсам, так как из-за недостатков планирования ресурсного обеспечения возможны риски невыполнения мероприятий и недостижения целей государственной программы.

Во-третьих, необходима объективная экспертиза программ, которая возможна путем предоставления ежеквартальных отчетов по реализации программ с указанием конкретных критериев эффективности, как это сейчас частично реализовано на портале государственных программ РФ.

В-четвертых, необходимо учитывать ресурсный потенциал регионов и возможности государственной поддержки при формировании проектов государственных программ.

Следование данным рекомендациям позволит сделать процедуру разработки и реализации государственных программ более прозрачной и эффективной, а контроль за их реализацией постоянным и непрерывным.

Однако необходимы дальнейшие дополнительные исследования, направленные на качественный анализ регионов из выявленных групп для понимания их региональных различий при проведении экологической политики, а также причинах и способах достижения качества ее реализации.

Список литературы / References

- Аляутдинов, Н. Ф., Галкин, А. И. (2015) 'KPI как инструмент оценивания эффективности деятельности органов государственного управления Российской Федерации', *Креативная экономика*, 9, сс. 1104–1111. [Aliautdinov, N. F., Galkin, A. I. (2015) 'KPI as an instrument for assessment of effectiveness of the RF state administration bodies' activity' [KPI kak instrument otsenivaniia effektivnosti deiatel'nosti organov gosudarstvennogo upravleniia Rossiiskoi Federatsii], *Kreativnaia ekonomika*, 9, pp. 1104–1111. (In Russ.)].
- Аркадьева, О. Г. (2018) 'Оценка эффективности реализации государственных программ: методические аспекты формирования отчетности', *Экономический анализ: теория и практика*, 1 (472), сс. 184–200. [Arkad'eva, O. G. (2018) 'State program performance evaluation: methodological aspects of report generation' [Otsenka effektivnosti realizatsii gosudarstvennykh programm: metodicheskie aspekty formirovaniia otchetnosti], *Ekonomicheskii analiz: teoriia i praktika*, 1 (472), pp. 184–200. (In Russ.)].
- Безруков, А. В. (2012) 'Укрепление единства государственной власти Президентом России при проведении преобразований в системе федеративных отношений', *Антиномии*, 12, сс. 467–475. [Bezrukov, A. V. (2012) 'Strengthening of unity of state power by President of Russia in process of reforming federal system' [Ukreplenie edinstva gosudarstvennoi vlasti Prezidentom Rossii pri provedenii preobrazovaniia v sisteme federativnykh otnoshenii], *Antinomii*, 12, pp. 467–475. (In Russ.)].
- Борщевский, Г. А. (2018) 'Инструменты оценки реализации государственных программ Российской Федерации', *Государственное управление: Электронный вестник*, 67, сс. 6–30. [Borshchevskii, G. A. (2018) 'Tools for Estimation of the Russian Government Programs' [Instrumenty otsenki realizatsii gosudarstvennykh pro-

- gramm Rossiiskoi Federatsii], *Gosudarstvennoe upravlenie. Elektronnyi vestnik*, 67, pp. 6–30. (In Russ.).
- Бреусова, А. Г. (2015) 'Оценка эффективности государственных программ', *Вестник Омского университета. Серия Экономика*, 2, сс. 128–136. [Breusova, A. G. (2015) 'Evaluation of the effectiveness of state programs' [Otsenka effektivnosti gosudarstvennykh program], *Vestnik Omskogo universiteta. Seriya «Ekonomika»*, 2, pp. 128–136. (In Russ.).]
- Бусыгина, И. М. (2018) 'Зачем и как реформируют российский федерализм', *Контрапункт*, 11, сс. 1–8. [Busygina, I. M. (2018) 'Why and how Russian federalism is being reformed' [Zachem i kak reformiruiut rossiiskii federalizm], *Kontrapunkt*, 11, pp. 1–8. (In Russ.).]
- Васецкая, Н. О. (2019) 'Программно-целевое управление как инструмент финансовой реализации федеральных целевых программ', *Экономика науки*, 5(3), сс. 160–169. [Vasetskaia, N. O. (2019) 'Program-target management as a tool of financial implementation of special federal programs' [Programmno-tselevoe upravlenie kak instrument finansovoi realizatsii federal'nykh tselevykh program], *Ekonomika nauki*, 5(3), pp. 160–169. (In Russ.).]
- Горин, И. А., Кузнецова, Е. Г. (2017) 'Оценка эффективности государственных программ развития региона: практические и методические аспекты', *Вестник Российского университета кооперации*, 4 (30), сс. 32–37. [Gorin, I. A., Kuznetsova, E. G. (2017) 'Evaluation of effectiveness of state regional development programs: practical and methodological aspects' [Otsenka effektivnosti gosudarstvennykh program razvitiia regiona: prakticheskie i metodicheskie aspekty], *Vestnik Rossiiskogo universiteta kooperatsii*, 4 (30), pp. 32–37. (In Russ.).]
- Добролюбова, Е. И., Ключкова, Е., Южаков, В. Н. (2016) 'Методические рекомендации по разработке и оценке результативности и эффективности государственных программ на региональном уровне', *Российская академия народного хозяйства и государственной службы при Президенте Российской Федерации*, сс. 1–64. [Dobroliubova, E. I., Klochkova, E., Iuzhakov, V. N. (2016) 'Guidelines for the development and evaluation of the effectiveness and efficiency of public programs at the regional level' [Metodicheskie rekomendatsii po razrabotke i otsenke rezul'tativnosti i effektivnosti gosudarstvennykh program na regional'nom urovne], *Rossiiskaia akademiia narodnogo khoziaistva i gosudarstvennoi sluzhby pri prezidente Rossiiskoi Federatsii*, pp. 1–64. (In Russ.).]
- Дружинин, П. В., Шкиперова, Г. Т. (2018) 'Оценка результативности политики в сфере обеспечения экологической безопасности регионов России', *Национальные интересы: приоритеты и безопасность*, 12 (369), сс. 2356–2372. [Druzhinin, P. V. Shkiperova, G. T. (2018) 'Evaluation of the effectiveness of the environmental security in the Russian regions' [Otsenka rezul'tativnosti politiki v sfere obespecheniia ekologicheskoi bezopasnosti regionov Rossii], *Natsional'nye interesy: priority i bezopasnost'*, 12 (369), pp. 2356–2372. (In Russ.).]
- Звягинцев, П. С. (2016) 'Государственные программы Российской Федерации и их экономическая эффективность', *Вестник Института экономики Российской академии наук*, 6, сс. 171–183. [Zviagintsev, P. S. (2016) 'State programs of the Russian Federation and their economic efficiency' [Gosudarstvennye programmy Rossiiskoi Federatsii i ikh ekonomicheskaiia effektivnost'], *Vestnik Instituta ekonomiki Rossiiskoi akademii nauk*, 6, pp. 171–183. (In Russ.).]
- Каратаева, Г. Е., Каратаев, А. С., Грошева, Т. А. (2014) 'Система государственного стратегического планирования', *Актуальные вопросы экономических наук: материалы III Междунар. науч. конф. (г. Уфа, июнь 2014 г.)*. Т. 0. Уфа: Лето, сс. 27–32. [Karataeva, G. E., Karataev, A. S., Grosheva, T. A. (2014) 'State strategic planning system' [Sistema gosudarstvennogo strategicheskogo planirovaniia], *Aktual'nye voprosy jekonomicheskikh nauk: materialy III Mezhdunar. nauch. konf. (g. Ufa, ijun' 2014 g.)*. Т. 0. Ufa: Lето, pp. 27–32. (In Russ.).]
- Кожевников, А. В., Пономарева, С. А. (2017) 'Об оценке эффективности региональных государственных программ', *Финансы*, 9, сс. 18–23. [Kozhevnikov, A. V., Ponomareva, S. A. (2017) 'Evaluation of effectiveness of state regional development' [Ob otsenke effektivnosti regional'nykh gosudarstvennykh program], *Finansy*, 9, pp. 18–23. (In Russ.).]

- Костылев, А. А. (2010) 'Особенности формирования экологической политики региона', *Вестник Тамбовского университета. Серия: Гуманитарные науки*, 1, сс. 130–135. [Kostylev, A. A. (2010) 'Features of the regional ecological policy formation' [Osobennosti formirovaniia ekologicheskoi politiki regiona], *Vestnik Tambovskogo universiteta. Serii: Gumanitarnye nauki*, 1, pp. 130–135. (In Russ.)].
- Кынев, А. В. (2017) 'Качество региональных политических институтов: попытка измерения', *Политическая наука*, 4, сс. 259–283. [Kynev, A. V. (2017) 'Quality of regional political institutions: Attempt of measurement' [Kachestvo regional'nykh politicheskikh institutov: popytka izmereniia], *Politicheskaiia nauka*, 4, pp. 259–283. (In Russ.)].
- Левицкая, Н. В., Савельев, И. И. (2016) 'Анализ методик оценки эффективности реализации государственных программ отдельных субъектов Российской Федерации', *Эффективное антикризисное управление*, 4(97), сс. 72–77. [Levitskaia, N. V., Savel'ev, I. I. (2016) 'Analysis of methods of estimation of efficiency of realization of state programs of separate subjects of the russian federation' [Analiz metodik otsenki effektivnosti realizatsii gosudarstvennykh programm ot del'nykh sub"ektov Rossiiskoi Federatsii], *Effektivnoe antikrizisnoe upravlenie*, 4(97), pp. 72–77. (In Russ.)].
- Мирзеханова, З. Г. (2014) 'Региональная экологическая политика: содержание и индикаторы реализации отдельных направлений', *Вестник Дальневосточного отделения Российской академии наук*, 3 (175), сс. 77–84. [Mirzekhanova, Z. G. (2014) 'Regional environmental policy: content and indicators of several directions implementation' [Regional'naia ekologicheskaiia politika: sodержanie i indikatory realizatsii otdel'nykh napravlenii], *Vestnik Dal'nevostochnogo otdeleniia Rossiiskoi akademii nauk*, 3 (175), pp. 77–84. (In Russ.)].
- Мхитарян, Ю. И. (2018) 'Особенности оценки эффективности государственных программ Российской Федерации', *Век качества*, 2, сс. 7–19. [Mkhitarian, Yu. I. (2018) 'Features of assessment of efficiency of state programs of the Russian Federation' [Osobennosti otsenki effektivnosti gosudarstvennykh programm Rossiiskoi Federatsii], *Vek kachestva*, 2, pp. 7–19. (In Russ.)].
- Плотников, В. А., Федотова, Г. В. (2013) 'Программно-целевой метод в управлении экономикой региона', *Финансовая аналитика: проблемы и решения*, 7, сс. 2–9. [Plotnikov, V. A., Fedotova, G. V. (2013) 'Program-target method in the management of the regional economy' [Programmno-tselevoi metod v upravlenii ekonomikoi regiona], *Finansovaiia analitika: problemy i resheniia*, 7, pp. 2–9. (In Russ.)].
- Попова, А. Г. (2018) 'К вопросу об оценке результативности региональной политики, как совокупности экономического, социального и экологического компонентов', *Региональная экономика и управление: электронный научный журнал*. 2 (54). URL: <https://eee-region.ru/article/5408/> (дата обращения: 17.03.2022). [Popova, A. G. (2018) 'To the question of assessing the effectiveness of regional policy, as a combination of economic, social and environmental components' [K voprosu ob otsenke rezultativnosti regional'noi politiki, kak soвокupnosti ekonomicheskogo, sotsial'nogo i ekologicheskogo komponentov], *Regional'naia ekonomika i upravlenie: elektronnyi nauchnyi zhurnal*, 2 (54). Available at: <https://eeeregion.ru/article/5408/> (Accessed: 17 March 2022). (In Russ.)].
- Терешина, М. В., Лувсандондовын Оюунцэцэг, Тамбовцева, Т. (2007) 'Инструменты государственной экологической политики: международный опыт', *Государственное управление в XXI веке: традиции и инновации*. Ч. 1. Москва, сс. 800–807. [Tereshina, M. V., Luvsandondovyn Oiuuntsetseg, Tambovtseva, T. (2007) 'Tools of ecological policy in different countries: international experience' [Instrumenty gosudarstvennoi ekologicheskoi politiki: mezhduнародnyi opyt], *Gosudarstvennoe upravlenie v XXI veke: traditsii i innovatsii*. Ch. 1. Moscow, pp. 800–807. (In Russ.)].
- Ферару, Г. С., Растворцев, А. Ф., Благадырёва, А. М. (2011) 'Методические подходы к формированию и реализации региональной экологической политики' *Вопросы государственного и муниципального управления*. 1, сс. 27–36. [Feraru, G. S., Rastvorcev, A. F., Blagadyrjova, A. M. (2011) 'Methodological approaches to the formation and implementation of regional environ-

- mental policy' [Metodicheskie podhody k formirovaniyu i realizacii regional'noj jekologicheskoy politiki], *Voprosy gosudarstvennogo i municipal'nogo upravleniya*, 1, pp. 27–36. (In Russ.).
- Шаш, Н. Н., Бородин, А. И., Татуев, А. А. (2014) 'Проблемы перехода на программный бюджет: новые вызовы бюджетной политике России', *Бухгалтерский учет в бюджетных и некоммерческих организациях*, 11, сс. 31–38. [Shash, N. N., Borodin, A. I., Tatuev, A. A. (2014) 'Problems of transition to the program budget: new challenges to the budget policy of Russia' [Problemy perehoda na programnyj bjudzhet: novye vyzovy bjudzhetnoj politike Rossii], *Buhgalterskij uchet v bjudzhetnyh i nekommercheskih organizacijah*, 11, pp. 31–38. (In Russ.).]
- Al-Saidi, M. (2019) Environmental Policy and Sustainable Development. In: Leal Filho W. (eds) *Encyclopedia of Sustainability in Higher Education*. Springer, Cham. URL: https://doi.org/10.1007/978-3-319-63951-2_434- (дата обращения: 17.03.2022).
- Cherniwchan, J., Copeland, B. R. and Scott Taylor, M. (2017) 'Trade and the environment: new methods, measurements, and results', *Annu. Rev. Econom*, 9, pp. 59–85.
- Feldman, A. (2017) 'Strengthening Results-Focused Government Strategies to Build on Bipartisan Progress in Evidence-Based Policy', *Economic Studies at Brookings*.
- Kammerlander, A., Schulze, Günther G. (2021) 'Political-economic correlates of environmental policy', *Environmental Research Letters*, Vol. 16, 2, pp. 1–10. DOI: /10.1088/1748-9326/abdc89.
- Li, Q. and Reuveny, R. (2006) 'Democracy and environmental degradation', *Int. Stud. Q.*, 50, pp. 935–956.
- Payne, R. (1995) 'Freedom and the environment', *J. Democr.*, 6, pp. 41–55.
- Povitkina, M (2018) 'The limits of democracy in tackling climate change', *Environ. Polit.*, 27, pp. 411–432.
- Robinson, M. (2013) Program Classification for Performance-Based Budgeting: How to Structure Budgets to Enable the Use of Evidence. World Bank Independent Evaluation Group and the Thematic Group for Poverty Analysis, Monitoring and Impact Evaluation. Evaluation Capacity Development.

Статья поступила в редакцию: 25.05.2022

Статья принята к публикации: 14.07.2022

VECTORS OF THE RUSSIAN REGIONAL ENVIRONMENTAL POLICY DESIGN: STATE PROGRAMS ANALYSIS

Ch. P. Turtseva

Ch. P. Turtseva, 3rd year postgraduate student of the Faculty of History and Political Science, Perm State University.

E-mail: burdina.k@bk.ru (ORCID: 0000-0003-2109-7772).

Abstract

Environmental policy is a complex system influenced by many factors. However, due to the continued centralization of Russia, it can be expected that such an exogenous factor as the commitment of the constituent entities of the Russian Federation to the strategy of the federal center will be of great importance in developing their own regional environmental policy. On the other hand, regional authorities independently determine the directions for the development of regional policy in this area. This raises the question - does the regions' orientation have an impact on the quality of regional environmental policy?

The study of the vector of Russian regional environmental policy development was carried out on the basis of state programs in the field of environmental development of 85 Russian regions, implemented from 2012 to 2025. The paper showed that state goals in the field of solving environmental problems serves as a vector for most regions. An important highlight is the local nature of the programs' development in most regions; programs are based on regional problems identified in a particular area. Simultaneously, according to the official regional environmental ratings in Russia, the constituent entities of the Russian Federation that copy the policy of the federal center, show greater concern for the quality of the environment.

Keywords: Russian regional environmental policy; Russian regions; state programs; environmental protection; regional public authorities; environmental problems; quality of the environmental policy.

УДК-323(470+571)

DOI: 10.17072/2218-1067-2022-3-41-51

ТРАДИЦИОННЫЕ ЦЕННОСТИ И СОВРЕМЕННЫЕ РОССИЙСКИЕ ПРАЗДНИКИ: ПУБЛИЧНЫЕ ПРАКТИКИ И НАРРАТИВЫ

В. Н. Ефремова

Ефремова Валентина Николаевна, кандидат политических наук, научный сотрудник,
Институт научной информации по общественным наукам РАН (Москва).
E-mail: efremova-valentina@mail.ru (ORCID: 0000-0002-0152-6181).

Аннотация

Исследуется политическое использование современных российских памятных дней и рабочих праздников, связанных с традиционными ценностями. В частности, речь идет о Дне Крещения Руси, Дне славянской культуры и письменности, Дне семьи, любви и верности, Дне отца и Дне матери. Необходимость расширения праздничного календаря и присутствия праздников с российскими корнями, которые бы были посвящены сохранению культуры и исторического наследия, были заявлены в период третьего президентского срока В. В. Путина. Показано, что политический режим (за редким исключением) охотнее уделяет внимание проработке смыслового содержания памятных дней, в основе которых уже есть исторический нарратив, но изменяет его в угоду политической конъюнктуры. Праздничные мероприятия и практики оказались предметом конструирования негосударственных и общественных акторов (Русская Православная Церковь, благотворительные фонды, НКО), региональных администраций. Показано, что памятные дни и праздничные даты имеют значение для тех субъектов, чье публичное позиционирование было связано с поддержкой государства в непростые времена.

Ключевые слова: памятные дни; памятные даты; современные российские праздники; традиционные ценности; политика памяти; символическая политика; политический дискурс; нарративы.

Введение

События десятилетней давности, а именно предвыборная кампания 2011–2012 гг. и последовавшие за ней выборы, ознаменовали собой наступление нового этапа в символической политике российского государства¹. Как и прежде, он оказался связан с новым витком поиска оснований идентичности на фоне дистанцирования от западного сообщества. Властвующая элита, как никогда ранее, предпринимала усилия по контролю за публичной повесткой и, в частности, общественными дискуссиями о прошлом, в том числе недавнем. Как отмечает А. И. Миллер, именно на рубеже первого и второго десятилетий XXI в. происходит резкая интенсификация процесса институционализации политики памяти в России, которая до тех пор явно отставала в этой сфере от большинства своих соседей (Миллер, 2020: 213).

Переосмысление прошлого не могло обойти стороной праздники и памятные даты. Возникла необходимость расширения присутствия праздников с российскими корнями, которые бы были посвящены сохранению культуры и исторического наследия.

В настоящей статье пойдет речь о памятных днях и рабочих праздничных днях в современном российском календаре, в частности о тех, которым приписываются традиционные ценности. Зачатую не самые значимые праздники наряду с другими национальными символами создают так называемый «фон социальной реальности» (Луман, 2005), конструируя представления о ней.

К началу второго десятилетия XXI века в качестве праздников в российском календаре уже были даты, связанные с семейными ценностями или же апеллирующие к традиционному укладу. Это День матери (последнее воскресенье ноября, установлен Указом президента от 30 января 1998 г.),

© Ефремова В. Н., 2022

¹ Под символической политикой вслед за О. Ю. Малиновой здесь понимается «деятельность, связанная с производством различных способов интерпретации социальной реальности и борьба за доминирование в публичном пространстве» (Малинова, Миллер, 2021: 15). Политика памяти является частным случаем символической политики.

День славянской письменности и культуры (24 мая, закреплён Постановлением президиума Верховного Совета РФ от 30 января 1991 г.), День Крещения Руси (28 июля, стал памятной даты путем внесения поправок в Федеральный закон о днях воинской славы от 1 июня 2010 г.). К ним добавились еще два: в октябре 2021 г. указом президента был закреплён в качестве праздника День отца (третье воскресенье октября). 18 июня 2022 г. президент В. В. Путин подписал указ об установлении 8 июля Дня семьи, любви и верности, формально закрепив за ним статус праздника.

Указанные выше праздники можно разделить на две группы: памятные дни (День славянской культуры и письменности, День Крещения Руси и День семьи, любви и верности) и остальные праздники, не приуроченные к историческому событию (День матери, День отца).

Из поля зрения намеренно исключены государственные праздники – официально установленные выходные праздничные дни, закреплённые ст. 112 Трудового Кодекса РФ. Следуя традиции социального конструктивизма, исключительным правом идеологического наполнения, формулирования нарративов государственных праздников обладают первые лица государства². Официальный дискурс таких праздничных мероприятий активно распространяется по «вертикали власти», а ритуальные практики носят обязательный характер, в результате чего происходит (хоть иногда и лукавое) восприятие государственной идеологии. Именно власть формулирует и разъясняет смысл и значение праздничных дней, поскольку она заинтересована в контроле над действиями, отношениями, нормами и ценностями, т.е. в конструировании «реальности, устанавливая гносеологический порядок» (Бурдые, 2007: 89).

Создание коллективной памяти – это постоянный процесс. Политика памяти, направленная на консолидацию нации, имеет определенную логику: в таких случаях основной упор делается на событиях и символах прошлого, укрепляющих положительные представления нации о себе (Малинова, 2016: 144). В этом смысле политическую значимость *праздников* как публичных мероприятий, подчиненных календарной логике, невозможно преувеличить. Годовщины, памятные даты, праздничные дни являются одними из наиболее «ощущаемых» маркеров социально-политических и ценностных изменений и одновременно инструментом символической политики. Праздники, а также связанные с ними нарративы и ритуалы, строятся вокруг значимого для общества события в прошлом и призваны оказать влияние на текущее положение дел благодаря смыслам и ценностям, которыми они наделяются.

Ключевое значение при анализе политики памяти, как и всякого политического феномена, имеет вопрос о действующих субъектах или акторах. Зачастую внимание к праздникам, не являющимся государственными, либо отсутствует полностью, либо уделяется в меньшей степени, нежели государственным. Основная причина этому – отсутствие проработанной смысловой нагрузки и идеологического содержания праздников. Однако это открывает «окно возможностей» для других политических акторов использовать этот символический ресурс.

В данной статье планируется сосредоточиться на том, какое содержание вкладывается в каждый из указанных выше праздников. А также ответить на вопросы: какие политические аргументы и стратегии влияют на выбор (конструирование) воспоминаний и представлений? Как воспроизводится то, что уже есть? Какие инициативы по учреждению новых дат существуют?

Предметом анализа выступили публичные дискуссии политических акторов по случаю установленных памятных и праздничных дней, праздничные выступления, а также собственно праздничные мероприятия. Так или иначе речь пойдет о конструировании и политическом использовании праздничных *нарративов*³ и *ритуалов* различными акторами с 2012 по 2021 г.

² Конечно, это не означает отсутствия альтернативных интерпретаций праздников и иных способов их использования со стороны политических акторов, как, например, произошло с Днем народного единства.

³ Нарративы рассматриваются как сюжетно оформленное повествование, предлагающее связную картину исторических событий (Малинова, Миллер, 2021: 19). Соответственно под *нарративом праздника* понимаются совокупность высказываний, текстов, сконцентрированных вокруг праздничного события. Под *идеологией* государственных праздников в данном исследовании мы будем понимать, прежде всего, *систему ценностных представлений и установок, задающих модели интерпретации прошлого и настоящего, которые воспроизводятся посредством дискурсивных практик*. Данное определение, с одной стороны, позволяет сосредоточиться на идейной составляющей праздников, а с другой – открывает возможности для установления связей и отношений между более общими идеями и установками разных политических акторов.

**Российская символическая политика в контексте поиска оснований
идентичности и укрепления традиционных ценностей**

Прежде всего необходимо отметить некоторые особенности, с которыми российское государство и общество вошли во второе десятилетие XXI в. и встретило третий президентский срок В. В. Путина.

Политические события внутри страны (массовые протесты и их подавление), а также международный кризис, связанный с событиями на Украине в 2013–2014 гг., присоединение Крыма стали причиной изменения настроений в обществе. Некоторые исследователи склонны оценивать их как ценностный «консервативный поворот», для которого характерна «реанимация архетипического массового сознания, проявляющаяся в ценностях укрепления державы, антизападничества, русского мира» (Бызов, 2015).

«Консервативный поворот» произошел и в дискурсе власти, в результате чего стало отчетливо видна политизация культуры. Как отмечает философ И. Будрайтскис, поддержка В. В. Путина на выборах 2012 г. «определялась не только политическими аргументами (главным из которых был страх дестабилизации), но верностью народа самому себе, основополагающим ценностям (православию и авторитету государства), без которых было бы невозможно сохранение России в прошлом» (Будрайтскис, 2019: 18). Так, уже в начале третьего срока В. В. Путина вопросы культуры, истории и морали стали центральными в символической политике, определяя подлинное, глубокое содержание национальной идентичности. Риторический переход к «консерватизму ценностей» проявился в утверждении незыблемости «культурного кода» и исторического выбора (там же: 147–148).

В этот клубок политизации культуры вписывались вопросы патриотического воспитания молодежи и пропаганды семейных ценностей. Выглядит это как защитная реакция на внешние шоки, которую описал В. Гельман (Гельман, 2019: 220–221). Минимизация контактов с внешним миром и сворачивание любых проектов модернизации, способных нести с собой новые вызовы и потрясения, требовала сплочения вокруг политического режима. Так, в сентябре 2012 г. на встрече с представителями общественных организаций в Краснодаре В. В. Путин заявил, что воспитание молодежи должно происходить с учетом собственного исторического опыта, культурного самосознания, духовных, нравственных ценностей, ценностных кодов⁴. Для этого необходимо использовать «лучший опыт воспитания и просвещения, который был и в Российской империи, и в Советском Союзе», а главным институтом воспитания и поддержания культурных традиций признавалась семья.

После этой встречи последовало принятие Федерального закона «Об образовании», где патриотическое воспитание расценивалось как один из принципов государственной политики.

Политический режим стал активно вмешиваться в институт семьи и брака. Распоряжением правительства летом 2014 г. была принята «Концепция государственной семейной политики в Российской Федерации до 2015 г.». Документ вызвал широкую критику общественности из-за множества нестыковок и противоречий. Документ был направлен «на поддержку, укрепление и защиту семьи как фундаментальной основы российского общества, сохранение традиционных семейных ценностей, повышение роли семьи в жизни общества»⁵. Брак рассматривается как «союз мужчины и женщины... в целях создания семьи, рождения и (или) совместного воспитания детей»⁶, что противоречит западному пониманию семьи, признающему однополые браки. Помимо решения чисто экономических задач, правительство предложило расширить участие Русской православной церкви и других религиозных организаций в воспитании молодежи.

В конечном итоге ценности семьи, брака и воспитания детей, сохранения культурного наследия оказались вписаны поправками в Конституцию в 2020 г., а поправки в Семейный кодекс фактически запретили усыновление детей парами с нетрадиционной сексуальной ориентацией.

О приверженности консервативным ценностям В. В. Путин открыто заявил на Валдайском форуме в октябре 2021 г., охарактеризовав действия государства в своем лице как «не боязнь перемен и не игра на удержание, тем более не замыкание в собственной скорлупе. Это прежде всего опора на проверенную временем *традицию, сохранение и приумножение населения*, реализм в оценке себя и других, точное выстраивание системы приоритетов, соотнесение необходимого и возможного, рас-

⁴ Встреча с представителями общественности по вопросам патриотического воспитания молодежи: [Стенограмма] (2012). 12 сентября. URL: <http://kremlin.ru/events/president/news/16470> (дата обращения: 03.07.2022).

⁵ Концепция государственной семейной политики в Российской Федерации на период до 2025 года (2014). URL: <http://static.government.ru/media/files/MyVeliu5Nu8.pdf> (дата обращения: 06.07.2022).

⁶ Там же. С. 10.

чётливое формулирование цели, принципиальное неприятие экстремизма как способа действий»⁷. Выступая на заседании дискуссионного клуба, президент говорил, в первую очередь, о стратегии государства в ходе переживаемого миром невиданного цивилизационного кризиса, связанного с последствиями пандемии коронавируса, процесса глобальной трансформации, затрагивающего не просто миропорядок, но и основные представления человека о самом себе. Само по себе выступление имеет все черты программной речи и, вероятно, определяет ценностные ориентиры политического режима на несколько лет вперед.

Конструирование традиционности через праздники как *policy*

Приступая к анализу политического использования праздников и их тематического репертуара, стоит иметь в виду, что именно представители властвующей элиты и их позиция так или иначе задают общую повестку празднования. Официальные выступления, заявления или мероприятия становятся сигналом, легитимирующим обращение к прошлому, его публичному «вспоминанию», символам и ценностям.

Если в отношении государственных праздников – официальных нерабочих праздничных дней политический режим проводил работу (пусть и не всегда успешную) по трансформации смыслового содержания, использованию их символического потенциала (см., например: Ефремова, 2017), то памятные даты, особенно если это не юбилеи, и рядовые рабочие праздники далеко не всегда притягивают внимание власти.

Яркий пример – российский праздничный календарь. В период с 2012 по 2021 г. полностью отсутствуют публичные выступления президента или председателя правительства по случаю Дня матери, Дня отца и Дня семьи, любви и верности. Возможно несколько объяснений данному феномену. Во-первых, как было сказано выше, рядовые праздники не притягивают внимания со стороны президента и его администрации по причине их меньшей значимости в деле конструирования национальной идентичности или легитимации правящего режима. Во-вторых, российский праздничный календарь изобилует праздниками и памятными датами, их воспроизводство и претворение в жизнь требовало бы серьезных материальных затрат. В-третьих, тематические праздники (День отца, День матери), не имеют в своем нарративе героического события, что требует усилий к содержательному наполнению.

Другое дело – памятные дни, где в центре внимания – исторические события, значимые для истории и становления государства. Как отметила А. Ассман, «все, что не годится для ... героического образа, подлежит забвению. Очевидно, что о победах вспоминается легче, чем о поражениях» (Ассман, 2014: 65). Конечно, «при определенных условиях центральными событиями национальных коммемораций могут стать и поражения» (Ассман, 2014: 66). Памятными днями, работающими на поддержание и воспроизводство традиционных ценностей, можно считать День Крещения Руси (28 июля) и День славянской письменности и культуры (24 мая).

День славянской письменности и культуры был утвержден на закате распада СССР Постановлением Президиума Верховного Совета РСФСР от 30 января 1991 г. N 568-1. В документе отмечалось важное значение культурного и исторического возрождения народов России, а также международная практика празднования дня славянских просветителей Кирилла и Мефодия⁸. Впервые на государственном уровне День славянской письменности и культуры был отмечен в 1863 г., в связи с 1000-летием создания славянской азбуки святыми Кириллом и Мефодием, в том же году был принят указ о праздновании Дня памяти святых Кирилла и Мефодия 11 мая (24 по новому стилю). До 2010 г. ежегодно для празднования выбирались новые города, в дальнейшем постоянным местом проведения была выбрана Москва.

В мае 2011 г., еще будучи формально в статусе председателя правительства, В. В. Путин провел совещание по подготовке к празднованию Дня славянской письменности и культуры. Президент затронул вопрос «утверждения в обществе истинных нравственных ценностей и ориентиров, уважения к родной стране и её культуре, уважение к памяти наших предков». Особую роль в деле культурного наследия играет РЦП: «Язык, духовное, культурное, историческое наследие – это то, что определяет национальную идентичность, скрепляет народ, общество, а значит, и всю страну. Да можно

⁷ Заседание дискуссионного клуба «Валдай» (2021). 21 октября. URL: <http://kremlin.ru/events/president/news/66975> (дата обращения: 04.07.2022).

⁸ О Дне славянской письменности и культуры: Постановление Президиума ВС РСФСР от 30 янв. 1991 г. URL: <https://base.garant.ru/1586519/?ysclid=157u1g30jl815014733> (дата обращения: 28.06.2022).

сказать и больше: во многом является основой государственного суверенитета»⁹. В. В. Путин также затронул тему сбережения и обустройства объектов религиозного значения, в частности Новодевичьего монастыря.

С 2012 г. наметилась новая сюжетная линия. Необходимость празднования Дня славянской письменности и культуры президент видит, в первую очередь, в международной политике – как подтверждение «духовного родства и близости *национальных традиций славян*»¹⁰. Приветствие с такими словами было направлено участникам празднования. Праздник «помогает гражданам больше узнать о своей истории и культуре и, конечно, познакомиться с жизнью братских народов». И снова подчеркивается, что главную роль в деле «уважительного отношения к родным языкам и культурам, укрепления фундаментальных нравственных ценностей и единства православия» играют государство и Русская Православная Церковь¹¹. Это же международное значение праздника, роль государства и РПЦ выходит на первый план в 2013 г. Примечательно, что День славянской культуры и письменности является днем тезоименитства патриарха Кирилла. Поздравления с праздников от имени президента в 2013 г. звучали лишь в адрес патриарха: «Под Вашим председательством Русская Православная Церковь развивает конструктивное взаимодействие с государством, вносит серьёзный вклад в гармонизацию межнациональных и межрелигиозных отношений. Заботится о сохранении непреходящих духовно-нравственных, культурных, семейных ценностей, воспитании подрастающего поколения»¹².

В 2014 г. празднование Дня славянской письменности и культуры прошло в формате единого всероссийского праздничного концерта. В. В. Путин присутствовал на концерте сводного хора Санкт-Петербурга, состоявшемся на Исаакиевской площади. Это последний раз, когда в структуре нарратива праздника упоминаются исторические герои – Кирилл и Мефодий, в честь которых был учрежден праздник. Тогда же предпринимается попытка становления праздничной традиции хорового пения, исполнения песен, которые «объединяют всю нашу великую Россию, потому что в этих песнях история нашего народа, культура нашего народа, душа нашего народа»¹³.

Так или иначе тезоименитство патриарха Кирилла в дальнейшем закрепилось как основная тема поздравлений 24 мая, полностью исключив обращение к россиянам или широкой общественности. Представляется, что таким образом президент совершает некое символическое действие, подчеркивая статус РПЦ и лично патриарха Кирилла в деле укрепления как международных отношений и конструирования национальной идентичности. К тому моменту уже более десятка лет со времени прихода к власти В.В. Путина, который нуждался в идеологическом обосновании проводимой политики «с опорой на исторический, культурный и религиозный базис», церковь стала «активно предлагать государству свою социально-политическую доктрину» (Безбородов, 2013: 57). Об этом он напрямую скажет на встрече в 2017 г. в День славянской культуры и письменности: «Русская Православная Церковь, как одна из ведущих духовных составляющих нашего общества, вносит очень существенный вклад в дело сосуществования религий, представителей различных конфессий»¹⁴.

В 2018–2019 гг. на 24 мая пришлось проведение Петербургского международного экономического форума, а в 2020 г. – празднование мусульманами Ураза-байрам. Однако эти события не помешали поздравить патриарха с тезоименитством.

В 2021 г. нарратив зазвучал по-новому. В. В. Путин снова заговорил о семейных ценностях, обращаясь к патриарху: «Ваши неустанные заботы об утверждении в обществе незыблемых духовно-нравственных идеалов и семейных ценностей, воспитании подрастающего поколения снискали Вам самое глубокое уважение. И конечно, значим Ваш вклад в укрепление вековых исторических, культурных, патриотических традиций, которыми по праву славится наша страна»¹⁵.

⁹ Цит. по: Председатель Правительства Российской Федерации В. В. Путин провёл заседание Российского организационного комитета по подготовке и проведению празднования Дня славянской письменности и культуры (2011). 20 мая. URL: <http://archive.government.ru/special/docs/15277/> (дата обращения: 03.07.2022).

¹⁰ Путин, В. В. (2012) Приветствие участникам и гостям празднования Дня славянской письменности и культуры. 24 мая. URL: <http://kremlin.ru/events/president/news/15420> (дата обращения: 03.07.2022).

¹¹ Там же.

¹² Путин, В. В. (2013) Поздравление Патриарху Московскому и всея Руси Кириллу с Днём тезоименитства. 24 мая. URL: <http://kremlin.ru/events/president/news/18176> (дата обращения: 03.07.2022).

¹³ Цит. по: Концерт сводного хора Санкт-Петербурга по случаю Дня славянской письменности и культуры (2014). 24 мая. URL: <http://kremlin.ru/events/president/news/21085> (дата обращения: 03.07.2022).

¹⁴ Встреча с Патриархом Московским и всея Руси Кириллом (2015). 24 мая. URL: <http://kremlin.ru/events/president/news/49521> (дата обращения: 03.07.2022).

¹⁵ Путин, В. В. (2021) Поздравление Патриарху Московскому и всея Руси Кириллу с Днём тезоименитства. 24 мая. URL: <http://kremlin.ru/events/president/news/63396> (дата обращения: 03.07.2022).

День славянской культуры и письменности и Рождество Христово являются единственными церковно-государственными праздниками в новой России. Однако поздравительные праздничные мероприятия не носят характер широких, а сводятся к телеграммам или встречам с патриархом Всея Руси. Символическое использование Дня славянской культуры и письменности правящего режима сводится к чествованию высокопоставленной персоны.

Еще один праздник – *День крещения Руси*, утвержденный в 2010 г., – используется политическим режимом лишь по случаю юбилейных мероприятий. В течение третьего президентского срока В. В. Путина торжественные мероприятия проходили дважды – в 2013 и 2018 гг., 1025- и 1030-летия крещения Руси соответственно.

В православном церковном календаре эта дата (по старому стилю – 15 июля) – день памяти великого равноапостольного князя Владимира (960–1015), крестителя Руси. В июне 2008 г. Архиерейский Собор Русской Православной Церкви постановил в день святого равноапостольного князя Владимира 15/28 июля совершать богослужение по уставу великого праздника, а также обратился к государственному руководству России, Украины и Беларуси «с предложением включить день святого князя Владимира в число государственных памятных дат, отмечаемых общественными празднованиями, подобно тому, как отмечается в наших государствах День славянской письменности и культуры в праздник святых равноапостольных Кирилла и Мефодия»¹⁶.

Как и в случае с Днем славянской культуры и письменности праздник использовался для того, чтобы подчеркнуть статус славянской культуры, а вместе с ней и российского государства в международных отношениях. В 2013 г. центром праздничных мероприятий стал Киев. На праздничном молебне присутствовали Президент Украины Виктор Янукович, Президент Молдавии Николай Тимофти и Президент Сербии Томислав Николич¹⁷. Праздник, по словам В.В. Путина, «напоминает нам о нашем духовном единстве, говорит о наших общих корнях». Россия же – центр объединения православных государств: «Сегодня ситуация другая, но мы полны решимости вместе работать, опираясь на всё то, что было сделано нашими предками и нашими предшественниками. Задачи перед нами стоят большие, сложные»¹⁸.

После смены власти в Украине праздничные мероприятия перенесли в Россию. В 2015 г. в России состоялся праздничный прием у главы государства в честь тысячелетия преставления святого равноапостольного князя Владимира. Россия, по мнению В. В. Путина, «уникальная страна-цивилизация», которая имеет свой собственный путь: «Русь окрепла, возросла могуществом и авторитетом в глазах близких и дальних соседей, на равных вела разговор с народами и Западом, и Востоком»¹⁹.

В 2018 г. Патриаршая литургия впервые прошла на Соборной площади Кремля. По окончании службы глава государства присоединился к крестному ходу и вместе с верующими прошел до Боровицкой площади к памятнику равноапостольному князю Владимиру. Крестным ходом шли также патриарх Московский и всея Руси Кирилл, Патриарх Александрийский и всея Африки Феодор, полномочный представитель Президента в Центральном федеральном округе Игорь Щеголев, мэр Москвы Сергей Собянин. Там состоялся праздничный молебен, на котором присутствовали представители поместных православных церквей – Александрийской, Антиохийской, Иерусалимской, Грузинской, Сербской, Болгарской, Кипрской, Албанской, Польской, а также православной церкви Чешских земель и Словакии²⁰.

В ходе выступлений по случаю Дня крещения Руси В. В. Путин заявил, что «Крещение Руси открыло её народам подлинные нравственные, духовные ориентиры», и далее, процитировав Л. Гумилева, уточнил «свободу выбора между добром и злом»²¹. Христианство и опыт, который оно дало народу, спасает, укрепляет и поддерживает «на самых суровых исторических переломах нашу Родину».

¹⁶ Установлена новая памятная дата – День Крещения Руси (2010). 1 июня. URL: <http://pravoslavie.ru/35530.html> (дата обращения: 06.07.2022).

¹⁷ Празднование 1025-летия крещения Руси (2013). 28 июля. URL: <http://kremlin.ru/events/president/news/18958> (дата обращения: 04.07.2022).

¹⁸ Там же.

¹⁹ Прием по случаю тысячелетия преставления святого равноапостольного князя Владимира (2015). 28 июля. URL: <http://kremlin.ru/events/president/news/50068> (дата обращения: 04.07.2022).

²⁰ Торжества по случаю 1030-летия крещения Руси (2018). 28 июля. URL: <http://kremlin.ru/events/president/news/58123> (дата обращения: 04.07.2022).

²¹ Торжества по случаю 1030-летия крещения Руси (2018). 28 июля. URL: <http://kremlin.ru/events/president/news/58123> (дата обращения: 04.07.2022).

Формально последний из утвержденных указом президента праздников – *День семьи, любви и верности* (8 июля) также привязан к конкретному историческому событию. Однако до момента издания указа об учреждении праздника никаких интенций со стороны президента по случаю Дня семьи, любви и верности не было замечено. Его содержательным и символическим наполнением занимались другие политические акторы.

Попытки повысить статус праздника, подчеркнуть его значимость в деле укрепления традиционных ценностей предпринимались депутатами госдумы в 2016 г. С инициативой выступили А. Н. Диденко и Я. Е. Никонов. В пояснительной записке указывалось, что законодательное нововведение «будет способствовать формированию в обществе положительного отношения к семье, ответственности при заключении брака, а также увеличению рождаемости»²². Вторая волна, начавшаяся в июле 2022 г., была связана с подписанием указа президента об установлении праздника. По мнению депутатов, россияне должны встречать данный праздник «в узком кругу семьи».

Институты, институционализация, акторы

Говоря об институционализации праздников, следует остановиться на выработке практик, которые бы могли обеспечить ежегодное максимальное вовлечение граждан. Именно здесь обнаруживаются участие и наиболее сильное влияние тех акторов, которые бы были заинтересованы в распространении традиционных ценностей.

Если на официальном уровне задавался общий контекст и рамки для интерпретации, то благодаря некоторым акторам проявились даже конкретные очертания для воспроизводства практик празднования. Использование традиционных ценностей происходило в контексте противопоставлению «Другому», под которым понимался Запад, а ритуализация основывалась на уже имеющемся опыте проведения массовых мероприятий.

Ввиду отсутствия внимания к проработке праздничных мероприятий со стороны власти эту роль на себя взяли другие общественные и политические акторы. Памятные дни и праздничные даты имеют значение для тех субъектов, чье публичное позиционирование было связано с поддержкой государства в непростые времена.

Во-первых, и в-главных, это *Русская Православная Церковь*. Церковь оставалась чуть ли не единственным досоветским институтом, который был восстановлен в своих символических позициях в «новой» России. Церковные лидеры не стремились идти в разлад с государством, а наоборот предлагали поддержку в тех областях политического режима, в которых они были заинтересованы. В первую очередь, это были ограничения активности так называемых «нетрадиционных» религий в России. Государство и РПЦ поддерживали друг друга на все возможных государственных церемониях, в том числе многих государственных праздниках, выдавая церковь как символический маркер, отсылающий назад в прошлое, включая строгую поддержку антикоммунистических тем (Gill, 2013: 141–142).

Так, в большинстве случаев за основу публичных мероприятий с участием первого лица государства берутся церковные ритуалы. Ежегодно как в День славянской культуры и письменности, так и в День Крещения Руси в Успенском соборе Кремля, во всех храмах России проходят Божественные литургии, Крестные ходы, детские паломнические миссии по монастырям России, научно-практические конференции, выставки, концерты. Под своим началом РПЦ привлекает представителей широкого спектра профессий – от архитекторов и историков до музыкантов и писателей.

В рамках Дней славянской письменности и культуры с 1997 по 2010 г. проходила церемония награждения лауреатов Международной премии святых равноапостольных братьев Кирилла и Мефодия, учрежденной Московской Патриархией и Славянским фондом России. Ею награждались государственные и общественные деятели, деятели литературы и искусства за сохранение и развитие кирилло-мефодиевского наследия. Лауреатам премии вручалась бронзовая скульптура святых равноапостольных братьев Кирилла и Мефодия, диплом и памятная медаль. С 2011 г. вручается Патриаршая литературная премия имени святых равноапостольных Кирилла и Мефодия.

²² Пояснительная записка к проекту федерального закона N 1120648-6 «О внесении изменения в статью 112 Трудового кодекса Российской Федерации в части установления нерабочего праздничного дня 8 июля – День семьи, любви и верности» (2016) URL: <https://base.garant.ru/57279525/?> (дата обращения: 28.06.2022).

В 2013 г. по предложению Патриаршего совета по культуре был сформирован формат основного мероприятия Дня славянской письменности и культуры – большой хоровой праздник с участием профессиональных и любительских хоров. Хоровые праздники проходят одновременно во всех столицах субъектов Российской Федерации.

Русская Православная Церковь не разделяет широкие народные гуляния в День семьи, любви и верности²³. Дело в том, что в день праздника, 8 июля, РПЦ, хотя и почитает память благоверных князя Петра, в иночестве Давида, и княгини Февронии, в иночестве Евфросинии, Муромских, чудотворцев, которые являются покровителями брака, но делает это скромно по меркам церкви. Связано это с тем, что в этот период проходит Петров пост. В 2013 г. Священный Синод РПЦ принял решение об установлении дополнительного дня празднования - воскресный день, предшествующий 19 сентября (6 сентября по старому стилю). 19 сентября 1992 г. связано с перенесением мощей святых. С введением новой даты учитывается «желание многих христиан вступить в церковный брак в день почитания этих святых покровителей супружества»²⁴.

О масштабах и желании увековечить память святых демонстрирует появление в городах России памятников Петру и Февронии. На сегодняшний день установлено свыше 60 памятников по программе «В кругу семьи», созданной по благословению Патриарха Московского и всея Руси Алексия II в 2004 г. и при поддержке госкорпорации «Ростех».

Во-вторых, тема возрождения традиционных ценностей и уклады стали предметом *регионального* символического пространства. Особенно это коснулось тех субъектов, на территории которых произошли исторические события – Владимирская область и Москва. Так, инициатива по утверждению праздника семьи и верности исходила не от церкви, а *главы округа Муром*. Еще в 2002 г. на *съезде старейших хороводов России* было решено, что «идеальные образы святых супругов Петра и Февронии должны служить примером для русской молодежи, и этот праздник обязательно должен затмить модный, но чуждый нам день св. Валентина»²⁵. Однако для празднования всероссийского масштаба администрации Мурома не хватало ресурсов.

Возрождение Дня матери в новой России связано с инициативой губернатора республики Саха (Якутия)²⁶. Это был первый регион, который отметил значимость «женщины-матери, хранительницы семейного очага, определяющей основополагающие ценности в воспитании, становлении будущих поколений, исходя из народных традиций, обычаев образа жизни» (там же). Ранее День матери отмечался в дореволюционное время. Возвращение на федеральный уровень связано с инициативой депутата госдумы член Комитета по делам женщин, семьи и молодежи А. Апарина. В 1998 г. указ о праздновании подписал президент Б. Н. Ельцин.

Сегодня День матери отмечается не так широко, как другие праздники. В детских садах и школах проходят специальные конкурсы на тему Дня матери. Символом праздника является цветок незабудка.

По инициативе администрации Нижегородской области Совет Федерации РФ рассмотрел возможность утверждения Дня народных художественных промыслов. В 2022 г. исполняется 100 лет нижегородской матрешке. Совместно с Минпромторгом России готовится концепция проведения в Нижегородской области Всемирного конгресса традиционной игрушки. Также рассматривается вопрос о проведении на территории Нижегородской области в 2022 г., а в дальнейшем ежегодно, Глобального форума креативных территорий²⁷.

В-третьих, серьезным популяризатором семейных традиций становятся некоммерческие организации. Агрегатором праздничных мероприятий в День семьи, любви и верности стал созданный в 2008 г. *Фонд социально-культурных инициатив*. Фонд возглавляет С. В. Медведева (супруга третьего президента России). В целом институционализация праздника выглядит как вполне успешный про-

²³ Отметим светское название праздника, без упоминания православных святых.

²⁴ Послание Святейшего Патриарха Кирилла в связи с установлением дополнительного дня памяти святых благоверных князей Петра и Февронии, Муромских чудотворцев (2013). 15 сентября. URL: <http://www.patriarchia.ru/db/text/3228294.html?ysclid=159srazo5w271820143> (дата обращения: 06.07.2022).

²⁵ ‘Съезд древнейших городов России «отменил» день Св. Валентина’, *Ural.ru*. 2002. 5 августа. URL: <http://www.ural.ru/news/life/2002/08/05/news-19872.html> (дата обращения: 07.07.2022).

²⁶ Об установлении «Дня матери»: Указ Президента Республики Саха (Якутия) от 2 сент. 1993 г. N 532. URL: <http://base.garant.ru/26720970/> (дата обращения: 07.07.2022).

²⁷ По инициативе Нижнего Новгорода будет учрежден новый федеральный праздник (2022). 28 января. URL: <https://strategy.government-nnov.ru/ru-RU/news/v-2022-godu-budet-utverzden-den-narodnyh-promyslov-rossii> (дата обращения: 06.07.2022).

ект. За 15 лет существования под эгидой фонда сформирована целая сеть мероприятий, приуроченных к празднику.

Широкую и всестороннюю поддержку фонду в проведении оказывают государственные музеи (издание книг, среди последней, вышедшей в 2022 г. – «Святые покровители земли»), АО «Почта России» и Московский государственный университет им. Ломоносова (проект «Детские письма о главном»), Министерство просвещения и Российская академия образования (брошюры с рекомендациями о форматах проведения праздника в школах и детских садах), детские летние лагеря «Орленок», «Артек», «Океан». АО «Марка» и Минкомсвязи РФ в 2022 г. выпустили специальную марку по случаю 15-летия широкого празднования. Совместно с ФГБУ «Национальный медицинский исследовательский центр акушерства, гинекологии и перинатологии им. академика В. И. Кулакова» Министерства здравоохранения РФ фонд проводит круглые столы и акции «Подари мне жизнь!» для социально-психологической поддержки женщин, находящихся в состоянии кризисной беременности, и их ближайшего окружения²⁸.

Ежегодно 8 июля в городах России проходят праздничные концерты, центральной темой которых становятся любовь, верность и семья. Центральным местом празднования становится г. Муром. Здесь организуются театральные представления, реконструкции сцен из жизнеописания святых Петра и Февронии, мастер-классы по редким ремеслам. В день праздника происходит награждение образцовых семей, пар, проживших в браке более 25 лет и воспитавших детей. Одновременно с медалью каждый из супругов получает значок – в виде ромашки – символа праздника. Медаль «За любовь и верность» вручается с 2009 г.

Важно отметить, что Фонд социально-культурных инициатив является не единственной некоммерческой организацией, которые берут на себя инициативу организации празднований. По инициативе ряда православных молодёжных организаций (среди которых, к примеру, – АНО «Центр развития социально значимых проектов и содействия укреплению межнационального и межрелигиозного согласия») по поддержке Министерства по делам молодежи РФ реализуется общероссийский проект «Есть такой праздник». В рамках проекта проводятся конференции и уличные акции, приуроченные к памятным и знаменательным датам отечественной истории, не только к указанным датам, но и отмечающиеся 200-летие юбилея Бородинской битвы и 400-летие юбилея преодоления Великой смуты.

Также существует целый ряд *просветительских* и *благотворительных фондов*, которые помимо всего прочего занимаются поддержкой культурных мероприятий. Здесь можно назвать попечительский фонд «Покров» и его проект по объединению музыкального и хорового движения в России.

Упомянутые выше акторы не конкурируют между собой. Каждый находит свою аудиторию, а мероприятия дополняют друг друга.

* * *

Рассмотренные выше особенности использования ряда праздников, обсуждаемых и появившихся в российском политическом календаре, демонстрируют траекторию поиска подходящей системы ценностей в меняющейся системе взаимоотношений. Внимание правящей политической элиты приковано к традиционным ценностям, понимаемым как исторически присущие российскому обществу в виде семейного уклада, культурных и языковых корнях, православия и авторитета государства.

Российский праздничный календарь постепенно дополняется новыми памятными днями и праздниками, которые могли бы служить помощниками в деле патриотического воспитания. Это появление Дня отца (нарратив и ритуальную составляющую которого еще предстоит наработать), поддержка инициативы Дня народных и художественных промыслов, закрепление празднуемого уже 15 лет в России Дня семьи, любви и верности.

Создается необходимая инфраструктура праздников: устанавливаются памятники, присуждаются премии и медали, закрепляются символы. Это становится возможным благодаря заинтересованным акторам, в первую очередь, разделяющим и ищущим поддержку государства (Русская Православная Церковь, некоммерческие фонды, провластные молодежные и религиозные объединения).

²⁸ Пресс-конференция, посвященная юбилейным мероприятиям 15-летия празднования в России Дня семьи, любви и верности: [видеозапись] (2022). 1 июля. URL: <https://fondsci.ru/news/1232/> (дата обращения: 07.07.2022).

Список литературы / References

- Ассман, А. (2014) *Длинная тень прошлого: Мемориальная культура и историческая политика*. Москва: Новое литературное обозрение. [Assman, A. (2014) *The Long Shadow of the Past: Memorial Culture and Historical Politics* [Dlinnaya ten' proshlogo: Memorialnaya kultura i istoricheskaya politika]. Moscow: New Literary Review. (In Russ.)].
- Безбородов, М. И. (2013) *Русская православная церковь в современной России*. Петрозаводск: Изд-во ПетрГУ. [Bezborodov, M. I. (2013) *Russian Orthodox Church in modern Russia* [Russkaya pravoslavnaia tserkov' v sovremennoi Rossii]. Petrozavodsk: Petrozavodsk University publishing house. (In Russ.)].
- Будрайтскис, И. (2020) *Мир, который построил Хантингтон и в котором живём все мы. Парадоксы консервативного поворота в России*. Москва: Циолковский. [Budraitskis, I. (2020) *The world that Huntington built and in which we all live. Paradoxes of the Conservative Turn in Russia* [Mir, kotorii postroil Huntington I v kotorom zhivem use mi. Paradoksi konservativnogo povorota v Rossii]. Moscow: Tsiolkovsky. (In Russ.)].
- Бурдые, П. (2007) 'О символической власти', *Социология социального пространства*. Москва: Институт экспериментальной социологии; Санкт-Петербург: Алетея, сс. 87–96. [Bourdieu, P. (2007) 'About symbolic power' [O simvolicheskoi vlasti], *Sociologiya socialnogo prostranstva*. Moscow: Institute of Experimental Sociology; St. Petersburg: Aletheia, pp. 87–96. (In Russ.)].
- Бызов, Л. Г. (2015) 'Консервативный тренд в современном российском обществе – истоки, содержание, перспективы', *Общественные науки и современность*, 4, сс. 25–49. [Byzov, L. G. (2015) 'Conservative trend in modern Russian society – origins, content, prospects' [Konservativnyi trend v sovremennom rossiiskom obshestve – istoki, sodержanie, perspektivy], *Obshchestvennye nauki I sovremennost*, 4, pp. 25–49. (In Russ.)].
- Гельман, В. (2019) «Недостойное правление»: политика в современной России. Санкт-Петербург: Издательство Европейского университета в Санкт-Петербурге. [Gel'man, V. (2019) «Unworthy government»: politics in modern Russia [«Nedostoinoe pravlenie»: politic v sovremennoi Rossii]. St. Petersburg: European University Press in St. Petersburg. (In Russ.)].
- Ефремова, В. Н. (2017) 'Символическая политика в отношении российских праздников после 2012 г.', *Символическая политика*, 5, сс. 294–307. [Efremova, V. N. (2017) 'Symbolic policy on Russian holidays after 2012' [Simvolicheskaya politika v otnoshenii rossiiskih prazdnikov posle 2012 g.], *Simvolicheskaya politika*, 5, pp. 294–307. (In Russ.)].
- Луман, Н. (2005) *Реальность массмедиа*. Москва: Праксис. [Luhmann, N. (2005) *Reality of mass media* [Realnost' massmedia]. Moscow: Praxis. (In Russ.)].
- Малинова, О. Ю. (2016) 'Официальный исторический нарратив как элемент политики идентичности в современной России: От 1990-х к 2010-м годам', *Полис. Политические исследования*, 6, сс. 139–158. [Malinova, O. Yu. (2016) 'Official Historical Narrative as an Element of Identity Politics in Contemporary Russia: From the 1990s to the 2010s' [Ofitsialnyi istoricheskii narrativ kak element politiki identichnosti v sovremennoi Rossii: Ot 1990-h k 2010-m godam], *Polis. Politicheskie issledovaniya*, 6, pp. 139–158. (In Russ.)].
- Малинова, О. Ю., Миллер, А. И. (2021) 'Символическая политика и политика памяти', *Символические аспекты политики памяти в современной России и Восточной Европе: Сборник статей*. Санкт-Петербург: Издательство Европейского университета в Санкт-Петербурге, сс. 7–37. [Malinova, O. Yu., Miller A.I. (2021) 'Symbolic politics and politics of memory' [Simvolicheskaya politika I politika pamyati], *Symbolic aspects of the politics of memory in modern Russia and Eastern Europe: Collection of articles* [Simvolicheskii aspekt politiki pamyati v sovremennoi Rossii I Vostochnoi Evrope: Sbornik statei]. St. Petersburg: European University Press in St. Petersburg, pp. 7–37. (In Russ.)].
- Миллер, А. И. (2020) 'Политика памяти в стратегиях формирования национальных и региональных идентичностей в России', *Новое прошлое*, 1, сс. 210–217.

[Miller, A. I. (2020) 'Politics of memory in the strategies for the formation of national and regional identities in Russia' [Politika pamyati v strategiyah formirovaniya natsionalnyh i regionalnyh identich-

nostei v Rossii], *Novoe proshloe*, 1, pp. 210–217. (In Russ.)].

Gill, G. (2013) *Symbolism and regime change: Russia*. Cambridge: Cambridge univ. press.

Статья поступила в редакцию: 20.05.2022

Статья принята к печати: 14.07.2022

TRADITIONAL VALUES AND MODERN RUSSIAN HOLIDAYS: PUBLIC PRACTICES AND NARRATIVES

V. N. Efremova

V. N. Efremova, Candidate of political sciences, Research fellow,
Institute of Scientific Information for Social Sciences Russian Academy of Science (Moscow).
E-mail: efremova-valentina@mail.ru (ORCID: 0000-0002-0152-6181).

Abstract

The article is devoted to the political usage of modern Russian commemoration days and public holidays associated with traditional values. In particular, the article discusses the Day of Christianization of Kievan Rus, the Day of Slavic culture and writing, the Day of family, love and fidelity, Father's Day and Mother's Day. The need to expand the holiday calendar and the existence of holidays with "Russian roots", which would be dedicated to the preservation of culture and historical heritage, was announced at the beginning of the third presidential term of V. V. Putin. The article shows that the political regime pays more attention to commemorative days, which are already based on a historical narrative. Festive events and practices become the subject of construction by non-state and public actors (the Russian Orthodox Church, foundations, NGOs), and regional administrations. Memorable days and holidays are important for actors whose public actions are associated with the support of the state in difficult times.

Keywords: memorable days; modern Russian holidays; traditional values; politics of memory; symbolic politics; political discourse; narratives.

Междисциплинарные ракурсы политических исследований

УДК-32

DOI: 10.17072/2218-1067-2022-3-52-62

ЦИКЛИЧНОСТЬ ИДЕЙНО-ПОЛИТИЧЕСКИХ РАЗМЕЖЕВАНИЙ В ЭЛЕКТОРАЛЬНОМ ПРОСТРАНСТВЕ: К НОВОМУ ПРОЧТЕНИЮ КОНЦЕПЦИИ ЛИПСЕТА–РОККАНА

И. Ю. Окунев

Окунев Игорь Юрьевич, кандидат политических наук, ведущий научный сотрудник, директор Центра пространственного анализа международных отношений, Институт международных исследований МГИМО МИД России.
E-mail: iokunev@mgimo.ru (ORCID: 0000-0003-3292-9829. ResearcherID: E-4038-2012).

Аннотация

Размежевания Липсета–Роккана охватывают период до оформления базовой структуры современного идеологического спектра и соответственно партийной системы, однако это не означает, что новые типы расколов не могут продолжать дробить сообщества. Обосновывается, что ключевые актуальные общественные расколы продолжают логику исходных размежеваний, просто действуя в новых условиях, поэтому можно говорить о цикличности идейно-политических размежеваний Липсета–Роккана. Показано, что территориальные размежевания «центр – периферия» и «город – село» реализуются сегодня на наднациональном уровне в форме раскола «глобализация – суверенизация». В то же время размежевания «государство – церковь» и «собственники – рабочие» сублимировались сегодня в ценностный постматериальный раскол «выживание – самовыражение». При этом в каждую эпоху сосуществуют два доминирующих принципа раскола – территориальный, который проецирует идеологическую ось «эгалитаризм – элитизм» и функциональный, поддерживающий идеологическую ось «индивидуализм – коммунитаризм». Степень воздействия актуальных расколов на структуру партийных систем разнится сегодня от страны к стране – например, в США и странах Западной Европы преобладает спор между выживанием и самореализацией, в то время как в Восточной Европе и России еще не утих предыдущий спор о геополитической ориентации, – но в целом они входят в резонанс друг с другом и поддерживают динамику актуального политического процесса. Можно сделать вывод, что цикличностью, сосуществованием и резонированием идейно-политических размежеваний обеспечивается преемственность политико-партийных систем.

Ключевые слова: размежевание; электоральное пространство; идеология; партия; партийная система; национализация политики; электоральная география; политическая география.

Территориальные и функциональные размежевания в электоральном пространстве

Партии и партийные системы являются довольно стабильными институтами, в то время как идеологические споры и предвыборные программы очень сильно зависят от конъюнктуры (Голосов, 2012). Дело в том, что они отражают более глубинные и устойчивые размежевания в обществе, сложившиеся за долгую историю его политического развития (Голосов, 2018). Политологи С. М. Липсет и С. Роккан на европейском материале не только выделили наиболее характерные такие размежевания (cleavages), но и обосновали, что территориальная дифференциация общества сыграла ключевую роль в их становлении (Rokkan, 1970). С. Пиккель обобщила четыре признака идейно-политического размежевания:

- 1) наличие социокультурного базиса в виде конфликта (или раскола) между группами населения с разными взглядами;
- 2) длительная традиция противостояния;
- 3) переход конфликта в политический процесс, когда партии или их фракции (крылья) становятся институтами представительства интересов конфликтующих групп;
- 4) устойчивое голосование конфликтующих групп за представляющих их политические силы, закрепляющее коалицию между ними (Pickel, 2011).



Рис. 1. Пространственная модель идейно-политических размежеваний

Идейно-политические размежевания бывают двух типов: территориальные (например, между жителями городов и сельской местности) и функциональные (скажем, между сторонниками и противниками секуляризации) (Taylor & Johnston, 1979). Пространственный континуум таких размежеваний, таким образом, складывается в двух взаимно пересекающихся измерениях (рис. 1): территориальном (ось *ac*) и функциональном (ось *bd*). Флангами территориального измерения размежеваний выступают, с одной стороны, идеи, направленные на централизацию и стандартизацию (“централизация”), а с другой, – ратующие за сохранение и защиту своеобразия локальных сообществ (“регионализация”). Другими словами, территориальное измерение, как ему и положено, варьируется между силами, направленными на снижение или повышение степени дифференциации пространства (Зимоха, 2006). Полюсами функционального измерения размежеваний являются, с одной стороны, идеи, ориентированные на реализацию групповых интересов, например, отдельных классов или других сегментов общества (“частные интересы”), а с другой, – идеи, поддерживающие развитие на основе разделения общих ценностей (“общие ценности”). Функциональное измерение, таким образом, тоже является выбором между унификацией и разнообразием, но уже не в пространстве, а в социуме.

Кризисы в виде идейно-политического размежевания, случавшиеся в разные исторические периоды, оставляли рубец в обществе, отражавшийся в конфигурации партийной системы (табл. 1). Такие размежевания могут быть, исходя из описанного континуума:

- по территориальной оси – региональными, национальными или наднациональными (когда государства начинают выступать составной единицей в наднациональных образованиях);
- по функциональной оси – ценностными, основанными на вопросе об общих (национальных, цивилизационных) ценностях, материальными, сфокусированными на частные интересы отдельных социальных групп, или постматериальными, также зиждущимися на общих нематериальных ценностях, однако воспринимаемых уже в качестве глобальных.

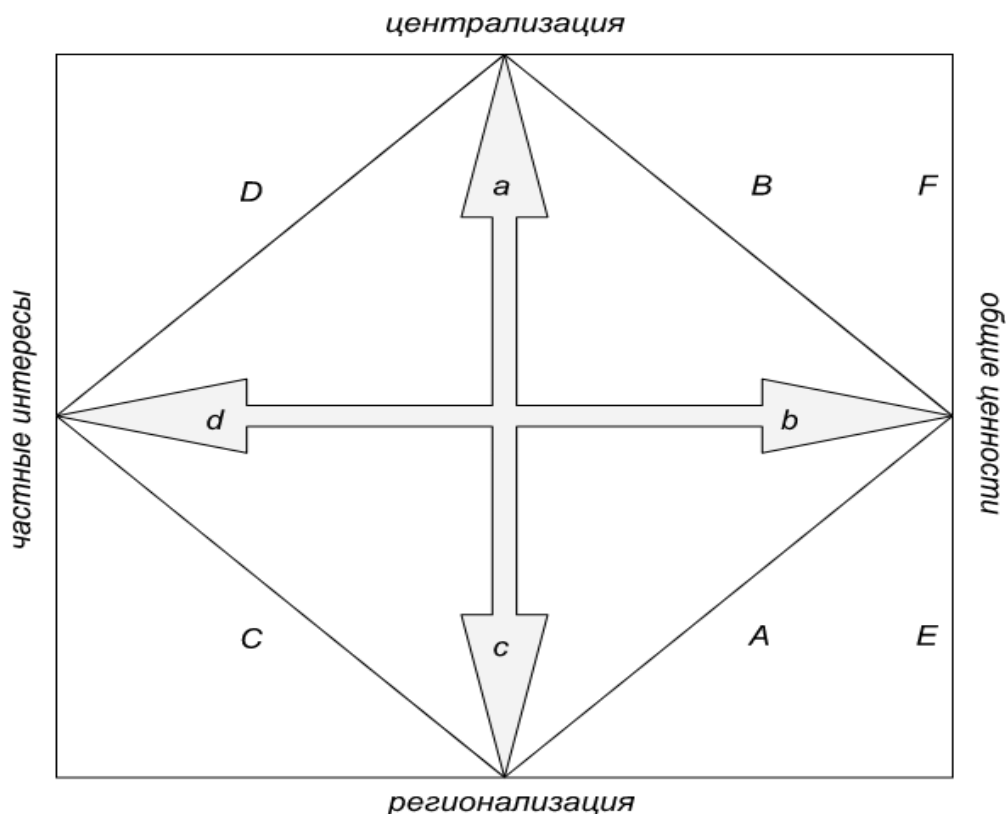
Размежевания в идейно-политическом пространстве

№	Раскол	Тип раскола	Ключевое событие
<i>I</i>	<i>Централизация национальных государств</i>		
1. (A)	Центр – периферия	региональный, ценностный	Реформация и контрреформация XVI–XVII вв.
2. (B)	Государство – церковь	национальный, ценностный	Великая Французская революция 1789 г.
<i>II</i>	<i>Индустриальная революция</i>		
3. (C)	Город – село	региональный, материальный	Промышленная революция XIX в.
4. (D)	Собственники – рабочие	национальный, материальный	Русская революция 1917 г.
<i>III</i>	<i>Постиндустриальная революция</i>		
5. (E)	Глобализация – суверенизация	наднациональный, ценностный	Холодная война и деколонизация 2-ой. пол. XX в.
6. (F)	Выживание – самовыражение	национальный, постматериальный	“Красный май” 1968 г.

С. М. Липсет и С. Роккан выделили четыре ключевых размежевания, характерных для западноевропейских стран и сложившихся до конца первой четверти XX в. (A – D), впоследствии другие исследователи (в первую очередь, А. Лейпхарт) дополнили их более поздними расколами, часть из которых являются репликами изначальных (E – F) (Lijphart, 1994). Было бы ошибкой автоматически переносить расколы Липсета–Роккана на любые другие общества и эпохи, хотя часто встречаются близкие аллюзии на них.

Размежевание “*центр – периферия*” – самое старое из оказавших влияние на современные партийные расколы, было доминирующим в период зарождения представительной политики в Европе и оказалось связано с распространением протестантизма и религиозными войнами XVI–XVII вв. Это размежевание между силами централизации и стандартизации в государстве, связанными с процессами национального или имперского строительства, с одной стороны, и стремлениями к сохранению этнолингвистической и конфессиональной уникальности в провинциях. При этом этот процесс имел два измерения: с одной стороны, формирующиеся национальные государства выступали в качестве провинций католической церкви, а с другой – абсолютизм уже в них самых толкал к подавлению внутренней региональной самобытности (см., например, галлизацию во Франции). Таким образом, скажем, унификация национального языка становилась как инструментом борьбы с римской курией (переход с латыни на местные языки во время службы), так и методом ассимиляции этнических меньшинств. Как вывод, это размежевание занимает положение в юго-восточном секторе пространственной модели размежеваний (точка A) – является региональным (или наднациональным в случае имперского пространства, в котором государства выступают в роли регионов) и идеологическим, то есть выстраивающимся вокруг общих ценностей.

Оформившийся в ходе раскола институт парламентаризма в ранние периоды имел преимущественно территориальную функцию: это был орган представителей от далеких регионов, который

обеспечивал их участие в едином политическом процессе и способствовал централизации национальных государств (Alonso, 2012).

Однако партии не только являются агентами раскола между центром и периферией, но могут выступать и в качестве инструмента интеграции отдаленных регионов в единое электоральное пространство страны. Такое явление получило название “*мобилизации периферии*” (Wuthrich, 2013). Любое включение населения окраин в избирательный процесс способствует легитимизации центральной власти, а партии, даже отстаивая региональные интересы, но действуя на общенациональном уровне, способствуют формированию общего для страны идеологического дискурса, а значит, задают рамки для поиска консенсуса в обществе. Особое значение играет и рекрутинг местных политиков в политический процесс в столице, который дает возможности представительства региональных интересов в формировании национальной стратегии.

Электоральный выбор в нормальной ситуации стремится к территориальной дифференциации – просто потому, что людей в разных регионах интересуют разные проблемы (Rose & Urwin, 1975). Однако это свойство регионализации электорального поля нарушается центростремительными силами национального и государственного строительства. Централизация и формирование национальных государств поддерживают унификацию политических предпочтений. Территориальные различия отходят на второй план на фоне функциональных общенациональных споров о пути развития страны. Более того, региональные элиты и интересы оказываются встроенными в единый политический процесс и центральную повестку. Это свойство национализации электорального поля приводит к тому, что внутри государств территориальные различия ослабевают, а между странами – наоборот, усиливаются (Bochsler, 2010). Как результат, вдоль государственных границ можно наблюдать значительные электоральные расколы, когда люди одного региона, разделенного между несколькими странами, скажем Эльзаса, которых по идее должны интересовать схожие проблемы, на самом деле принадлежат с существенно различающимися электорально-политическим системам (Detterbeck & Herburn, 2018).

Д. Карамани на основании двух критериев (степени электоральной поддержки национальных партий и наличия значимых региональных политических объединений) выделил четыре типа партийных систем по степени их национализации (табл. 2):

- *национализированные* партийные системы с гомогенной поддержкой всех политических партий и отсутствием или крайней слабостью региональных партий (Греция, Дания, Исландия, Норвегия);
- *территориализованные* партийные системы, в которых также отсутствуют сильные региональные партии, но в силу социальных размежеваний наблюдается неравномерная территориальная поддержка ведущих партий (Великобритания, Франция, Швейцария);
- *сегментированные* партийные системы, характеризующиеся наличием по меньшей мере одной значимой региональной партии при гомогенной поддержке других политических сил (Италия, Германия);
- *регионализированные* партийные системы, отличающиеся не только территориально неравномерной поддержкой национальных партий, но и наличием значительных региональных объединений (Бельгия, Финляндия) (Caramani, 2004).

Таблица 2

Типы партийных систем по степени национализации

<i>Наличие региональных партий</i>		<i>Поддержка национальных партий</i>	
		<i>гетерогенная</i>	<i>гомогенная</i>
<i>Значимые региональные партии</i>	<i>Есть</i>	регионализованная	сегментированная
	<i>Нет</i>	территориализованная	национализированная

Надо заметить, что процесс национализации электорального поля происходит совсем не обязательно континуально – от центра стадийно к окраинам. Это вполне может быть скачкообразный процесс, подобный тому, который отражен в теории пространственной диффузии инноваций

Т. Хегерстранда (Туровский, 1999). Согласно ей, пространственная иерархия имеет не только территориальную структуру (чем дальше от центра, тем сильнее периферийность), но и функциональную (чем ниже ранг территории, тем сильнее его периферийность). Распространение паттернов центра может идти, таким образом, как по территориальной структуре (сплошная диффузия – от соседа к соседу), так и по функциональной иерархии (иерархическая диффузия – от столицы к основным агломерациям, далее крупным городам и т.д. вплоть до мелких деревень). Наконец, возможно и совмещение этих двух типов, называемое волновой (или каскадной) диффузией: новация от Москвы уйдет на первой волне территориально в Московскую область и функционально в Санкт-Петербург, а на второй – территориально в регионы ЦФО и Ленинградскую область, а функционально в Екатеринбург и Новосибирск.

Размежевание “*государство – церковь*” было связано с секуляризацией и антиклерикализмом, ставшими важными маркерами общественных дискуссий во времена Великой Французской революции. Это размежевание национального и идеологического типа, которое занимает северо-восточный сектор в модели (точка В). Ключевым вопросом становится соперничество между светской и церковной властью за монополию на формирование общественных норм, и в частности, спор о главенстве в передовом институте их проецирования – системе образования. При этом совсем не обязательно либеральная позиция увязывалась с секуляризацией, а консервативная – с традиционализмом церкви. Так, например, поддержка религиозных партий могла быть связана с желанием родителей самим определять содержание образования своих детей и быть менее зависимыми от светской власти. Этот раскол меньше коснулся стран Северной Европы, где национальные протестантские церкви были подчинены государству, и сильнее всего выразился в политическом ландшафте католических стран и государств со смешанным конфессиональным составом населения. Во-вторых, (например, в Нидерландах, Швейцарии или Германии), он имел не только функциональное, но и территориальное измерение из-за компактности проживания разных религиозных общин. Христианско-демократические движения стали во многом первой прототипической мобилизационной массовой партией пролетариата и там, где они существовали, отчасти канализировали классовое расслоение общества.

Первые два размежевания, как видно, стали результатом централизации национальных государств, т.н. “национальной революции”, их общая черта – аксиологический характер – был связан с тем, что именно национальные ценности являются ведущим механизмом государственного строительства. При этом, если размежевание “центр – периферия” носило явный территориальный характер, то раскол “государство – церковь” был преимущественно функциональным. Второе поколение идейно-политических размежеваний составили оппозиции, порожденные индустриальной революцией и последовавшее за ней появление классов горожан (“буржуа”) и рабочих. Их общая черта – социальный партикуляризм, стремление обособить и защитить интересы отдельных слоев общества, так что можно сказать, что в них аксиологический компонент замещается материальным, общие ценности – частными интересами. Во втором поколении размежеваний оформились как территориальный раскол “город – село”, так и более функциональный – “собственники – рабочие”.

Размежевание “*город – село*” берет свои истоки в противостоянии стремительно богатевшей ремесленной, а потом промышленной буржуазии с изначально доминировавшей земельной аристократией (см., например, многовековое соперничество вигов и тори в Великобритании). На самом деле подоплека конфликта была глубже противоречий между сельскохозяйственным и городскими производствами, это была борьба системы общественных статусов, основанных на происхождении и связях, с системой признания, базирующемся на личном успехе и достатке. Это оформило идейную поляризацию между либеральными взглядами урбанизированной части общества и более консервативными устоями жителей сельской глубинки. Размежевание вскоре обрело и экономическое звучание: если городская индустрия была заинтересована в либерализации экономики и открытой конкуренции, в том числе мировой, то сельское хозяйство жилось на протекционизме и закрытых рынках. Последнее сформировало устойчивую идеологическую базу для аграрных и крестьянских партий, составляющих важную часть электорального ландшафта в странах Северной Европы. Сегодня раскол продолжает быть актуальным для стран более поздней волны урбанизации, например, в Аргентине, Иране, Египте и т.д. Таким образом, можно сказать, что это раскол регионального и материального свойства, который занимает юго-западный сектор в пространственной модели (точка С). Сегодня данный раскол получает развитие по линии “город – пригород”, поскольку в части западных стран, в первую очередь в США, город становится местом жительства для менее обеспеченных слоев населения, в том числе государственных иждивенцев, а более зажиточные слои населения перемещаются в

пригородные кондоминиумы. Последнее как бы выворачивает наизнанку это размежевание, вынуждая бывшие аграрные силы агрегировать интересы городских трущоб, а бывшие урбанистические движения выстраивать себе сеть поддержки в малых поселениях.

Размежевание “*собственники – рабочие*” также имеет материальную основу, но реализуется не на региональном, а на общенациональном уровне и занимает северо-западный сектор в модели (точка D). Раскол спровоцировал стремительный подъем рабочего класса, последовавший за индустриализацией, а его ключевой точкой бифуркации стала Октябрьская революция в России в 1917 г. В его основе оказался спор об экономической модели общества (социалистической или капиталистической) и сопутствующей ей политической и идеологической надстройке. Именно этот раскол оформил базовые оси идеологического спектра, определяющего современное электоральное поле большинства стран мира (Ахременко, 2007). С одной стороны, это ось между индивидуализмом и коммунитаризмом, а с другой, – между эгалитаризмом и элитизмом, о чем шла речь ранее. Коммунитаризм и эгалитаризм коммунистических движений, опиравшихся на рабочих, стал точкой, от которой перенастроился весь современный идеологический спектр.

Оси идеологического спектра

Основополагающее значение для политического выбора избирателя представляют его идеи относительно того, как и в каком направлении стоит развиваться сообществу (Исаев, 2016). Именно идеологии являются ключевым параметром для большинства партий, определяющим их место на электоральном поле.

До конца эпохи Просвещения идеологии были преимущественно предметом философского диспута, так как считалось, что можно в академической дискуссии определить идеальный путь развития общества. Однако в конце XVIII в. два наиболее разработанных на тот момент политико-философских идеологических течения уперлись в вопрос, на который у человечества нет и не может быть ответа. Мы создаем идеальное общество людей, а сами люди рождаются идеальными или нет? Если люди рождаются идеальными, что послужило основой идеологии либерализма (точнее, предшествовавшего ему либерального гуманизма), то тогда программа построения совершенного общества должна в пределе заключаться в предоставлении этим прекрасным людям полной свободы действий (обозначим такую позицию как *индивидуализм*). Лидеры другого ведущего течения – *консерватизма* – полагали, что человек рождается неидеальным, и именно общественные институты морали, традиции и культуры могут раскрыть в нем самое прекрасное, а значит, в основе построения лучшего общества должна лежать именно защита и развитие этих общественных институтов (позиция коллективизма или точнее *коммунитаризма*). Невозможность ответа на поставленный вопрос привела к тому, что идеологии стали дрейфовать в сторону от философских течений к политическим платформам, и теперь определение будущего стало задачей не ученых, а избирателей и элит.

Разделение на «левый» либерализм и «правый» консерватизм задало ведущую дифференцирующую ось идеологического спектра, которая конфигурирует электоральное поле. Однако вскоре в этом спектре появилась и вторая ось (или даже второе измерение, что позволяет его назвать идеологическим компасом). Условное деление на левых и правых закрепилось в политике после того, как во время Великой Французской революции в парламенте слева сели сторонники либеральных реформ, а справа – последователи консервативных устоев. Это же, к сожалению, привело к путанице с ненаучным употреблением понятия «либерал» как сторонника прогресса и реформиста, и «консерватора» как защитника прошлого и реакционера. В политическом смысле для обозначения идеологических полюсов это понимание является ошибочным, потому что, скажем, если у власти долго находятся либералы, то за реформы и прогресс будут как раз находящиеся в оппозиции консерваторы.

В XIX веке теперь уже политический, а не только философский спор либералов и консерваторов о том, как достичь идеального общества, перешел, в первую очередь, от вопросов индивидуальных и коллективных прав и свобод к экономике, и это еще больше всех запутало. Вначале либералам казалось, что людям для создания оптимально функционирующей экономики, нужно чтобы государства в нем было как можно меньше (классический экономический либерализм), а консерваторам, – что именно государственное регулирование может обеспечить сохранение необходимого общественного уклада и традиции (меркантилизм). Но уже в XX в. стал доминировать другой расклад: левые идеологи посчитали, что для предоставления людям возможности построения оптимального общества крайне необходимо участие государства, которое за счет перераспределения ресурсов должно обеспечить равные возможности всем гражданам (от равенства и названия этого подхода – эгалита-

ризм), в то время как правые политики стали критиковать вмешательство государства в экономику, потому что оно подрывает главный драйвер человеческой эволюции, необходимый для того, чтобы мотивировать людей к развитию, – конкуренцию между людьми и слоями общества (конкуренция в противовес равенству лежит в основе идеи элитаризма). В итоге, в предыдущем веке незаметно для многих сложилась окончательно все путающая ситуация, когда классический экономический либерализм стал стержнем идеологической платформы современных консерваторов.



Рис. 2. Идеологический спектр электорального поля

Темно-серым отмечены центристские идеологии, серым – умеренные, светло-серым – радикальные

Еще одним фактором значительной трансформации идеологических установок либерализма и консерватизма в XX в. стала сущность политического процесса. Когда спор о будущем общества постепенно переместился из кабинетов ученых и философских клубов на избирательные участки, оказалось, что стремление к победе на выборах вынуждает идеологию к значительным изменениям. В 1948 г. Д. Блэк доказал теорему медианного избирателя, благодаря которой мы теперь точно знаем, что избирательный процесс устроен таким образом, что оптимальной стратегией для победы на выборах – это предложить программу, наиболее близкую к позиции избирателя с усредненными по отношению ко всему обществу политическими взглядами. Такой медианный избиратель обозначает центр идеологического спектра, именно за его поддержкой стали охотиться либеральные и консервативные партии, поскольку она гарантировала им победу, благодаря чему они получили название «центристских». Но оказалось, что левой партии для того, чтобы сагитировать медианного избирателя, необходимо было пойти на небольшой компромисс с консервативными идеями (то есть «поправь»), а правой, наоборот, – немного уступить либеральным идеям (то есть «полевей»). После множества электоральных циклов «правения» либералов и «левения» консерваторов, оказалось, что эти центристские партии почти невозможно отличить друг от друга – они сформировали ядро идеологического спектра и меняются властью друг с другом, в общем-то исповедуя очень близкие принципы и споря только по отдельным актуальным вопросам. Это обобщает ключевое свойство демократического политического процесса – в нормальной ситуации избирательный процесс заставляет политические силы стремиться к отказу от изначальных идеологических установок в пользу идейного компромисса в обществе, который реализуется через открытую, широкую и постоянную дискуссию.

Оформление либерально-консервативного ядра идеологического спектра породило новый тип идеологий, которые называют умеренными. Рисунок 2 наглядно показывает, как спектр расширяется от ядра в двух измерениях: на левом фланге сочетание эгалитаризма и коммуитаризма породило социализм (термин, который в данном случае обозначает партийную идеологию, а не экономическую систему с командной экономикой), и напротив, – эгалитаризма и индивидуализма выродилось в идеологии социал-демократии. На правом фланге соединение элитаризма с коммуитаризмом сформировало идеологию корпоративизма, в которой поддержание традиции и социального порядка реа-

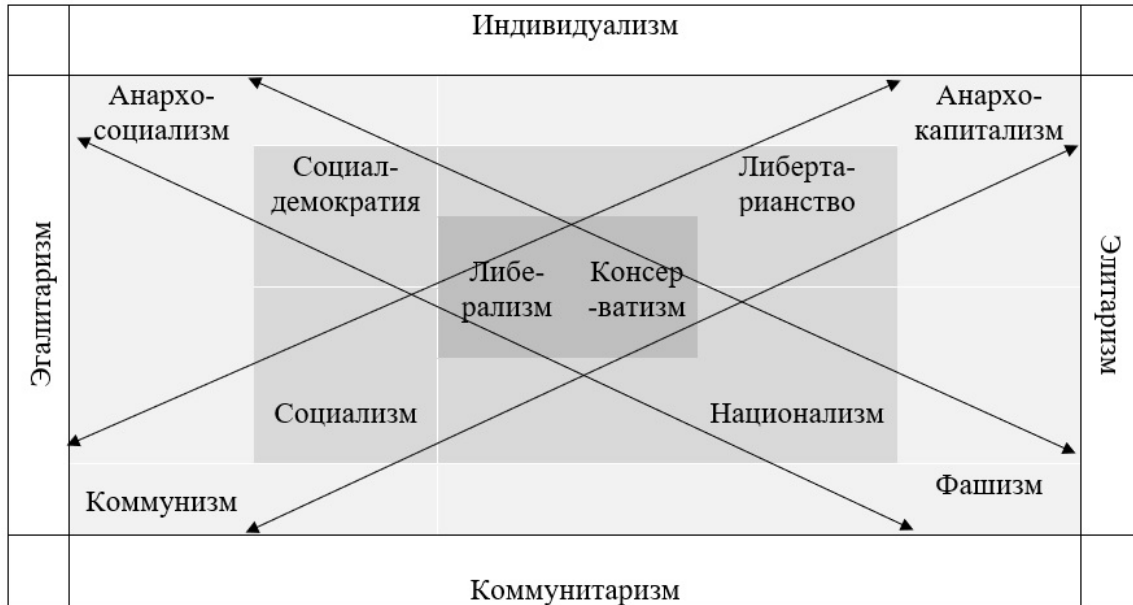
лизуется через поддержку устойчивых социальных групп. Поскольку самыми устойчивыми социальными группами являются нации, это привело к тому, что самым жизнеспособной формой идеологии корпоративизма стал национализм. Наконец, соединение элитаризма с индивидуализмом создало идеологию либертарианства, наиболее близкую к классическому экономическому либерализму, то есть поддержке капитализма как экономической системы и его главной ценности – рыночной экономики. Электоральная стратегия умеренных партий заключается в том, чтобы отобрать у центристских партий голоса, потерянные ими из-за стремления к медианному избирателю. Скажем, ядерному электорату либеральной партии может не понравиться излишне прыткое «правление» их партии, и они отдадут свои голоса социал-демократам, а консерваторы посчитают предательством «левение» их партии и проголосуют за националистов. Несмотря на то, что этот тип партий находится дальше от центра, он только подтверждает тенденцию политического процесса к поиску точки компромисса в обществе, поэтому такие идеологии частично тоже являются центристскими.

И все же сохранились идеологии, которые считают, что идейный компромисс не позволяет достичь желаемой цели – построения идеального общества. Эти течения направились в противоположную от центра спектра сторону, доведя изначальные споры до крайности, отчего получили название радикальных (или крайних). Сочетание эгалитаризма и коммунитаризма породило крайнюю форму социализма – коммунизм, элитаризма и коммунитаризма создало крайние формы корпоративизма и национализма – фашизм, нацизм и религиозный фундаментализм, а крайний индивидуализм выродился в анархизм, существующий как в левой (анархо-социализм), так и в правой формах (анархо-капитализм). Кто-то скажет, что теорема медианного избирателя обрекает такие идеологии на неизбежное поражение, но это не совсем так. Звездный час крайних идеологий – момент кризиса в обществе, когда люди разочаровываются в поиске компромисса. Тогда на авансцену выходят представители крайних течений и говорят, что суть ошибки именно в этих самых полумерах и отходе от чистых постулатов и что именно в применении идеологии в ее радикальной форме возможно построение идеального общества. Получив поддержку в момент кризиса и придя к власти, крайние движения всегда провозглашают монополию на идеологию и запрещают другие точки зрения, потому что при нормальном течении политического процесса в противном случае они не смогут сохранить за собой власть. Радикальные идеологии оформляют таким образом контур электорального поля, хотя чаще всего сегодня представлены только маргинальными движениями.

Рассказ об идеологиях был бы неполным без упоминания течений, концентрирующихся вокруг одной ключевой проблемы, скажем, феминизма или экологизма, которые на самом деле по своему содержанию бывают крайне неоднородными и могут занимать довольно разные позиции на идеологическом спектре.

Цикличность современных размежеваний в идейно-политическом пространстве

Размежевания Липсета–Роккана охватывают период до оформления базовой структуры современного идеологического спектра и соответственно партийной системы, однако это не означает, что новые типы расколов не могут продолжать дробить сообщества (Макаренко, 2015). Интересно, что некоторые расколы продолжают логику описанных размежеваний, просто действуя в новых условиях, поэтому можно говорить о цикличности идейно-политических размежеваний.

Первым таким размежеванием является противоречие между силами глобализации, с одной стороны, и суверенизации – с другой. Противоречие было спровоцировано вначале оформлением bipolarной геополитической системы после Второй мировой войны, в потом ее демонтажом после распада Советского Союза. Оно выражается, в зависимости от контекста, в выборе геополитической ориентации на Запад или Восток (скажем, в Восточной Европе и на постсоветском пространстве) или между позиционированием себя на Глобальном Севере или на Юге (в Латинской Америке, Африке и Южной Азии). На самом деле таким геополитическим выбором маркируется либо ориентация социумов на глобальные институты и модели, либо желание сохранить свою цивилизационную и экономическую самобытность. Оппозиционный глобализации лагерь, по сути, выступает оппонентом вестернизации, которая лежит сегодня в основе глобальных ценностей и норм. На самом деле этот раскол есть репликация самого первого размежевания “центр – периферия”, но реализуемого в масштабах планетарной мир-системы. В некоторых сообществах это размежевание маркируется антагонизмом демократического выбора против коммунистического или авторитарного. Этот раскол сублимировал в себе и размежевание “город – село”, а точнее, ключевой его спор между свободным рынком и национальным протекционизмом, опять же выведя его на наднациональный уровень. Он имеет терри-

ториальную и идейную сущность, но реализуется не на региональном, а на наднациональном, межстрановом уровне, занимая также юго-восточный сектор модели (точка E). Этот раскол оформляет полюсы “элитаризм – эгалитаризм” в идеологических расколах в современном мире. Он как бы служит территориальным воплощением этой оси, поскольку проецирует на себе борьбу эгалитаризма с элитизмом через оппозицию территориальной унификации с пространственной дифференциацией.

Есть сегодня реплика и у старого размежевания “государство – церковь”, которое связано с борьбой между личностным и коллективным в определении общественных норм. Лучше всего его описал Р. Инглхарт, введя в свое глобальное исследование ось ценностей “выживания – самовыражения”. У него эта переменная в аксиологической ориентации дополняет антагонизм традиционных и секулярных ценностей, что вполне вписывается в логику того, что эта старая переменная уже была абсорбирована этим расколом на этапе конфронтации государства и церкви. “Красный май” 1968 г. был одновременно и антигосударственным (анархистским) и атеистическим движением. На вопрос, кто может устанавливать нормы – общество или церковь – он дал новый ответ: нормы нужны ровно настолько, насколько они возникают в ходе естественного взаимодействия людей. Всякая внешняя рамка считается излишней, что выражается в знаменитом постулате о том, что свобода человека заканчивается там, где начинается свобода другого человека.

Перейдя от вопроса о том, кто должен устанавливать нормы в обществе к вопросу, должен ли вообще кто-то устанавливать эти нормы, сегодня данный раскол существенно расширил горизонт дискуссии. Ценности “выживания” обобщают необходимость социальных институтов как проекции общественного порядка и развития, в то время как ценности “самовыражения” стремятся в конечном счете к императиву индивидуальных прав и свобод во всех аспектах жизни. А. Лейпхарт также обозначал эту оппозицию как в качестве дилеммы ценностей постматериализма, что вполне укладывается в логику того, что это размежевание уже преодолело стадию материализма на этапе индустриальной революции (Lijphart, 1999). В экономическом смысле это размежевание оформилось в новой итерации спора собственников и рабочих о рыночном или командном характере экономики, с той поправкой, что сегодня это дискуссия о пределах проникновения государства в рыночную экономику. Этот диспут тоже получает новое звучание, он ведется вокруг выбора регуляторной функции государства как проводника всеобщего равенства для индивидуальной самореализации и полной свободы или как охранителя коллективной традиции и норм. Как видим, этот вид размежевания поддерживает полюсы “индивидуализм – коллективизм” на идеологическом спектре.



Рис. 3. Цикличность идейно-политических размежеваний

На рисунке 3 показан циклический принцип функционирования идейно-политических размежеваний: ось x обозначает временную динамику, а y – степень актуализированности того или иного типа размежевания, отмеченного римскими буквами. Раскол А “центр – периферия” затухает и перетекает в С “город – село”, затем в Е “глобализация – суверенизация”. Также раскол В “государство – церковь” затухает и перетекает в Д “собственники – рабочие”, затем в F “выживание – самовыражение”. При этом в каждую эпоху сосуществуют два доминирующих принципа раскола – территориальный (пунктирная косинусоида ACE), которые проецирует идеологическую ось “эгалитаризм – элитизм” и функциональный (сплошная косинусоида BDF), который поддерживает идеологическую ось “индивидуализм – коммунитаризм”. Можно сказать, что циклическостью, сосуществованием и ре-

зонированием идейно-политических размежеваний обеспечивается преемственность политико-партийных систем.

Таким образом, можно предположить, что в современных партийных системах доминируют два типа раскола, являющихся циклическим повторением предыдущих размежеваний и поддерживающих две ключевые оси идеологического спектра. Степень их воздействия на структуру партийных систем, конечно, разнится от страны к стране: например, в США и странах Западной Европы преобладает спор между выживанием и самореализацией, в то время как в Восточной Европе и России еще не утих предыдущий спор о геополитической ориентации, но в целом они входят в резонанс друг с другом и поддерживают динамику актуального политического процесса. Это теоретическое допущение нуждается, однако, в эмпирической проверке.

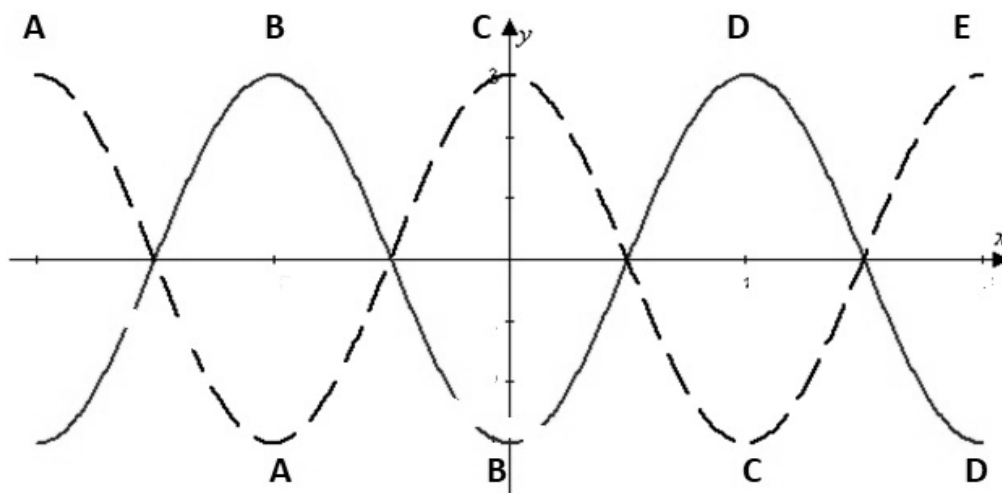
Финансовая поддержка

Исследование выполнено за счет гранта Российского научного фонда № 19-78-10004, <https://rscf.ru/project/19-78-10004>.

Список литературы / References

- Ахременко, А. С. (2007) *Структуры электро-рального пространства*. Москва: Социально-политическая мысль. [Akhremenko, A. S. (2007) *Structures of electoral space* [Struktury elektoral'nogo prostranstva]. Moscow: Sotsial'no-politicheskaya mysl'. (In Russ.)].
- Голосов, Г. В. (2018) *Сравнительная политология*. Санкт-Петербург: ЕУСПб. [Goloso, G. V. (2018) *Comparative politics* [Srvnritel'naya politologiya]. Saint Petersburg: EUSPb. (In Russ.)].
- Голосов, Г. В. (2012) 'Партийные системы стран мира: региональное и хронологическое распределение, модели устойчивости', *Политическая наука*, 3, сс. 71–104. [Goloso, G. V. (2012) 'Party systems of the countries of the world: regional and chronological distribution, sustainability models' [Partijnye sistemy stran mira: regional'noe i hronologicheskoe raspredelenie, modeli ustojchivosti], *Political Science* (RU), 3, pp. 71–104. (In Russ.)].
- Зимоха, А. Ю. (2006) 'Цели и методы воздействия на территориальную картину результатов выборов', *Региональные исследования*, 2, сс. 17–24. [Zimokha, A. Yu. (2006) 'The aims and methods of influencing of election results on the territorial distribution' [Celi i metody vozdejstviya na territorial'nuyu kartinu rezul'tatov vyborov], *Regional'nye issledovaniya*, 2, pp. 17–24. (In Russ.)].
- Исаев, Б. А. (2016) *Теория партий и партийных систем*. Москва: Юрайт. [Isaev, B. A. (2016) *The theory of parties and party systems* [Teoriya partij i partijnyh sistem]. Moscow: Yurait. (In Russ.)].
- Макаренко, Б. И. (ред.) (2015) *Партии и партийные системы: современные тенденции развития*. Москва: Политическая энциклопедия. [Makarenko, B. I. (eds.) (2015) *Parties and party systems: current development trends* [Partii i partijnye sistemy: sovremennye tendencii razvitiya]. Moscow: Politicheskaya entsiklopediya. (In Russ.)].
- Туровский, Р. Ф. (1999) *Политическая география*. Смоленск: СГУ. [Turovskiy, R. F. (1999) *Political geography* [Politicheskaya geografiya]. Smolensk: SGU. (In Russ.)].
- Alonso, S. (2012) *Challenging the state: Devolution and the battle for partisan credibility: A comparison of Belgium, Italy, Spain and the United Kingdom*. Oxford: Oxford University Press.
- Bochsler, D. (2010) 'Measuring party nationalization: A new ginibased indicator that corrects for the number of units', *Electoral Studies*, 29(1), pp. 155–168.
- Caramani, D. (2004) *The nationalization of politics: The formation of national electorates and party systems in Western Europe*. Cambridge: Cambridge University Press.
- Detterbeck, K., Hepburn, E. (eds.) (2018) *Handbook of territorial politics*. Cheltenham: Edward Elgar Publishing.
- Lijphart, A. (1994) *Electoral systems and party systems: A study of twenty-seven democracies, 1945–1990*. Oxford: Oxford University Press.
- Lijphart, A. (1999) *Patterns of democracy: Government forms and performance in thirty-six countries*. New Haven: Yale University Press.

- Pickel, S. (2011) 'Secularization of electoral behavior? The state-church-cleavage in Europe' in: Pickel, G., Sammet, K. (eds.) *Transformations of religiosity. Religion and religiosity in Eastern Europe 1989-2010*. Wiesbaden: VS, pp. 111–134.
- Rokkan, S. (1970) *Citizens, elections, parties: Approaches to the comparative study of the processes of development*. Oslo: Universitetsforlaget.
- Rose, R., Urwin, D. (1975) *Regional differentiation and political unity in Western Nations*. London: SAGE.
- Taylor, P. J., Johnston, R. J. (1979) *Geography of elections*. London: Penguin Books.
- Wuthrich, F. M. (2013) 'An essential center-periphery electoral cleavage and the Turkish party system', *International Journal of Middle East Studies*, 45(4), pp. 751–773.

Статья поступила в редакцию: 05.08.2022

Статья принята к печати: 30.08.2022

CYCLICITY OF IDEOLOGICAL AND POLITICAL CLEAVAGES IN THE ELECTORAL SPACE

I. Yu. Okunev

I. Yu. Okunev, PhD in Political Science, Leading Research Fellow, Director of the Center for Spatial Analysis of International Relations,
Institute of International Studies MGIMO MFA of Russia.
E-mail: iokunev@mgimo.ru (ORCID: 0000-0003-3292-9829. ResearcherID: E-4038-2012).

Abstract

The Lipset-Rokkan cleavages cover the period before the formation of the basic structure of the modern ideological spectrum and, accordingly, the party system, but this does not mean that new types of splits cannot continue to fragment communities. Interestingly, some cleavages continue the logic of the described divisions, simply acting in new conditions, so we can talk about the cyclical nature of ideological and political cleavages. Two types of splits dominate today's party systems, which are cyclical repetitions of previous cleavages and support two key axes of the ideological spectrum. The degree of their impact on the structure of party systems, of course, varies from country to country. The split "center – periphery" fades and flows into "urban – rural", then into "globalization – sovereignization". Also, the "state-church" split fades and flows into "owners-workers", then into "survival-self-expression". At the same time, in each era, two dominant principles of split coexist – territorial, which projects the ideological axis "egalitarianism - elitism" and functional, which supports the ideological axis "individualism - communitarianism". It can be said that the continuity of political and party systems is ensured by the cyclicity, coexistence and resonance of ideological and political divisions.

Keywords: cleavage; electoral space; ideology; party; party system; nationalization of politics; electoral geography; political geography.

Acknowledgements: The study was supported by the Russian Science Foundation grant No. 19-78-10004, <https://rscf.ru/project/19-78-10004>.

УДК-323.174(470+571)

DOI: 10.17072/2218-1067-2022-3-63-76

НАЦИОНАЛЬНЫЕ ЦЕЛИ РАЗВИТИЯ РОССИИ НА РЕГИОНАЛЬНОМ УРОВНЕ: ПОЛИТИКО-ГЕОГРАФИЧЕСКИЙ АНАЛИЗ

В. И. Блануца

Блануца Виктор Иванович, доктор географических наук, эксперт РАН по экономическим наукам, ведущий научный сотрудник лаборатории георесурсоведения и политической географии, Институт географии им. В. Б. Сочавы Сибирского отделения Российской академии наук (Иркутск).
E-mail: blanutsa@list.ru (ORCID: 0000-0003-3958-216X. Researcher ID: G-7172-2016).

Аннотация

Цель исследования – группировка субъектов (регионов) Российской Федерации по многомерному расстоянию до национальных целей развития с определением отношения предпочтения на выявленных группах по возможным политическим последствиям для глав регионов. Исходные данные по 85 регионам и 15 показателям на 2021–2030 гг. взяты из приложения к «Единому плану по достижению национальных целей развития Российской Федерации на период до 2024 г. и на плановый период до 2030 г.», утвержденному российским правительством. Используются методы группировки регионов, сравнительного анализа, оценки пространственной автокорреляции и экономико-географического положения регионов. Идентифицированы четыре группы регионов по многомерному расстоянию до гипотетических регионов, каждый из которых соответствует определенному квартилю ранжированного ряда относительного прироста значений целевых показателей. Полученная группировка регионов интерпретирована по длине пути до национальных целей развития и вероятности смены региональной власти по причине невыполнения поставленных целей. Дополнительные потенциальные угрозы для глав субъектов Российской Федерации определены по пространственной автокорреляции регионов и их положению относительно регионов первой и четвертой группы. Результаты исследования могут использоваться для корректировки национальных целей развития на региональном уровне и предварительной оценки политических перспектив для глав российских регионов.

Ключевые слова: критическая геополитика развития; социально-экономическое развитие; региональная политика; целевой показатель; группировка регионов; сравнительный анализ; пространственная автокорреляция; экономико-географическое положение; Российская Федерация.

Введение

Перспективы социально-экономического развития стран, регионов, городов и муниципалитетов всегда были предметом политических дискуссий. Это привело к тому, что в конце прошлого века на пересечении сравнительной политологии, учения о развитии общества и политической географии сформировалось новое научное направление – «критическая геополитика развития» (ÓTuathail, 1994). В рамках данного направления анализировались политические последствия воздействия концепций (стратегий, прогнозов, проектов, планов) развития на представление о пространстве. Предпочтение отдавалось исследованиям на уровне стран. Однако некоторые авторы подчеркивали необходимость геополитического изучения перспектив развития на региональном и локальном уровнях (Castañer et al., 2018; Robin & Acuto, 2018; Subra, 2012). Параллельно с этим происходило изменение представлений о сути развития территорий – от исключительно экономического к социально-экономическому и социально-эколого-экономическому развитию. В итоге целью современного развития стал не бесконечный экономический рост, а сбалансированное процветание, справедливость и устойчивость (Costanza et al., 2016b). Идея устойчивого развития территорий, активно обсуждаемая с 1980-х гг. в рамках «экологической экономики» (Costanza, 1991; Costanza et al., 2016a), превратилась в современную концепцию устойчивого развития (Niklasson, 2019; Sachs, 2015). Распространение и популяризация этих идей достигла того, что в сентябре 2015 г. на Генассамблее ООН был принят итоговый документ «Преобразование нашего мира: повестка дня в области устойчивого развития на

период до 2030 года» (17 целей и 169 задач; в 2001–2015 гг. в той или иной мере были реализованы 8 целей и 21 задача предыдущего документа ООН – «Цели развития тысячелетия»).

В каждом государстве на основе целей устойчивого развития ООН могли формироваться собственные национальные цели развития. В России такие цели на период до 2024 г. были утверждены в мае 2018 г. (9 целей; далее – Указ 204)¹, а в июле 2020 г. в связи с пандемией коронавируса и сложной экономической ситуацией произошла трансформация целей и смещение их реализации на 2030 г. (5 целей; далее – Указ 474)². Затем в октябре 2021 г. правительство утвердило «Единый план по достижению национальных целей развития Российской Федерации на период до 2024 г. и на плановый период до 2030 г.» (далее – Единый план)³. Анализ реализации стратегических целей России в 2000–2020 гг. свидетельствует о том, что многие из них не были выполнены (Сильвестров и др., 2021). Дополнительные сложности с реализацией национальных целей развития возникли после 24 февраля 2022 г., но 16 марта 2022 г. Президент России заявил, что эти цели должны быть достигнуты к 2030 г.⁴

По библиографической базе данных www.elibrary.ru (дата обращения: 01.03.2022) установлено, что в 2018–2021 гг. в российских научных журналах было опубликовано 59 статей (из них 23 – в 2021 г.), посвященных анализу Указов 204 и 474. Однако среди них не оказалось ни одной статьи с оценкой возможности достижения целевых показателей по российским регионам, приведенным в приложении к Единому плану. Следует также отметить, что ранее перспективные новации региональной социально-экономической политики были приведены в Стратегии пространственного развития⁵. Вместе с тем, в рассматриваемых указах ничего не сказано о взаимосвязи этой стратегии с особенностями достижения национальных целей на региональном уровне, несмотря на их взаимообусловленность (Пронина, 2021). Конечно, существующая стратегия пространственного развития России содержит много неточностей и неопределенностей (Блануца, 2021; Лексин, 2019; Сорокина, 2020), но это только усиливает необходимость ее корректировки с учетом имеющихся замечаний и встраивания в систему национальных целей развития.

Небольшой мировой опыт политико-географического анализа целей устойчивого развития на региональном уровне связан в основном с оценкой достижимости целевых показателей и вытекающих из этого политических последствий для региональной власти. Основной акцент делается на выявлении исходного пространственного неравенства в государстве и оценке последующего сокращения неравенства в ходе реализации целей развития. Поскольку устойчивое развитие фиксируется не по одному, а по множеству показателей, то для оценки эффективности региональной власти используются составные индексы (Andriati & Yusuf, 2021; Benedek et al., 2021; Qiu et al., 2018), пространственный кластерный анализ (Bonnet et al., 2021), пространственный автокорреляционный анализ (Ibourk & Raoui, 2021; Sajjad et al., 2022) и другие способы многомерной группировки регионов (D'Adamo et al., 2021; Wu et al., 2022). В результате политико-географического анализа выделяются группы регионов с разной «судьбой» их глав – от «лидеров» (достижение поставленных целей не представляет проблем, что способствует сохранению власти высших должностных лиц субъектов Российской Федерации) до «аутсайдеров» (большие сложности с достижением целей, что может привести к смене глав этих регионов).

Обзор мирового опыта достижения устойчивости на субнациональном уровне показал (Nin-grum et al., 2022), что наиболее важны четыре фактора – наличие ресурсов, благоприятная практика планирования и разработки политики, компетентные местные субъекты и доверие населения. Их можно назвать внутренними факторами. Однако в каждом государстве существуют и внешние факторы для регионов. Один из них – величина целевого показателя, установленная государством для региона. Здесь возможны три государственные стратегии: для всех регионов запланирован одинако-

¹ О национальных целях и стратегических задачах развития Российской Федерации на период до 2024 г.: Указ Президента Рос. Федерации от 7 мая 2018 г. № 204. URL: <http://www.kremlin.ru/acts/bank/43027> (дата обращения: 13.04.2022).

² О национальных целях развития Российской Федерации на период до 2030 г.: Указ Президента Рос. Федерации от 21 июля 2020 г. № 474. URL: <http://www.kremlin.ru/acts/bank/45726> (дата обращения: 13.04.2022).

³ Об утверждении Единого плана по достижению национальных целей развития Российской Федерации на период до 2024 г. и на плановый период до 2030 г.: Распоряжение Правительства Российской Федерации от 1 окт. 2021 г. № 2765-р. URL: https://www.economy.gov.ru/material/file/ffccd6ed40dbd803eedd11bc8c9f7571/Plan_po_dostizheniyu_nacionalnyh_celey_razvitiya_do_2024g.pdf (дата обращения: 13.04.2022).

⁴ Стенограмма совещания В. В. Путина о мерах социально-экономической поддержки регионов. URL: <http://prezident.org/tekst/stenogramma-soveschaniya-putina-o-merah-socialno-ekonomicheskoi-podderzhki-regionov-16-03-2022.html> (дата обращения: 13.04.2022).

⁵ Об утверждении Стратегии пространственного развития до 2025 г.: Распоряжение Правительства Рос. Федерации от 13 февр. 2019 г. № 207-р. URL: <http://static.government.ru/media/files/UVA1qUtT08o60RktoOXI22JjAe7irNxc.pdf> (дата обращения: 13.04.2022).

вый относительный рост по заданным показателям; экономически развитые регионы должны достигнуть более высоких относительных значений, чем менее развитые регионы; вне зависимости от стартовых условий все регионы должны выйти на определенные значения (на практике менее развитым регионам предстоит пройти более длинный путь до целей, чем развитым регионам).

Из Единого плана следует, что в Российской Федерации принята третья стратегия. Отсюда получается, что регион, которому, например, необходимо за десять лет увеличить показатели на 10%, будет находиться в более благоприятном положении по достижению целей, чем регион, которому, к примеру, надо за тот же период времени увеличить показатели на 50%. Если бы регионам предстояло выйти на значение только одного показателя, то без политико-географического анализа было бы видно место каждого региона в рейтинге по этому показателю. Однако по разным показателям регионам предстоит пройти различные дистанции, что не позволяет визуально (без специального анализа) определить место каждого региона. Поэтому возникает проблема группировки регионов по многомерному расстоянию до национальных целей развития с определением отношения предпочтения на выявленных группах по возможным политическим последствиям для глав регионов. Применительно к российским регионам эта проблема не только не решена, но ранее даже не формулировалась. Ее решение стало целью нашего исследования, краткие результаты которого представлены в данной статье.

Материалы и методы

Исходные данные по регионам взяты из приложения «Показатели для оценки эффективности деятельности высших должностных лиц (руководителей высших исполнительных органов государственной власти) субъектов Российской Федерации и деятельности органов исполнительной власти субъектов Российской Федерации, соответствующие на региональном уровне показателям, характеризующим достижение национальных целей развития» к Единому плану. В приложении приведены количественные данные по 85 субъектам (регионам) Российской Федерации и 19 показателям для 2020 (факт), 2021 (оценка), 2022, 2023, 2024 и 2030 гг. (целевые значения). Отсутствие данных за 2020 г. по трем показателям привело к тому, что целевые значения 2030 г. сравнивались со значениями 2021 г. Поскольку использовались разные единицы измерения, то для возможности сравнения все показатели были переведены в относительные единицы: значения 2021 г. принимались за 100%, а значения 2030 г. рассчитывались как превышение (плюс несколько процентов с точностью до одного знака после запятой) или снижение (минус) относительно 2021 г. Разность значений 2030 и 2021 гг. интерпретировалась как расстояние до поставленных целей.

С позиции статистики достижения целей устойчивого развития (Gennari & D’Orazio, 2020) наиболее значимое различие между двумя территориями достигается при попадании одной из них в первый, а другой – в четвертый квартиль ранжированного ряда всех территорий. Отсюда получается, что регионы, находящиеся в одном квартиле, имеют различия, не являющиеся значимыми. Это позволяет построить следующую меру многомерного расстояния: все относительные значения региона по каждому показателю ранжируются и разбиваются на четыре квартиля; расстояние между регионами, попадающими в один квартиль по некоторому показателю, равняется нулю; расстояние между регионами из соседних квартилей (первого и второго, второго и третьего, третьего и четвертого) равно одной единице; расстояние между регионами, находящимися через один квартиль (первый и третий, второй и четвертый), равно двум единицам, а через два квартиля (первый и четвертый) – трем единицам; значения расстояний, полученные по каждому показателю, суммируются и делятся на количество показателей. В таком случае многомерное расстояние изменяется от 0 (оба сравниваемых региона по всем показателям находятся в одних и тех же квартилях) до 3 (один регион по всем показателям находится в первом, а другой регион – в четвертом квартиле).

Существующая власть в регионе заинтересована, чтобы подконтрольная им территория по всем показателям попала в первый квартиль. В России таких регионов нет, но это не исключает стремление к некоторому гипотетическому региону G1, в котором все показатели находятся в первом квартиле. Тогда для каждого российского региона можно оценить его многомерное расстояние до G1. Аналогичным образом можно рассчитать многомерные расстояния между реальным регионом и гипотетическими регионами G2, G3 и G4 (все показатели находятся, соответственно, во втором, третьем и четвертом квартиле). Если регион имеет наименьшее многомерное расстояние до G1 (по сравнению с расстояниями до G2, G3 и G4), то его можно отнести к первой группе регионов (наиболее приближены к G1); если до G2, то ко второй; если до G3, то к третьей; если до G4, то к четвертой группе регионов. Результатом такой группировки регионов по многомерным расстояниям является полити-

ко-географическое разбиение множества анализируемых регионов на «лидеров» (первая группа с наименее коротким путем до поставленных целей и наибольшей вероятностью сохранения существующей региональной власти), «аутсайдеров» (четвертая группа с наиболее длинным путем и наименьшими шансами сохранить власть) и двух промежуточных групп, тяготеющих к двум первым группам (вторая – к первой, третья – к четвертой группе). При интерпретации результатов группировки могут использоваться методы оценки пространственной автокорреляции (Anselin, 1995; Ibourk & Raoui, 2021; Lutz, 2019; Sajjad et al., 2022) и экономико-географического положения (Blanutsa, 2015) регионов, а также сравнительный анализ.

Национальные цели развития

В Указе 474 перечислены следующие национальные цели развития: (А) «Сохранение населения, здоровья и благополучия людей», (Б) «Возможности для самореализации и развития талантов», (В) «Комфортная и безопасная среда для жизни», (Г) «Достойный, эффективный труд и успешное предпринимательство» и (Д) «Цифровая трансформация». Достижение этих целей планируется фиксировать через следующие показатели: (А1) «Численность населения субъекта Российской Федерации, тыс. человек» (согласно Единому плану, численность населения в регионах за десять лет изменится от +14,8% до –9,4%), (А2) «Ожидаемая продолжительность жизни при рождении, лет» (+1,3, ..., +13,4%), (А3) «Уровень бедности, %» (–26,3, ..., –58,7%), (А4) «Доля граждан, систематически занимающихся физической культурой и спортом, %» (+28,7, ..., +166,2%), (Б1) «Уровень образования, %» (+1,9, ..., +20,1%), (Б2) «Эффективность системы выявления, поддержки и развития способностей и талантов у детей и молодежи, %» (+1,8, ..., +44,3%), (Б3) «Условия для воспитания гармонично развитой и социально ответственной личности, %», (Б4) «Доля граждан, занимающихся волонтерской (добровольческой) деятельностью, %» (+4,2, ..., +614,3%), (Б5) «Число посещений культурных мероприятий, тыс. единиц» (+126,5, ..., +190,7%), (В1) «Количество семей, улучшивших жилищные условия, тыс. семей» (+33,3, ..., +51,1%), (В2) «Объем жилищного строительства, млн кв. метров общей площади» (–4,5, ..., +193,4%), (В3) «Качество городской среды, %» (+450,0, ..., +585,7%), (В4) «Доля дорожной сети в крупнейших городских агломерациях, соответствующая нормативам, %» (0, ..., +88,9%), (В5) «Качество окружающей среды, %», (Г1) «Темп роста (индекс роста) реальной среднемесячной заработной платы, % к 2020 году» (+17,8, ..., +32,0%), (Г2) «Темп роста (индекс роста) реального среднедушевого денежного дохода населения, % к 2020 году» (+19,7, ..., +35,9%), (Г3) «Темп роста (индекс роста) физического объема инвестиций в основной капитал, за исключением инвестиций инфраструктурных монополий (федеральные проекты) и бюджетных ассигнований федерального бюджета, % к 2020 году», (Г4) «Численность занятых в сфере малого и среднего предпринимательства, включая индивидуальных предпринимателей и самозанятых, тыс. человек» (+9,0, ..., +25,9%), (Д1) «Цифровая зрелость» органов государственной власти субъектов Российской Федерации, органов местного самоуправления и организаций в сфере здравоохранения, образования, городского хозяйства и строительства, общественного транспорта, подразумевающая использование ими отечественных информационно-технологических решений, %». Из приведенных показателей не наблюдаются региональные различия у Б3 (все регионы в 2021 г. по 101,0%, а в 2030 г. – по 130,0%), В5 (100% в 2021 г. и 108,3% в 2030 г.), Г3 (102,5–104,3% в 2021 г. и 170,0% в 2030 г.) и Д1 (11,0% в 2021 г. и 100% в 2030 г.). Поэтому для группировки регионов по различиям в достижении национальных целей использовались только 15 из 19 показателей.

Группировка регионов

На основе данных по 85 российским регионам, приведенных в приложении к Единому плану, и с помощью предложенной меры многомерного расстояния проведено объединение регионов в четыре группы, наиболее приближенные к гипотетическим регионам G1, G2, G3 и G4. Поскольку 85 не делилось на 4 без остатка, то за основу для всех 15 показателей было взято следующее распределение ранжированных значений по квартилям: регионы с рангами 1–21 входили в первый квартиль, с 22–42 – во второй, с 43–63 – в третий и с 64–85 – в четвертый квартиль. Однако в случае одинаковых значений показателя у нескольких регионов, расположенных на стыке двух квартилей, исходное распределение по квартилям могло меняться. В итоге основа сохранилась у показателей А1, А3, Б1, Б4, Б5, В1, В2 и Г4; показатели А4 и Б2 имели распределение по квартилям 1–21, 22–43, 44–64, 65–85; для В3 было 1–21, 22–41, 42–62, 63–85; Г2 характеризовалось 1–20, 21–41, 42–63, 64–85; по А2 получилось 1–22, 23–43, 44–64, 65–85; по В4 вышло 1–22, 23–43, 44–63, 64–85; по Г1 стало 1–23, 24–44, 45–64,

65–85. Учитывая такое распределение, например, г. Москва по 15 рассматриваемым показателям достижения национальных целей развития входит в следующие квартили: 1; 1; 1; 3; 1; 1; 3; 1; 2; 3; 1; 1; 1; 1; 1. Сопоставление этого ряда с G1, у которого по всем показателям только первый квартиль, позволило рассчитать многомерное расстояние между г. Москва и G1 ($7 : 15 = 0,47$; значение округляется до двух знаков после запятой). Аналогичным образом рассчитывались расстояния между Москвой и G2 ($14 : 15 = 0,93$), G3 ($23 : 15 = 1,53$), G4 ($38 : 15 = 2,53$). Отсюда видно, что столица России имеет наименьшее многомерное расстояние до G1, что позволяет включить ее в первую группу регионов. Подобные вычисления, проведенные по всем российским регионам, позволили выделить четыре группы (Приложение).

Визуализация результатов группировки с помощью географической карты не представляется возможной на журнальной странице по причине слишком мелкого масштаба, не позволяющего различать наиболее короткие границы между регионами. Поэтому использовался неориентированный граф, вершины которого соответствовали конкретным российским регионам, а ребра, соединяющие вершины, указывали на наличие общей границы между двумя регионами (рис. 1). Такая визуализация позволяет представить все соседние регионы (в том числе, например, зафиксировать, что г. Москва граничит не только с Московской областью, но и с Калужской, а на мелкомасштабной карте это трудно сделать из-за слияния нескольких линейных знаков).



Рис. 1. Граф соседства российских регионов, относящихся к четырем группам по достижению национальных целей развития

Группы регионов: 1 – первая, 2 – вторая, 3 – третья, 4 – четвертая. Ребра графа: 5 – наличие общей границы между двумя соседними регионами. Вершины графа (регионы): 1 – Белгородская обл., 2 – Брянская обл., 3 – Владимирская обл., 4 – Воронежская обл., 5 – Ивановская обл., 6 – Калужская обл., 7 – Костромская обл., 8 – Курская обл., 9 – Липецкая обл., 10 – Московская обл., 11 – Орловская обл., 12 – Рязанская обл., 13 – Смоленская обл., 14 – Тамбовская обл., 15 – Тверская обл., 16 – Тульская обл., 17 – Ярославская обл., 18 – город федерального значения Москва, 19 – Республика Карелия, 20 – Республика Коми, 21 – Ненецкий автономный округ, 22 – Архангельская обл., 23 – Вологодская обл., 24 – Калининградская обл., 25 – Ленинградская обл., 26 – Мурманская обл., 27 – Новгородская обл., 28 – Псковская обл., 29 – город федерального значения Санкт-Петербург, 30 – Республика Адыгея, 31 – Республика Калмыкия, 32 – Республика Крым, 33 – Краснодарский край, 34 – Астраханская обл., 35 – Волгоградская обл., 36 – Ростовская обл., 37 – город федерального значения Севастополь, 38 – Республика Дагестан, 39 – Республика Ингушетия, 40 – Кабардино-Балкарская Республика, 41 – Карачаево-Черкесская Республика, 42 – Республика Северная Осетия-Алания, 43 – Чеченская Республика, 44 – Ставропольский край, 45 – Республика Башкортостан, 46 – Республика Марий Эл, 47 – Республика Мордовия, 48 – Республика Татарстан, 49 – Удмуртская Республика, 50 – Чувашская Республика, 51 – Пермский край, 52 – Кировская обл., 53 – Нижегородская обл., 54 – Оренбургская обл., 55 – Пензенская обл., 56 – Самарская обл., 57 – Саратовская обл., 58 –

Ульяновская обл., 59 – Курганская обл., 60 – Свердловская обл., 61 – Ханты-Мансийский автономный округ-Югра, 62 – Ямало-Ненецкий автономный округ, 63 – Тюменская обл., 64 – Челябинская обл., 65 – Республика Алтай, 66 – Республика Тыва, 67 – Республика Хакасия, 68 – Алтайский край, 69 – Красноярский край, 70 – Иркутская обл., 71 – Кемеровская обл.-Кузбасс, 72 – Новосибирская обл., 73 – Омская обл., 74 – Томская обл., 75 – Республика Бурятия, 76 – Республика Саха (Якутия), 77 – Забайкальский край, 78 – Камчатский край, 79 – Приморский край, 80 – Хабаровский край, 81 – Амурская обл., 82 – Магаданская обл., 83 – Сахалинская обл., 84 – Еврейская автономная обл., 85 – Чукотский автономный округ.

Политико-географические особенности достижения национальных целей развития

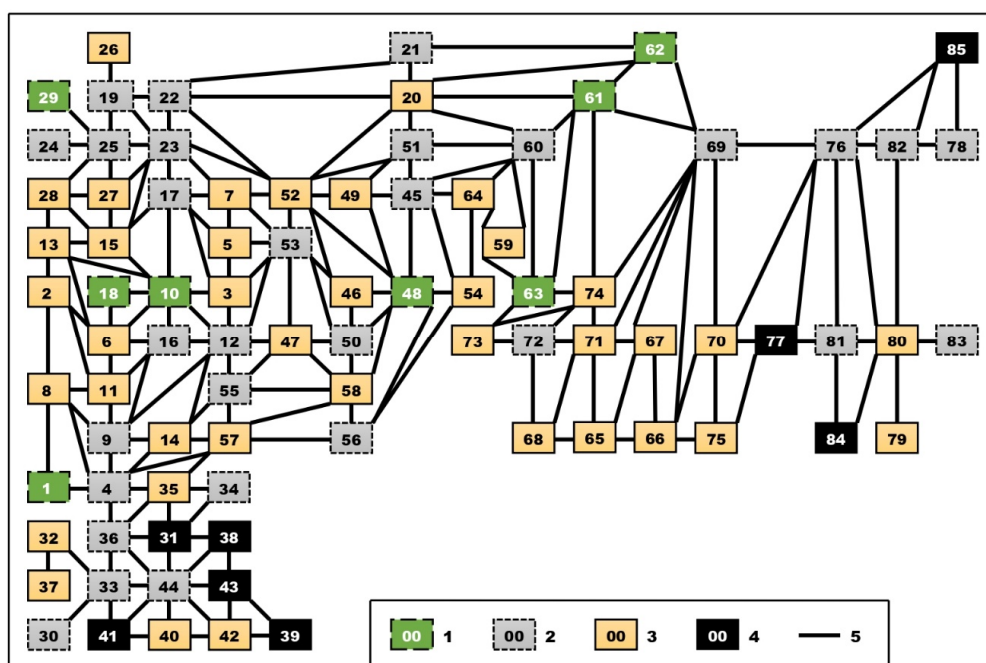
Решение об отстранении от власти главы региона (высшего должностного лица субъекта Российской Федерации) зависит от многих факторов и является прерогативой Президента Российской Федерации. До недавнего времени такие решения объяснялись «утратой доверия президента», а что служило основанием для лишения власти, не всегда было понятно (Третьяк, 2021). Соответствующие нормы Федерального закона № 414-ФЗ⁶ в целом сохранили прежний подход, зафиксированный Федеральным законом №184-ФЗ. В статье 35 («Оценка эффективности деятельности исполнительных органов субъекта Российской Федерации») в части 1 отмечено, что перечень показателей утверждается Президентом, а из части 2 следует, что Правительство Российской Федерации предоставляет Президенту доклады о достигнутых и планируемых показателях в субъектах (регионах). На данный момент времени отсутствуют примеры отрешения от должности глав регионов в связи с невыполнением целевых показателей. Новый перечень показателей был утвержден недавно⁷, а значения показателей по каждому региону зафиксированы только в Едином плане. Поэтому еще рано говорить о вероятности использования ст. 35 для обоснования отстранения от власти глав регионов. Скорее всего, подобные случаи могут появиться после подведения итогов 2024 г., когда станут известны результаты первого этапа, или 2030 г., когда по Единому плану завершится второй этап достижения национальных целей развития. Как отреагирует Президент на доклад об эффективности деятельности высших должностных лиц субъектов Российской Федерации по достижению целей развития, представленный правительством, заранее не известно. Однако можно предположить, что никто из глав российских регионов не пожелает оказаться в группе с наихудшими результатами. Не исключено, что за это время на региональном уровне будет разработан «механизм достижения главами регионов желаемых значений показателей эффективности их деятельности» (Белякова и Воробьева, 2018). Так или иначе, но главы регионов с длинным путем до национальных целей могут при прочих равных лишиться власти с большей вероятностью, чем главы регионов с коротким путем.

По результатам группировки субъектов Российской Федерации получается, что за десять лет (2021–2030 гг.) наиболее короткий путь к достижению национальных целей развития предстоит пройти (в многомерном пространстве) восьми регионам первой группы (см. Приложение). Региональная власть на этих территориях с большей вероятностью может рапортовать в 2030 г. о достижении заданных значений целевых показателей, чем власть в регионах остальных групп. Здесь явным фаворитом является город федерального значения Москва (минимальное для российских регионов расстояние до G1). Если исходить из допустимости отклонения на 10%, то в область дополнительного анализа попадают расстояния, которые наиболее близки к минимальным значениям по каждому региону. Тогда можно предположить, что Ямало-Ненецкий автономный округ (расстояние до G2 отличается от расстояния до G1 на 5,6%) и Республика Татарстан (9,0%) в многомерном пространстве расположились не очень далеко от G2. На этом основании можно предположить, что в двух названных регионах будут наибольшие сложности с достижением национальных целей развития в рамках первой группы.

Вторая группа объединяет 31 регион, среди которых наилучшее положение в плане перспектив достижения целей развития имеют Самарская, Воронежская и Ярославская области. Особо следует отметить Пермский край как единственный регион во второй группе, тяготеющий (расстояние до

⁶ Об общих принципах организации публичной власти в субъектах Российской Федерации: Фед. закон Рос. Федерации от 21 дек. 2021 г. № 414-ФЗ. URL: <https://rg.ru/documents/2021/12/27/vlast-dok.html> (дата обращения: 13.04.2022).

⁷ Об оценке эффективности деятельности высших должностных лиц (руководителей высших исполнительных органов государственной власти) субъектов Российской Федерации и деятельности органов исполнительной власти субъектов Российской Федерации: Указ Президента Рос. Федерации от 4 февр. 2021 г. № 68. URL: <https://base.garant.ru/400281504/#friends> (дата обращения: 13.04.2022).

G1 отличается от расстояния до G2 на 7,5%) к первой группе. Относительно плохие перспективы (по близости к G3) в рассматриваемой группе могут быть у Ставропольского, Краснодарского, Камчатского и Хабаровского края, Архангельской, Амурской, Липецкой, Тульской, Новосибирской, Рязанской, Вологодской и Нижегородской областей. В следующую – третью – группу вошли 38 регионов с относительно неплохими перспективами у Смоленской и Новгородской области, а также Республики Северная Осетия-Алания. По близости к G2 следует отметить Республику Марий Эл, Костромскую, Челябинскую, Омскую, Тамбовскую и Кемеровскую области, Республику Крым, г. Севастополь, Республику Бурятия, Владимирскую, Волгоградскую, Калужскую и Томскую области. К G4 тяготели Республика Алтай и Республика Хакасия. Особая ситуация равной удаленности от G2 и G4 сложилась в Республике Тыва и Кабардино-Балкарской Республике.

Наиболее вероятная смена глав субъектов по причине невыполнения национальных целей развития может произойти в восьми регионах четвертой группы. Из них четыре региона – Республика Дагестан, Чукотский автономный округ, Еврейская автономная область и Забайкальский край – имеют некоторую близость к G3. Самая сложная ситуация складывается в Республике Калмыкия (по десяти показателям регион попадает в четвертый квартиль; столько же показателей в последнем квартиле имеет Чеченская Республика, но у нее несколько лучше ситуация по оставшимся пяти показателям). Что касается размещения регионов четвертой группы, то они не формируют в России сплошную проблемную зону. Однако следует обратить внимание на сосредоточение рассматриваемых субъектов в Северо-Кавказском (4 региона) и Дальневосточном (3) федеральных округах. Целесообразно также отметить, что федеральная власть понимает сложность достижения целевых показателей в отдельных регионах, о чем можно судить по разделу «Региональное развитие» в Едином плане. В нем предусмотрена финансовая поддержка развития геостратегических территорий (Дальний Восток, Арктическая зона, Северный Кавказ, Калининградская область, Республика Крым и г. Севастополь), Ангаро-Енисейского макрорегиона и 13 регионов по индивидуальным программам. Вся четвертая группа попадает в список федеральной поддержки, а поможет ли это справиться с достижением национальных целей – покажет будущее.

При политико-географическом анализе возможности достижения национальных целей развития весьма важно понимать ситуацию в соседних регионах и проецировать ее на рассматриваемый регион. Математический аппарат, обычно используемый при таком анализе, позволяет оценить пространственную автокорреляцию и выделить «пространственные ассоциации» регионов (Anselin, 1995). Однако в нашем случае используются не абсолютные значения показателей, а квартили. Поэтому воспользуемся только главной идеей выделения таких ассоциаций: территория с высоким статусом, граничащая только с территориями высокого статуса, относится к кластеру HH (High-High); территория с низким статусом, окруженная территориями с низким статусом, входит в кластер LL (Low-Low); в кластеры HL и LH попадают территории, соответственно, с высоким и низким статусом в окружении противоположного статуса. Если хотя бы один соседний регион будет иного статуса, то перечисленные кластеры не выделяются. Кластеры HH и LL характеризуются отсутствием пространственного неравенства внутри кластера, что способствует (в случае HH) или препятствует (LL) дальнейшему развитию (Lutz, 2019). При HL возможно торможение, а при LH – ускорение развития.

Отнесение к высокому и низкому статусу зависит от специфики исходных данных и задач исследования. Допустим, регионы первой группы будут высокого, а регионы четвертой группы – низкого статуса. Тогда среди российских регионов (см. рис. 1) следует констатировать отсутствие пространственной автокорреляции (кластеры не выделены). Придание первой и второй группе высокого статуса (соответственно, низкого статуса для третьей и четвертой группы) приводит к некоторой автокорреляции: г. Санкт-Петербург, Калининградская область и Республика Адыгея входят в кластер HH, Брянская область, Республика Алтай, г. Севастополь, Республика Ингушетия, Приморский край и Республика Бурятия – в LL, Астраханская, Новосибирская и Сахалинская области – в HL, Мурманская область и Чукотский автономный округ – в LH. Отсюда можно предположить, что регионы, входящие в кластеры LL и HL, снизят скорость продвижения к национальным целям развития. Наибольшее замедление может проявиться в Республике Ингушетия как единственном регионе в LL и HL, входящем в четвертую группу.

Анализ соседства проводится и при оценке экономико-географического положения регионов (Blanutsa, 2015). Один из вариантов такой оценки связан с определением соседей первого, второго и последующих порядков. Для отдельно взятого региона соседями первого порядка будут все другие регионы, которые граничат с рассматриваемым регионом, а соседями второго порядка – регионы, граничащие с регионами первого порядка. На данной основе построена мера количественной оценки

соседского экономико-географического положения территорий (Blanutsa, 2015). В нашем исследовании эти идеи использовались для оценки соседского положения регионов относительно первой и четвертой группы. Опираясь на «первый закон географии» У. Тоблера (Tobler, 1970) и обоснование затухания гравитационного экономического взаимодействия по мере удаления от анализируемой территории (Anderson, 1979), была создана следующая модель: относительно каждого региона, входящего в первую группу, определяются соседние регионы первого порядка, которые в силу своего географического положения должны относиться ко второй группе; относительно каждого региона из четвертой группы определяются соседние регионы первого порядка, которые по своему положению должны быть в третьей группе; среди оставшихся регионов идентифицируются соседи второго порядка относительно первой и четвертой групп (в первом случае идентифицированные регионы должны быть в третьей группе, а во втором случае – во второй группе); соседи третьего и последующих порядков относительно регионов первой и четвертой групп являются регионами с неопределенным статусом. Применение этой модели к Российской Федерации при 16 регионах с заданным статусом (первая и четвертая группы) позволило идентифицировать 29 регионов второй группы и 36 регионов третьей группы при 4 нераспознанных регионах (рис. 2).



Рис. 2. Граф соседства российских регионов с определением принадлежности ко второй и третьей группе по географическому положению регионов относительно первой или четвертой группы

Группы регионов: 1 – первая, 2 – вторая, 3 – третья, 4 – четвертая, 5 – группа не определена (соседи третьего порядка по отношению к регионам первой или четвертой группы). Ребра графа: 6 – наличие общей границы между двумя соседними регионами. Вершины графа (номера регионов) приведены на рис. 1.

Политико-географический анализ в данном случае заключается в сравнении эмпирического распределения регионов по группам (см. рис. 1) с модельным распределением (см. рис. 2). Из такого сопоставления следует, что среди 69 регионов, не относящихся к первой и четвертой группе, 32 региона имеют один и тот же статус в обоих распределениях. Если не считать нераспознанные регионы, остальные территории примерно поровну делятся на модельное завышение (вторая модельная группа вместо третьей эмпирической группы; 16 регионов) и занижение (третья модельная группа вместо второй эмпирической группы; 17 регионов) статуса. Интерпретация этих результатов заключается в том, что для первых из них федеральная власть удлинила путь, а для вторых – сократила путь до национальных целей развития. Отсюда получается, что в относительно более сложные условия поставлены главы следующих 16 субъектов Российской Федерации: Республика Коми, Республика Крым, Республика Марий Эл, Удмуртская Республика, Приморский край, Владимирская, Калужская, Курская, Смоленская, Тверская, Кировская, Оренбургская, Ульяновская, Курганская, Омская и Томская области.

Заключение

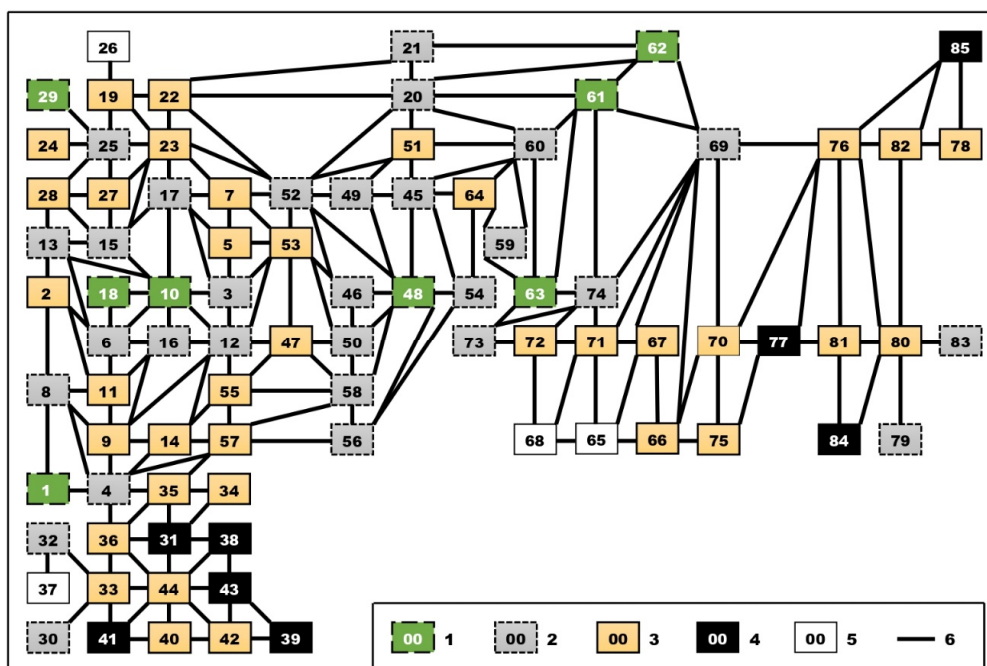
Исходя из названия приложения к Единому плану, проанализированному в нашем исследовании, целевые значения показателей будут использоваться федеральной властью для «оценки эффективности деятельности» глав регионов, из чего можно предположить, что высшие должностные лица субъектов Российской Федерации, не достигшие целей развития на своей территории, могут быть лишены власти. Вполне понятная установка государственной региональной политики при условии равных или примерно равных возможностей достижения национальных целей развития во всех российских регионах. Однако в нашей стране существует значительное пространственное неравенство по уровню социально-экономического развития регионов, и поэтому исходные, стартовые условия, не являются одинаковыми. Более того, как показал наш анализ, длина пути, который необходимо за десять лет пройти каждому региону до поставленных целей, существенно различается между регионами. На основе этих различий выделено четыре группы регионов. Первой группе предстоит пройти самый короткий путь. Как ни странно для государственной политики сглаживания межрегиональных социально-экономических различий, в первую группу вошли экономически развитые регионы, а в четвертую группу с наиболее длинным путем до поставленных целей – слабо развитые регионы. Получается, что регионы четвертой группы, имеющие слабые экономические возможности, должны совершить «чудо» и по приросту всех относительных показателей обогнать регионы первой группы. Реально ли это? Конечно, федеральная власть обещает проблемным регионам финансовую поддержку, но при этом в анализируемом правительственном документе отмечено, что «ключевое условие эффективного развития регионов – наращивание собственной доходной базы» (Единый план, с. 232). Поэтому, скорее всего, регионы четвертой группы к 2030 г. не достигнут поставленных целей, что может иметь нежелательные последствия для глав этих регионов. Дополнительные сложности в достижении национальных целей появятся у глав тех субъектов Российской Федерации, которые, согласно нашему анализу, окружены регионами третьей и четвертой группы или получили более завышенные целевые значения, чем должно быть по их экономико-географическому положению относительно регионов первой и четвертой групп. Полученные результаты могут использоваться для корректировки национальных целей развития на региональном уровне и предварительной оценки политических перспектив для глав российских регионов.

Финансовая поддержка

Исследование выполнено за счет средств государственного задания (№ регистрации темы АААА-А21-121012190018-2).

Список литературы / References

- Белякова, Г. Я., Воробьева, Т. Н. (2018) 'Институциональные основы и роль организации деятельности органов исполнительной власти субъекта РФ и оценки ее эффективности в российской системе государственного управления региональным экономическим развитием', *Региональные проблемы преобразования экономики*, (10), сс. 134–145 [Belyakova, G. Ya., Vorobieva, T. N. (2018) 'Institutional foundations and the role of organization of activity of executive power authorities of an entity of the Russian Federation and evaluation of its effectiveness in the Russian system of governmental administration of the regional economic development' [Institucional'nye osnovy i rol' organizacii deyatelnosti organov ispolnitel'noj vlasti sub"ekta RF i ocenki ee effektivnosti v rossijskoj sisteme gosudarstvennogo upravleniya regional'nym ekonomicheskim razvitiem], *Regional Problems of Economic Transformation*, (10), pp. 134–145. DOI: 10.26726/1812-7096-2018-10-134-145. (In Russ.)].
- Блануца, В. И. (2021) *Географическая экспертиза стратегий экономического развития России*. Москва: ИНФРА-М [Blanutsa, V. I. (2021) *Geographical Expertise of Russia's Economic Development Strategies* [Geograficheskaya ekspertiza strategij ekonomicheskogo razvitiya Rossii]. Moscow: INFRA-M Publ. (In Russ.)].
- Лексин, В. Н. (2019) 'Дороги, которые мы не выбираем (О правительственной «Стратегии пространственного развития Российской Федерации на период до 2025 года)», *Российский экономи-*

- ческий журнал, (3), сс. 3–24 [Leksin, V. N. (2019) 'Roads that we do not choose (On the government's «Spatial Development Strategy of the Russian Federation for the period up to 2025»)»] [Dorogi, kotorye my ne vybiraem (O pravitel'svennoj «Strategii prostranstvennogo razvitiya Rossijskoj Federacii na period do 2025 goda»)], *Russian Economic Journal*, (3), pp. 3–24. DOI: 10.33983/0130-9757-2019-3-3-24. (In Russ.)].
- Пронина, Л. И. (2021) 'Трансформация стратегий социально-экономического и пространственного развития России на основе создания системы национального планирования', *Экономика и управление: проблемы, решения*, 1(5), сс. 5–14 [Pronina, L. I. (2021) 'Transformation of Russia's socio-economic and spatial development strategies based on the creation of a national planning system' [Transformacija strategij social'no-ekonomičeskogo i prostranstvennogo razvitiya Rossii na osnove sozdaniya sistemy nacional'nogo planirovaniya], *Economics and Management: Problems, Solutions*, 1(5), pp. 5–14. DOI: 10.36871/ek.up.p.r.2021.05.01.001. (In Russ.)].
- Сильвестров, С. Н., Крупнов, Ю. А., Старовойтов, В. Г. (2021) 'Определение и реализация национальных целей развития в российском стратегическом планировании', *Российский экономический журнал*, (1), сс. 32–44. [Silvestrov, S. N., Krupnov, Yu. A., Starovoitov, V. G. (2021) 'Definition and implementation of national development goals in Russian strategic planning' [Opredelenie i realizacija nacional'nyh celej razvitiya v rossijskom strategičeskome planirovanii], *Russian Economic Journal*, (1), pp. 32–44. DOI: 10.33983/0130-9757-2021-1-32-44. (In Russ.)].
- Сорокина, Н. Ю. (2020) 'Общесистемные проблемы пространственного развития Российской Федерации', *Региональная экономика. Юг России*, 8(1), сс. 4–15. [Sorokina, N. Y. (2020) 'System-wide problems of spatial development of the Russian Federation' [Obshchesistemnye problemy prostranstvennogo razvitiya Rossijskoj Federacii], *Regional Economy. South of Russia*, 8(1), pp. 4–15. DOI: 10.15688/re.volsu.2020.1.1. (In Russ.)].
- Третьяк, И. А. (2021) 'Конституционно-правовые аспекты отрешения от должности высшего должностного лица субъекта Российской Федерации в связи с утратой доверия президента', *Правоприменение*, 5(1), сс. 141–155. [Tretyak, I. A. (2021) 'Retirement of a highest official of constituent entity of the Russian Federation due to loss of president's confidence: constitutional issues' [Konstitucionno-pravovye aspekty otresheniya ot dolzhnosti vysshego dolzhnostnogo lica sub"ekta Rossijskoj Federacii v svyazi s utratoj doveriya prezidenta], *Law Enforcement Review*, 5(1), pp. 141–155. DOI: 10.24147/2542-1514.2021.5(1).141-155. (In Russ.)].
- Anderson, J. E. (1979) 'Theoretical foundation for the gravity equation', *American Economic Review*, 69(1), pp. 106–116.
- Andriati, R., Yusuf, A. A. (2021) 'Indonesian provinces SDGs composite index: Lampung Province analysis', *Economics and Finance in Indonesia*, 67(1), e819. DOI: 10.47291/efi.v67i1.819
- Anselin, D. (1995) 'Local Indicators of Spatial Association – LISA', *Geographical Analysis*, 27(2), pp. 93–115. DOI: 10.1111/j.1538-4632.1995.tb00338.x.
- Benedek, J., Ivan, K., Török, I., Temerde, A., Holobăcă, I.-H. (2021) 'Indicator-based assessment of local and regional progress toward the Sustainable Development Goals (SDGs): An integrated approach from Romania', *Sustainable Development*, 29(5), pp. 860–875. DOI: 10.1002/sd.2180.
- Blanutsa, V. I. (2015) 'Economic-geographical location: Generalization of conceptual frameworks and generation of new meanings', *Geography and Natural Resources*, 36(4), pp. 319–326. DOI 10.1134/S1875372815040010.
- Bonnet, J., Coll-Martínez, E., Renou-Maissant, P. (2021) 'Evaluating sustainable development by composite index: Evidence from French departments', *Sustainability*, 13(2), pp. 1–23. DOI: 10.3390/su13020761.
- Castañer, M., Jańczak, J., Martín-Uceda, J. (2018) 'Economic development, (a)symmetries and local geopolitics: A new approach to studying cross-border cooperation in Europe', *Eurasia Border Review*, 9(1), pp. 67–90.
- Costanza, R. (Ed.) (1991) *Ecological Economics: The Science and Management of Sustainability*. New York: Columbia University Press.

- Costanza, R., Howard, R. B., Kubiszewski, I., Liu, S., Ma, C., Plumecocq, C., Stern, D. I. (2016a) 'Influential publications in ecological economics revisited', *Ecological Economics*, 123, pp. 68–76. DOI: 10.1016/j.ecolecon.2016.01.007.
- Costanza, R., Daly, L., Fioramonti, L., Giovannini, E., Kubiszewski, I., Mortensen, L.F., Pickett, K.E., Ragnarsdottir, K.V., De Vogli, R., Wilkinson, R. (2016b) 'Modelling and measuring sustainable wellbeing in connection with the UN Sustainable Development Goals', *Ecological Economics*, 130, pp. 350–355. DOI: 10.1016/j.ecolecon.2016.07.009.
- D'Adamo, I., Gastaldi, M., Imbriani, C., Morone, P. (2021) 'Assessing regional performance for the Sustainable Development Goals in Italy', *Scientific Reports*, 11, e24117. DOI: 10.1038/s41598-021-03635-8.
- Gennari, P., D'Orazio, M. (2020) 'A statistical approach for assessing progress toward the SDG targets', *Statistical Journal of the IAOS*, 36, pp. 1129–1142. DOI: 10.3233/SJI-200688.
- Ibourk, A., Raoui, S. (2021) 'Scale effect on territorial disparities of sustainable human development in Morocco: A spatial analysis', *Discover Sustainability*, 2, e57. DOI: 10.1007/s43621-021-00068-1.
- Lutz, S. U. (2019) 'The European digital single market strategy: Local indicators of spatial association 2011–2016', *Telecommunication Policy*, 43(5), pp. 393–410. DOI: 10.1016/j.telpol.2018.10.003.
- Niklasson, L. (2019) *Improving the Sustainable Development Goals: Strategies and the Governance Challenge*. London: Routledge.
- Ningrum, D., Malekpour, S., Raven, R., Moallemi, E. A. (2022) 'Lessons learnt from previous local sustainability efforts to inform local action for the Sustainable Development Goals', *Environmental Science & Policy*, 129, pp. 45–55. DOI: 10.1016/j.envsci.2021.12.018.
- ÓTuathail, G. (1994) 'Critical geopolitics and development theory: Intensifying the dialogue', *Transactions of the Institute of British Geographers*, 19(2), pp. 228–233.
- Qiu, W., Meng, F., Wang, Y., Fu, G., He, J., Savic, D., Zhao, H. (2018) 'Assessing spatial and temporal variations in regional sustainability in mainland China from 2004 to 2014', *Clean Technologies and Environmental Policy*, 20, pp. 1185–1194. DOI: 10.1007/s10098-018-1540-4.
- Robin, E., Acuto, M. (2018) 'Global urban policy and the geopolitics of urban data', *Political Geography*, 66, pp. 76–87. DOI: 10.1016/j.polgeo.2018.08.013.
- Sachs, J. D. (2015) *The Age of Sustainable Development*. New York: Columbia University Press.
- Sajjad, M., Munir, H., Kanwal, S., Naqvi, S. A. A. (2022) 'Spatial inequalities in education status and its determinants in Pakistan: A district-level modelling in the context of sustainable development goal-4', *Applied Geography*, 140, e102665. DOI: 10.1016/j.apgeog.2022.102665.
- Subra, P. (2012) 'Geopolitics: A unique or multi-dimensional concept? Place, issues and tools of local geopolitics', *Hérodote*, 146–147, pp. 45–70.
- Tobler, W. R. (1970) 'Computer movie simulating urban growth in the Detroit region', *Economic Geography*, 46(2), pp. 234–240. DOI: 10.2307/143141.
- Wu, X., Liu, J., Fu, B., Wang, S., Wei, Y., Li, Y. (2022) 'Bundling regions for promoting sustainable development goals', *Environmental Research Letters*, 17(4), e044021. DOI: 10.1088/1748-9326/ac5c9d.

Статья поступила в редакцию: 30.05.2022

Статья поступила в редакцию повторно, после доработки: 09.07.2022

Статья принята к печати: 10.07.2022

NATIONAL DEVELOPMENT GOALS OF RUSSIA AT THE REGIONAL LEVEL: POLITICAL AND GEOGRAPHICAL ANALYSIS

V. I. Blanutsa

V. I. Blanutsa, Doct. Sci. (Geogr.), RAS Expert in Economic Sciences, Leading Researcher at the Laboratory of Geo-Resource Studies and Political Geography,

V. B. Sochava Institute of Geography of the Siberian Branch of the Russian Academy of Sciences.

E-mail: blanutsa@list.ru (ORCID: 0000-0003-3958-216X. Researcher ID (WoS): G-7172-2016).

Abstract

The study groups the regions of Russia by the multidimensional distance to the national development goals determining the preference ratio of the identified groups according to possible political consequences for the heads of regions. The initial data for 85 regions and 15 indicators for 2021–2030 are taken from the appendix to the «Unified Plan for Achieving the National Development Goals of the Russian Federation for the Period up to 2024 and for the Planning Period up to 2030». The research uses methods of grouping regions, comparative analysis, and assessment of spatial autocorrelation and regions' economic-geographical location. Four groups of regions have been identified by the multidimensional distance to hypothetical regions, each of which corresponds to a certain quartile of a ranked series of relative increases in the values of target indicators. The resulting grouping of regions is interpreted according to the length of the path to national development goals and the likelihood of a change of regional government due to the non-fulfillment of the goals. Additional potential threats to senior officials of the Russian Federation's subjects are determined by the spatial autocorrelation of the regions and their position in relation to the regions of the first and fourth groups.

Keywords: critical geopolitics of development; socio-economic development; regional policy; target indicator; regional grouping; comparative analysis; spatial autocorrelation; economic-geographical location; Russian Federation.

Acknowledgements: The study was carried out at the expense of the state task (registration number of the topic AAAA-A21-121012190018-2).

Приложение

Многомерные расстояния от российских регионов до четырех гипотетических регионов по достижению национальных целей развития

Регионы России	Гипотетические регионы			
	G1	G2	G3	G4
<i>Первая группа</i>				
г. Москва	0,47	0,93	1,53	2,53
г. Санкт-Петербург	0,53	1,00	1,60	2,47
Тюменская область	0,53	0,73	1,47	2,47
Московская область	0,60	0,93	1,47	2,40
Республика Татарстан	0,67	0,73	1,47	2,33
Ханты-Мансийский автономный округ-Югра	0,67	1,00	1,60	2,33
Белгородская область	0,73	0,93	1,53	2,27
Ямало-Ненецкий автономный округ	1,07	1,13	1,33	1,93
<i>Вторая группа</i>				
Самарская область	1,00	0,53	1,00	2,00
Воронежская область	0,93	0,60	1,07	2,07
Ярославская область	1,07	0,60	1,07	1,93
Рязанская область	1,53	0,67	0,73	1,47
Вологодская область	1,53	0,67	0,73	1,47
Ростовская область	1,27	0,67	1,13	1,73
Нижегородская область	1,27	0,67	0,73	1,73
Республика Саха (Якутия)	1,00	0,67	1,27	2,00
Республика Башкортостан	1,20	0,73	0,93	1,80
Красноярский край	1,33	0,73	0,93	1,67
Липецкая область	1,40	0,80	0,87	1,60
Тульская область	1,53	0,80	0,87	1,47
Республика Карелия	1,40	0,80	1,13	1,60
Калининградская область	1,00	0,80	1,27	2,00
Ленинградская область	1,13	0,80	1,13	1,87
Чувашская Республика	1,40	0,80	1,13	1,60
Пензенская область	1,53	0,80	1,00	1,47
Новосибирская область	1,40	0,80	0,87	1,60
Магаданская область	1,13	0,80	1,13	1,87

Продолжение приложения

Регионы России	Гипотетические регионы			
	G1	G2	G3	G4
Сахалинская область	1,13	0,80	1,27	1,87
Республика Адыгея	1,33	0,87	1,07	1,67
Ставропольский край	1,47	0,87	0,93	1,53
Свердловская область	1,20	0,87	1,07	1,80
Архангельская область	1,40	0,93	1,00	1,60
Пермский край	1,00	0,93	1,27	2,00
Амурская область	1,40	0,93	1,00	1,60
Ненецкий автономный округ	1,20	1,00	1,20	1,80
Краснодарский край	1,33	1,00	1,07	1,67
Астраханская область	1,20	1,00	1,20	1,80
Камчатский край	1,33	1,00	1,07	1,67
Хабаровский край	1,20	1,00	1,07	1,80
<i>Третья группа</i>				
Смоленская область	2,00	1,13	0,53	1,00
Новгородская область	2,07	1,07	0,60	0,93
Республика Северная Осетия-Алания	1,93	1,07	0,60	1,07
Брянская область	2,00	1,13	0,67	1,00
Курская область	1,47	0,87	0,67	1,53
Ивановская область	1,67	1,07	0,73	1,33
Калужская область	1,53	0,80	0,73	1,47
Саратовская область	1,93	1,07	0,73	1,07
Томская область	1,67	0,80	0,73	1,33
Владимирская область	1,47	0,86	0,80	1,53
Орловская область	1,87	1,00	0,80	1,13
Тверская область	1,87	1,13	0,80	1,13
Псковская область	2,00	1,27	0,80	1,00
Удмуртская Республика	1,60	1,00	0,80	1,40
Курганская область	2,00	1,27	0,80	1,00
Республика Хакасия	2,13	1,13	0,80	0,87
Алтайский край	2,00	1,13	0,80	1,00
Иркутская область	1,87	1,13	0,80	1,13
Алтайский край	2,00	1,13	0,80	1,00
Иркутская область	1,87	1,13	0,80	1,13
Костромская область	1,40	0,93	0,87	1,60
Республика Коми	1,67	1,20	0,87	1,33
Челябинская область	1,53	0,93	0,87	1,47
Омская область	1,53	0,93	0,87	1,47
Волгоградская область	1,60	1,00	0,93	1,40
Кировская область	1,73	1,13	0,93	1,27
Республика Алтай	2,00	1,40	0,93	1,00
Тамбовская область	1,67	1,07	1,00	1,33
Мурманская область	1,67	1,20	1,00	1,33
Республика Крым	1,80	1,07	1,00	1,20
г. Севастополь	1,67	1,07	1,00	1,33
Республика Мордовия	1,80	1,20	1,00	1,20
Кемеровская область-Кузбасс	1,80	1,07	1,00	1,20
Республика Бурятия	1,53	1,07	1,00	1,47
Республика Марий Эл	1,73	1,13	1,07	1,27
Оренбургская область	1,73	1,27	1,07	1,27
Приморский край	1,73	1,27	1,07	1,27
Кабардино-Балкарская Республика	1,80	1,20	1,13	1,20
Ульяновская область	1,80	1,20	1,13	1,20
Республика Тыва	1,73	1,27	1,20	1,27

Окончание приложения

Регионы России	Гипотетические регионы			
	G1	G2	G3	G4
<i>Четвертая группа</i>				
Республика Калмыкия	2,40	1,53	0,93	0,60
Забайкальский край	2,27	1,53	0,80	0,73
Карачаево-Черкесская Республика	2,20	1,47	1,00	0,80
Чеченская Республика	2,20	1,60	1,13	0,80
Еврейская автономная область	2,13	1,40	0,93	0,87
Республика Ингушетия	2,00	1,53	1,20	1,00
Республика Дагестан	1,93	1,47	1,13	1,07
Чукотский автономный округ	1,87	1,53	1,20	1,13

Источник: составлено автором.

УДК-327-057.54

DOI: 10.17072/2218-1067-2022-3-77-85

**ВНЕШНЕПОЛИТИЧЕСКАЯ ЭКСПЕРТИЗА:
ИССЛЕДОВАТЕЛЬСКИЙ ПОТЕНЦИАЛ КРИТИЧЕСКОЙ ГЕОПОЛИТИКИ**

О. В. Онопко

Онопко Олег Владимирович, кандидат политических наук, доцент кафедры политологии, Донецкий национальный университет.
E-mail: onopko.oleg@gmail.com (ORCID:0000-0001-5569-8256).

Аннотация

Автором определены возможности применения теоретико-методологического аппарата критической геополитики для изучения внешнеполитической экспертизы. С этой целью было проведено исследование, в ходе которого обобщены и систематизированы ключевые взгляды учёных, специализирующихся в области критической геополитики, на проблемы внешнеполитической экспертизы; расширена и дополнена (в части видов геополитических историй) концепция критической геополитики Дж. О’Тоала; проанализировано значение внешнеполитической экспертизы на различных уровнях геополитического дискурса; предложено авторское определение и установлены особенности экспертного геополитического дискурса, определены его виды. В результате было обосновано, что внешнеполитическая экспертиза представляет собой организованную сетевым образом совокупность действующих лиц геополитического дискурса, в силу своего экспертного статуса имеющих возможность определяющим образом влиять на геополитические представления населения и акторов политики, а также на процесс выработки, принятия и реализации последними политических решений в сфере внешней политики, обороны и безопасности. Определено, что субъекты внешнеполитической экспертизы являются действующими лицами на всех основных уровнях геополитического дискурса, образуя его отдельное направление – экспертный геополитический дискурс. В рамках него они формируют как идейно-теоретические, концептуальные, так и прикладные и популярные геополитические представления, составляющие геополитические картины мира рядовых граждан и политической элиты.

Ключевые слова: внешнеполитическая экспертиза; критическая геополитика; геополитический дискурс; экспертный геополитический дискурс.

Внешнеполитическая экспертиза – один из компонентов политической системы, определяющим образом влияющих на выработку, принятие и реализацию решений по вопросам внешней политики, обороны и безопасности. Отдельные эксперты, аналитические центры, академические и исследовательские учреждения, специализирующиеся на вопросах внешней политики и международных отношений, не только консультируют политиков, партии, органы государственной власти и пр., сопровождают их деятельность своими оценками и рекомендациями, но и выступают в роли своеобразного «фильтра» информации о международной среде, происходящих в ней процессах и действующих лицах. С одной стороны, имея собственное видение международно-политической действительности, субъекты внешнеполитической экспертизы через свои заявления и интеллектуальные продукты (доклады, информационные справки, аналитические записки, научные и аналитические статьи и т.п.) способны навязывать свои геополитические представления акторам политики, побуждая их к проведению необходимых, по их мнению, мер. С другой стороны, используя свой экспертный статус, они способны распространять, обосновывать и оправдывать перед гражданами уже заранее заданные точки зрения, действуя в интересах власти или иных акторов и способствуя легитимации их внешнеполитического курса.

В этих условиях в политической науке возникает объективная и неотложная потребность в таких теоретико-методологических подходах и конкретных теориях, которые бы сместили исследовательский фокус с особенностей организации и функционирования внешнеполитической экспертизы (отдельных экспертных институтов или экспертного сообщества в целом) на те ценности, традиции, смыслы, образы, политические мифы и стереотипы, которыми оперируют её субъекты в своей дея-

тельности и распространяют как среди политической элиты, так и среди масс. Таким подходом, в частности, является критическая геополитика, объединяющая множество концепций и теорий, направленных на выявление специфики формирования геополитических представлений «посредством географического воображения и пространственных мифов – другими словами, под влиянием мира идеального» (Окунев, 2012: 152).

В современной отечественной и мировой политологии внешнеполитическая экспертиза уже давно стала традиционным объектом научных интересов. В России и на постсоветском пространстве её исследования начались ещё в 1980-х – начале 1990-х гг. в Проблемной научно-исследовательской лаборатории системного анализа МГИМО (ныне – Институт международных исследований) и ИМЭМО РАН, сформировав с тех пор небольшое, но вполне самостоятельное направление политической науки, к которому в настоящее время относятся работы А. Богатурова, И. Истомина, А. Макарычева, Е. Примакова, М. Хрусталёва и др. Примечательно, что в русском политологическом дискурсе категория «внешнеполитическая экспертиза» приобрела свои, несколько отличные от доминирующих в англоязычном, смыслы, означая не столько «компетентность» (Longhini, 2015; Miller, 1990) в сфере международных отношений, сколько, прежде всего, «экспертную деятельность», «процедуру» (Хрусталёв, 2008: 179; Войтоловский, 2016), а также «комплексную систему» (Макарычев, 1991: 8) институтов, занимающихся экспертным сопровождением внешней политики. На основании этого в российской политологии сложился целый ряд теоретико-методологических подходов к научному анализу внешнеполитической экспертизы, фокусирующихся на различных её аспектах, при этом основное внимание уделяется особенностям организации и проведения экспертных оценок внешней политики, кейс-стади отдельных экспертных институтов, проблемам сетевого взаимодействия аналитических центров и органов государственной власти, ответственных за выработку, принятие и реализацию внешнеполитических решений. К современным зарубежным политологическим исследованиям внешнеполитической экспертизы можно отнести работы П. Абба, Д. Абельсона, Г. Вярда, К. Доддса, А. Дэнхама, Х. Ли, Х. Ляо, Дж. МакГэнна, С. Маслоу, И. Пармар, П. Робертс, Д. Стоун, Р. Хигготта и др. Они имеют преимущественно прикладной характер, а основное внимание в них уделяется национальным особенностям экспертных сообществ, специфике влияния аналитических центров на внешнюю политику, их связям с политическими партиями, бизнесом, лоббистскими группами и т.д. Именно в западной политологии для объяснения особенностей внешнеполитической экспертизы, начиная с 1990-х гг., имели место успешные попытки применения различных теорий критической геополитики, к которым можно отнести исследования Дж. Агню, С. Дэлби, К.-Дж. Доддса, Ф. Келли, М. Куус, Дж. О’Тоала и др. В российской политологии к таким работам можно отнести исследования В. Багнюка, В. Колосова, А. Кучинова, О. Ляховенко, И. Окунева и др. Теоретико-методологические и практические результаты научных трудов, выполненных с использованием исследовательского аппарата критической геополитики, засвидетельствовали высокий эвристический потенциал данного подхода.

Принимая это во внимание, автор преследовал цель определить возможности применения критической геополитики для изучения внешнеполитической экспертизы, что обусловило постановку и в последующем решение следующих исследовательских задач: были обобщены и систематизированы ключевые взгляды специализирующихся в области критической геополитики учёных на проблемы внешнеполитической экспертизы; расширена и дополнена (в части видов геополитических историй) концепция критической геополитики Дж. О’Тоала; проанализировано значение внешнеполитической экспертизы на различных уровнях геополитического дискурса; предложено авторское определение и установлены особенности экспертного геополитического дискурса, определены его виды.

Критическая геополитика и внешнеполитическая экспертиза

Внешнеполитическая экспертиза, её значение в формировании и развитии геополитических представлений, а также непосредственное влияние на внешнюю политику изначально были в фокусе внимания основоположников критической геополитики. Как отмечает британский политолог К.-Дж. Доддс, ещё в 1980-х – начале 1990-х гг. имели место первые попытки «исследовать роль интеллектуалов в области безопасности и внешнеполитических экспертов в формировании внешней политики» (Dodds, 1993: 70–71) с позиций критико-геополитического подхода.

По мнению Дж. О’Тоала, сама геополитика является продуктом внешнеполитической экспертизы, «европоцентричной и узкорациональной культурной практикой “экспертов” в влиятельных западных институтах (от университетов до военной бюрократии и стратегических “мозговых цен-

тров”)» (Tuathail, 1999: 108). Именно Дж. О’Тоал одним из первых поднял вопрос о роли внешнеполитических экспертов в геополитическом дискурсе. Вместе с Дж. Агню он объединил внешнеполитических экспертов и государственных специалистов в сфере внешней политики категорией «интеллектуалы государственного управления» (*intellectuals of statecraft*), при этом внутри данного сообщества были выделены определённые градации: «от тех, кто разрабатывает, формулирует и руководит внешней политикой сверху, до тех, кто фактически отвечает за осуществление определённой внешней политики и практику управления государством (будь то дипломатическое или военное) на повседневной основе»; в отдельную категорию учёные отнесли бывших высших чиновников, работавших в сфере внешней политики, а впоследствии ставших публичными экспертами, например, Г. Киссинджера и З. Бжезинского (Tuathail & Agnew, 1992).

Своё дальнейшее развитие критико-геополитический подход Дж. О’Тоала к внешнеполитической экспертизе получил в работах М. Колмана (Coleman, 2013), П. Куречича (Kurečić, 2015), М. Кууса (Kuus, 2008). В частности, последний отмечал, что «интеллектуалы государственного управления» рассказывают «доминирующую историю о месте нации в мире. Их круг устойчив, но не фиксирован. Большинство профессионалов геополитики работают в государственном аппарате, а также в университетах и аналитических центрах», при этом он полагал, что данные лица «не обязательно являются самыми информированными или самыми гибкими мыслителями, но они выступают как эксперты в публичных дебатах. Короче говоря, они являются привратниками кажущегося абстрактным и анархичным царства геополитики» (Kuus, 2008: 2064). Такая метафора очень точно отражает специфический статус экспертов в сфере международных отношений и внешней политики как действующих лиц геополитического дискурса, а также самой геополитики как совокупности сложнейших проблем безопасности, обороны, внешней политики, политической географии и т.п. При этом, развивая метафору М. Кууса, внешнеполитических экспертов можно считать не только «привратниками», но и «проводниками» в геополитику – область знания о действительности, которая воспринимается обывателями как нечто неизвестное, труднодостижимое, абстрактное и даже возвышенное.

В этом ключе своё основанное на теоретико-методологических принципах критической геополитики наименование внешнеполитическим экспертам, а также представителям медиа и органов государственной власти, занимающихся вопросами геополитики и внешней политики, дал К.-Дж. Доддс. Он ввёл в оборот политической науки термин «государственные привилегированные рассказчики» (*state's privileged story tellers*), объяснив это тем, что «те, кто комментируют внешнюю политику и международные дела, занимают привилегированное положение в обществе» (Dodds, 1993: 71). По К.-Дж. Доддсу, в основе такого положения лежит дискурсивная способность внешнеполитических экспертов «делать “разумные” заявления... Для многих наблюдателей это часть “само собой разумеющегося”. Истории внешнеполитических профессионалов (и ученых-экспертов), как и многие другие истории из повседневной жизни, рассматриваются как натурализованный дискурс, через который события “как бы рассказывают сами себя”» (Dodds, 1994: 195). В этом заключается ценность экспертных суждений о геополитике для различных политических кампаний, направленных на легитимацию или делегитимацию каких-либо внешнеполитических решений, – они зачастую по умолчанию воспринимаются массами как «объективная истина», как «независимые» оценки «авторитетных» специалистов в соответствующих сферах. Это позволяет внешнеполитической экспертизе прямо влиять на представления политиков, рядовых граждан, групп и институтов о международной среде, участвовать в формировании и развитии геополитического дискурса.

Внешнеполитическая экспертиза и геополитический дискурс

В критической геополитике не существует единого определения геополитического дискурса, более того, сам Дж. О’Тоал предпочитает использовать вместо него категорию «геополитические рассуждения» (*geopolitical reasoning*) для описания «пространственизации международной политики, возникающей в результате использования дискурсов во внешнеполитической практике» (Tuathail & Agnew, 1992: 202). Вместе с тем в отечественной науке есть очень удачное, по мнению автора, определение внешнеполитического дискурса, предложенное Я. Ярославцевой, согласно которому, последний представляет собой «вербально-знаковое выражение процесса коммуникации в сфере внешней политики государства, которое рассматривается в социально-историческом, национально-культурном, конкретном ситуативном контексте с учётом характеристик и намерений коммуникантов. При этом основными целями процесса являются борьба за власть на мировой арене, а также за-

щита национальных интересов» (Ярославцева, 2015). Исходя из такого подхода к внешнеполитическому дискурсу, геополитический можно определить как его фундаментальное – пространственное – измерение, на смыслах, категориях, символах и знаках которого основываются все остальные (например, военное, дипломатическое, идеологическое, экономическое, экологическое, информационное и др.).

Геополитический дискурс содержит важнейшие представления о международно-политической действительности, которые формируют геополитическое видение (геополитическую картину) мира различных групп людей и состоит из множества «сюжетов – геополитических историй» («*geopolitical storylines*»), формируемых элитами для обоснования своей политики» (Колосов, 2011: 38). Автор предлагает разделить геополитические истории (нарративы) на два вида:

1. Геополитические нарративы, связанные с вопросами, относящимися к внешнеполитической программе (Хрусталева, 2008: 33) государства: его национальным интересам, внешнеполитической истории, стратегии и идеологии, целям и ресурсам внешней политики. Например, для геополитического дискурса США такими геополитическими нарративами могут быть сюжеты о выборе страны между изоляционизмом и интервенционализмом, для России – об истории российско-европейских отношений, для Украины – о «борьбе за независимость» и т.п.

2. Нарративы геополитической практики, которые представляют собой сюжеты в рамках геополитического дискурса, повествующие о текущих особенностях реализации государством своей внешней политики. В них рассматривается её эффективность, соответствие национальным интересам, идеологии, ценностям и традициям, нормам международного права, «справедливости», «правде» и др. Примерами таких геополитических нарративов в России могут считаться сюжеты о специальной военной операции на Украине или участии в конфликте в Сирии, в США – о текущих отношениях с ЕС или Китаем, в Финляндии и Швеции – о возможном присоединении к НАТО и т.п.

Геополитические нарративы в рамках геополитического дискурса могут иметь разные трактовки – скрипты (Колосов, 2008: 38), – которые определяются идеологическими, конфессиональными, социокультурными, социально-классовыми и другими особенностями различных групп общества. Каждый скрипт, в свою очередь, основывается на речевых действиях и «речевых взаимодействиях говорящего и слушающего для достижения определённых перлокутивных целей говорящего путём конструирования ими дискурсивного значения в ходе общения» (Шевченко, 2007: 73). Таким образом, происходит целенаправленное воздействие на чувства и мысли людей, воспринимающих речь, в результате чего ими усваиваются определённые геополитические представления. Последние создаются и распространяются различными действующими лицами геополитического дискурса: органами государственной власти и местного самоуправления, политическими партиями и СМИ, корпорациями и общественными организациями, аналитическими центрами, отдельными политиками и экспертами, журналистами и блогерами, гражданскими активистами и рядовыми гражданами и др.

Для того чтобы упорядочить и систематизировать это многообразие действующих лиц геополитического дискурса и дискурсивных практик, в которых эти лица участвуют, автор предлагает подход, применяемый Дж. О’Тоалом для анализа геополитики, согласно которому выделяются такие её «типы»: формальная («высокая»), практическая и популярная («низкая») (Tuathail, 1999: 111). Такое разделение не только отражает области критико-геополитических исследований геополитики, но и может соответствовать основным уровням геополитического дискурса. На каждом из них внешнеполитическая экспертиза имеет своё особое значение. В геополитическом дискурсе она выступает как совокупность взаимосвязанных действующих лиц (персон, групп и институтов), участвующих в анализе и оценивании международно-политической действительности, а также решений, принимаемых и реализуемых в сфере внешней политики и международных отношений, предоставлении рекомендаций по поводу них акторам политики. Исходя из этого, можно говорить о следующих уровнях геополитического дискурса:

«Высокий» уровень геополитического дискурса, соответствующий формальной геополитике, которая «обычно считается “геополитической мыслью” или “геополитической традицией”. Это проблема интеллектуалов, институтов и сил, формирующих геополитическую мысль в определённых местах и контекстах» (Tuathail, 1999: 109–110). Фактически это тот уровень, на котором объектами дискурсивных практик являются геополитические концепции, теории, научные разработки фундаментальной геополитики. Из этого следует, что главными действующими лицами на нём выступают как независимые учёные, так и их профессиональные объединения и ассоциации, научно-исследовательские институты, академические учреждения, специализирующиеся на вопросах внешней политики и международных отношений. Например, если речь идёт о «высоком» геополитическом

дискурсе Украины, то к таким действующим лицам можно отнести как исторических, так и современных представителей украинской геополитической мысли: В. Горбулина, М. Грушевского, В. Манжолу, Н. Михновского и др., а среди объединений и институтов – Украинскую ассоциацию политологов и Ассоциацию политических наук Украины, Национальный институт стратегических исследований (НИСИ), Дипломатическую академию им. Г. Удовенко, Киевский институт международных отношений и др. С одной стороны, геополитические представления о международно-политической действительности, сформированные данными персонами и структурами, служат символической, концептуальной, идейно-теоретической и порой идеологической основой для современной украинской внешнеполитической экспертизы. С другой стороны, сами действующие лица формального геополитического дискурса могут осуществлять экспертизу вопросов внешней и военной политики, политики безопасности, а их труды по геополитике могут иметь не только научно-теоретическое, но и прикладное – экспертное – значение в случае, если в них содержатся рекомендации по коррекции внешнеполитического курса государства. Примером последнего служат монографии НИСИ, посвящённые фундаментальным проблемам внешней политики Украины. В частности, одна из них, выпущенная в 2017 г. «Мировая гибридная война: украинский фронт» (Світова гібридна..., 2017), оказала определяющее влияние на взгляды администрации президента Украины П. Порошенко, который неоднократно публично позиционировал своё государство как «щит Европы»¹, один из «фронтов мировой гибридной войны»².

Практический уровень геополитического дискурса объединяет дискурсивные практики, цель которых в простой и понятной форме «определить государственные интересы, возможные внешние угрозы и сформулировать принципы [внешней] политики, направленной на их предотвращение и обеспечение интересов» (Колосов, 2011: 35). Этот уровень связан с текущей внешней политикой государства и находит отражение в нормативных правовых актах, политических документах (концепциях, программах, стратегиях, доктринах внешней политики), заявлениях органов государственной власти и местного самоуправления, политиков, журналистов и других действующих лиц, в т.ч. отдельных экспертов и экспертных структур. К последним можно отнести неинституционализированные экспертные группы (например, Платформа Geostrategy), неправительственные некоммерческие аналитические центры (Центр Разумкова, Институт мировой политики), частные консалтинговые компании (Defence Express, Центр военно-правовых исследований), академические аналитические центры, не ориентированные на фундаментальную науку (Центр международной безопасности и партнёрства, Центр исследований региональной безопасности), структурные подразделения государственных органов, занимающиеся внешнеполитической экспертизой (Информационно-аналитический центр Совета национальной безопасности и обороны, Директорат по внешней политике и стратегическому партнёрству Офиса президента Украины) и др. Данные структуры, а также отдельные эксперты транслируют свои геополитические представления акторам политики через аналитические доклады, записки, отчёты и т.п., публичные и непубличные консультации, публикации и выступления в СМИ, блогах, мессенджерах. Они оказывают воздействие на видение мира акторами политики, которые, в свою очередь, формируют с его учётом институциональную среду (Патрушев, 2001: 152) внешней политики государства.

«Низкий» уровень геополитического дискурса связан с массовым политическим сознанием. На нём формируется национальная и гражданская идентичности населения (Колосов, 2011: 39). Это происходит в процессе политической социализации граждан через усвоение ими геополитических представлений, транслируемых акторами политики, экспертами, СМИ и другими действующими лицами геополитического дискурса. Определяющее значение здесь имеет наглядно-образное и чувственно-эмоциональное восприятие международно-политической действительности, которое обеспечивается политическими мифами и стереотипами. В этих условиях внешнеполитические эксперты и экспертные структуры могут участвовать как в демифологизации геополитических представлений населения, рационализируя его восприятие внешней политики государства и международных процессов, так и, наоборот, в их мифологизации. Содействие экспертами или лицами, позиционирующими себя таковыми, возникновению, распространению и укоренению в массовом сознании политических

¹ Порошенко назвал Украину щитом Европы. URL: <https://www.bbc.com/ukrainian/news-43095929> (дата обращения: 30.03.2022).

² Росія розпочинає Світову гібридну війну: промова Порошенка в Мюнхені. URL: <https://www.eurointegration.com.ua/articles/2018/02/17/7077658/> (дата обращения: 30.03.2022).

мифов является признаком внешнеполитической псевдоэкспертизы, при которой публично высказанные экспертные оценки международно-политической действительности даются лишь с целью обоснования, оправдания и легитимации заранее заданной точки зрения, «а иногда уже принятого политического решения» (Богатуров и др., 2002: 97). Примерами такого влияния внешнеполитических экспертов на массовое сознание, в частности граждан Украины, являются многочисленные комментарии украинских политологов, распространяющие и подкрепляющие политические мифы «о российской агрессии»³, «о гибридной войне»⁴, «об оккупации Крыма»⁵ и т.п.

Оказывая значительное влияние на геополитический дискурс на всех его основных уровнях, внешнеполитическая экспертиза формирует его особое направление. Автор предлагает обозначить его как экспертный геополитический дискурс – совокупность связанных с геополитическими представлениями целенаправленных речевых действий и взаимодействий, главными участниками которых являются отдельные эксперты и экспертные структуры, специализирующиеся на вопросах международных отношений, внешней политики, национальной безопасности и обороны, а также экспертное сообщество в целом. Кроме того, действующими лицами экспертного геополитического дискурса могут выступать аналитические СМИ и телеграмм-каналы, если речь идёт о редакционных публикациях, сюжетах, постах и т.п.

На основании предложенной М. Хрусталёвым типологии экспертов-политологов (Хрусталёв, 2008: 187), автор выделяет следующие виды экспертного геополитического дискурса, в зависимости от объектов внешнеполитической экспертизы:

– футуристический дискурс, основу которого составляют экспертные оценки и прогнозы вариантов развития человечества, международной системы и геополитических отношений в будущем. Геополитическая картина мира в данном типе дискурса перспективна: она опирается на геополитические представления о существующей международно-политической действительности и создаёт на их основании новые, из которых конструирует образ геополитического будущего;

– глобалистический дискурс, состоящий преимущественно из экспертных оценок глобализации, глобальных проблем человечества, а также связанных с ними геополитических процессов и явлений;

– регионоведческий дискурс, в рамках которого экспертами обсуждаются геополитические процессы в группах стран мира (Центральная Азия, Восточная Европа, Латинская Америка, Дальний Восток и т.п.);

– страноведческий дискурс, в рамках которого экспертами обсуждаются геополитические проблемы двухсторонних отношений с другими государствами, а также геополитические аспекты их внутренней политики.

– общий дискурс, содержащий экспертные оценки важнейших геополитических проблем формирования и реализации внешнеполитического курса страны, внешнеполитического целеполагания, артикуляции национальных интересов, формулирования концептуальных оснований внешнеполитической идеологии, геостратегии;

– проблемный дискурс, в рамках которого экспертами обсуждаются геополитические аспекты ключевых практических вопросов внешней политики: разрешения международных кризисов, организации внешнеэкономической деятельности, решения конкретных проблем обороны и безопасности и т.п.

³ Російська агресія: «передиска» тривала рівно один день. URL: <https://www.ukrinform.ua/rubric-politics/3406394-rosijska-agresia-perediska-trivala-rivno-odin-den.html> (дата обращения: 31.03.2022); Експерти презентували дослідження про політичну агресію Росії в ОРДЛО. URL: <https://www.ukrinform.ua/rubric-society/3391708-eksperti-prezentuvali-doslidzenna-pro-politichnu-agresiu-rosii-v-ordlo.html> (дата обращения: 31.03.2022).

⁴ Росія почала нову фазу гібридної агресії проти Заходу та України: аналітики про стримування Кремля. URL: <https://www.radiosvoboda.org/a/analitiku-pro-reaktsiyu-zakhodu-ta-strymuvannya-kremlya/31562135.html> (дата обращения: 31.03.2022); Гібридна війна РФ проти України фактично почалася 2008 року – експерт. URL: <https://www.ukrinform.ua/rubric-society/2836773-gibridna-vijna-rf-proti-ukraini-fakticno-pocalasa-2008-roku-ekspert.html> (дата обращения: 31.03.2022).

⁵ Населення Криму за час окупації збільшилося на мільйон шляхом міграції з РФ – експерт. URL: <https://www.ukrinform.ua/rubric-crimea/3275065-naselenna-krimu-za-cas-okupacii-zbilsilosa-na-miljon-slahom-migracii-z-rf-ekspert.html> (дата обращения: 31.03.2022); Керченський міст дозволяє окупантам обслуговувати ядерну зброю в Криму – експерт. URL: <https://www.ukrinform.ua/rubric-crimea/2749238-kercenskij-mist-dozvolae-okupantam-obslugovuvati-adernu-zbrou-v-krimu-ekspert.html> (дата обращения: 31.03.2022).

Заключение

В современной политической науке критическая геополитика представляет собой полностью сформировавшийся, целостный теоретико-методологический подход, направленный на изучение геополитических представлений людей, а также геополитического дискурса, в рамках которого эти представления формируются, распространяются и синтезируются в геополитическую картину мира. С самого возникновения данного подхода в западной политологии выполненные с его использованием научные работы уделяют существенное внимание исследованию статуса экспертов, экспертного сообщества и в целом института внешнеполитической экспертизы в геополитическом дискурсе. При этом в российской политологии критико-геополитический подход к внешнеполитической экспертизе несправедливо не получил распространения.

Геополитический дискурс, будучи пространственным измерением внешнеполитического, объединяет различные геополитические нарративы, связанные с внешнеполитической программой государства и его текущей внешнеполитической практикой. Эти нарративы имеют множество сюжетов-скриптов, которые создаются действующими лицами геополитического дискурса, в т.ч. экспертами и экспертными структурами (аналитическими центрами, компаниями, госучреждениями и т.п.), занимающимися вопросами внешней политики и международных отношений.

С позиций критической геополитики внешнеполитическая экспертиза может быть определена как организованная сетевым образом совокупность действующих лиц геополитического дискурса, в силу своего экспертного статуса имеющих возможность определяющим образом влиять на геополитические представления населения и акторов политики, а также на процесс выработки, принятия и реализации последними политических решений в сфере внешней политики, обороны и безопасности. При этом в основе данного статуса лежит иррациональная вера в то, что эксперты и экспертные структуры являются носителями «объективно истинного» знания о международно-политической действительности, а также понимают происходящее в ней якобы лучше остальных.

Внешнеполитическая экспертиза представлена на всех уровнях геополитического дискурса. Благодаря этому она способна формировать как идейно-теоретические, концептуальные, так и прикладные и популярные геополитические представления. В этих условиях для понимания степени влияния внешнеполитической экспертизы на политическую систему необходимо изучение национальной геополитической мысли, практических рекомендаций экспертов и экспертных структур органам государственной власти и местного самоуправления, нормативных правовых и доктринальных документов, а также геополитических мифов и стереотипов, распространяемых среди населения через средства массовой коммуникации и информации.

Дальнейшее применение критико-геополитического подхода в исследованиях внешнеполитической экспертизы может привести к ряду позитивных последствий для отечественной политической науки и практики:

- появится возможность сместить основной фокус в современных исследованиях внешнеполитической экспертизы с её отдельных институтов, их организационной и функциональной специфики на дискурсивные практики, в которых они участвуют, каналы политической коммуникации, используемые ими, а также геополитические представления, которые они разделяют, формируют и распространяют среди населения и политической элиты;

- изучение геополитических картин мира отдельных внешнеполитических экспертов и экспертных структур традиционными для критической геополитики методами (в первую очередь с помощью дискурс-анализа, контент-анализа, политико-семантического анализа) будет содействовать более глубокому пониманию аксиологических, идеологических, мифологических и иных оснований предоставляемых ими рекомендаций, установлению проявлений внешнеполитической псевдоэкспертизы;

- анализ скриптов геополитических историй, господствующих в экспертных геополитических дискурсах враждебных России государств, будет способствовать повышению качества понимания мотивов, причин и интенций их действий против российских национальных интересов.

Список литературы / References

- Богатуров, А. Д., Косолапов, Н. А., Хрусталёв, М. А. (2002) *Очерки теории и политического анализа международных отношений*. Москва: Научно-образоват. форум по междунар. отношениям, [Bogaturov, A. D., Kosolapov, N. A., Khrustalev, M. A. (2002) *Essays on the theory and political analysis of international relations* [Ocherki teorii i politicheskogo analiza mezhdunarodnykh otnoshenii]. Moscow: Nauchno-obrazov. forum po mezhdunar. Otnosheniyam. (In Russ.)].
- Войтоловский, Ф. Г. (2016) *Тенденции развития глобального рынка внешнеполитической экспертизы: Тезисы доклада к заседанию Ученого совета ИМЭМО РАН 13 апреля 2016 г.* [электронное издание]. URL: <https://www.imemo.ru/files/File/ru/sc/2016/13042016/13042016-TEZ-SC.pdf> (дата обращения: 01.11.2021). [Voitolovskii, F. G. (2016) 'Trends in the development of the global market of foreign policy expertise: Abstract of the report for the meeting of the Academic Council of the IMEMO RAS on April 13, 2016' [Tendentsii razvitiya global'nogo rynka vneshnepoliticheskoi ekspertizy: Tezisy doklada k zasedaniyu Uchenogo soveta IMEMO RAN 13 aprelya 2016 g.] [online]. Available at: URL: <https://www.imemo.ru/files/File/ru/sc/2016/13042016/13042016-TEZ-SC.pdf> (Accessed: 01.11.2021) (In Russ.)].
- Колосов, В. А. (2011) 'Критическая геополитика: основы концепции и опыт ее применения в России', *Политическая наука*, 4, сс. 31–52. [Kolosov, V. A. (2011) 'Critical geopolitics: main concepts and field experience in Russia' [Kriticheskaya geopolitika: osnovy kontseptsii i opyt ee primeneniya v Rossii], *Political science*, 4, pp. 31–52. (In Russ.)].
- Макарычев, А. С. (1991) Экспертное обеспечение латиноамериканского курса США (период президентства Р. Рейгана): автореф. дис. ... канд. ист. наук. Нижний Новгород. [Makarychev, A. S. (1991) 'Expert support of the US Latin American course (R. Reagan's presidency)' [Ekspertnoe obespechenie latinoamerikanskogo kursa SShA (period prezidentstva R. Reigana)]. Cand. Sc. Diss. (Hist.). Nizhny Novgorod. (In Russ.)].
- Окунев, И. Ю. (2012) 'Критическая геополитика и посткритический сдвиг в исследовательской парадигме геополитики', *Культурная и гуманитарная география*, 1(2), сс. 152–158. [Okunev, I. Yu. (2012) 'Critical geopolitics and post-critical shift in geopolitical research paradigm' [Kriticheskaya geopolitika i postkriticheskii sdivig v issledovatel'skoi paradigme geopolitiki], *Cultural Geography & Geohumanities*, 1(2), pp. 152–158. (In Russ.)].
- Патрушев, С. В. (2001) 'Институционализм в политической науке: Этапы, течения, идеи, проблемы', *Политическая наука*, 2, сс. 149–189. [Patrushev, S. V. (2001) 'Institutionalism in political science: stages, trends, ideas and problems' [Institutsionalizm v politicheskoi nauke: etapy, techeniya, idei, problemy], *Political science*, 2, pp. 149–189. (In Russ.)].
- Світова гібридна війна: український фронт* (2017). Київ: НІСД. [World Hybrid War: Ukrainian Front (2017) [Svitova gibrydna vijna: ukrai'ns'kyj front]. Kiev: NISS. (In Ukr.)].
- Хрусталёв, М. А. (2018) *Анализ международных ситуаций и политическая экспертиза: очерки теории и методологии*. Москва: МГИМО-НОФМО. [Khrustalev, M. A. (2018) *Analysis of international situations and political expertise: essays on theory and methodology* [Analiz mezhdunarodnykh situatsii i politicheskaya ekspertiza: ocherki teorii i metodologii]. Moscow: MGIMO-NOFMO. (In Russ.)].
- Шевченко, И. С. (2007) 'Речевой акт как единица дискурса: когнитивно-прагматический подход', *Тверской лингвистический меридиан*, 7, сс. 69–80. [Shevchenko, I. S. (2007) 'Speech act as a unit of discourse: a cognitive-pragmatic approach' [Rechevoi akt kak edinitza diskursa: kognitivno-pragmaticheskii podkhod], *Tver linguistic meridian*, 7, pp. 69–80. (In Russ.)].
- Ярославцева Я. А. (2015) 'Специфика внешнеполитического дискурса', *Филология и культура*, 4(42), сс. 185–191. [Yaroslavtseva, Ya. A. (2015) 'Specificity of foreign policy discourse' [Spetsifika vneshnepoliticheskogo diskursa], *Philology and Culture*, 4(42), pp. 185–191. (In Russ.)].

- ka vneshnepoliticheskogo diskursa], *Philology and Culture*, 4(42), pp. 185–191 (In Russ.).
- Coleman, M. (2013) 'Intellectuals of statecraft', *The Ashgate Research Companion to Critical Geopolitics*, pp. 493–508.
- Dodds, K.-J. (1993) 'Geopolitics, Experts and the Making of Foreign Policy', *Area*, 25(1), pp. 70–74.
- Dodds, K.-J. (1994) 'Geopolitics and foreign policy: recent developments in Anglo-American political geography and international relations', *Progress in Human Geography*, 18(2), pp. 186–208. DOI: 10.1177/030913259401800204.
- Kurečić, P. (2015) 'Identity and Discourse in Critical Geopolitics: A Framework for Analysis', *Society & Technology Book of Papers*, 2, pp. 1–22.
- Kuus, M. (2008) 'Professionals of Geopolitics: Agency in International Politics', *Geography Compass*, 2(6), pp. 2062–2079. DOI:10.1111/j.1749-8198.2008.00172.x.
- Longhini, A. (2015) 'Institutionalization of Foreign Policy Think Tanks in Italy and in the UK: An Explanatory Framework', *Central European Journal of Public Policy*, 9(2), pp. 96–108. DOI: 10.1515/cejpp-2016-0014.
- Miller, L. B. (1990) 'American foreign policy: beyond containment?', *International Affairs*, 66(2), pp. 313–324. DOI: 10.2307/2621336.
- Tuathail, G. Ó. (1999) 'Understanding Critical Geopolitics: Geopolitics and Risk Society', *The Journal of Strategic Studies*, 22, pp. 107–124. DOI: 10.1080/01402399908437756.
- Tuathail, G. Ó., Agnew, J. (1992) 'Geopolitics and discourse', *Political Geography*, 11(2), pp. 190–204. DOI:10.1016/0962-6298(92)90048-x.

Статья поступила в редакцию: 13.04.2022

Статья поступила в редакцию повторно, после доработки: 12.07.2022

Статья принята к печати: 14.07.2022

FOREIGN POLICY EXPERTISE: THE RESEARCH POTENTIAL OF CRITICAL GEOPOLITICS

O. V. Onopko

O. V. Onopko, Candidate of Political Science, Associate Professor,
Donetsk National University.
E-mail: onopko.oleg@gmail.com (ORCID: 0000-0001-5569-8256).

Abstract

The author determines the possibilities of using the theoretical and methodological apparatus of critical geopolitics to study foreign policy expertise. Accordingly, the key views of scientists specializing in the field of critical geopolitics on the problems of foreign policy expertise were summarized and systematized; the concept of critical geopolitics by G. O'Tuathail was expanded and supplemented; the significance of foreign policy expertise at various levels of geopolitical discourse was analyzed; the author's definition was proposed and the features of expert geopolitical discourse were established, its types determined. Consequently, it was substantiated that foreign policy expertise may be a network-organized set of actors in geopolitical discourse. By virtue of their expert status, they have the ability to decisively influence the geopolitical ideas of the population and political actors, alongside the process of the political decision-making process in the field of foreign policy, defense and security. The study determined that the subjects of foreign policy expertise act at all major levels of geopolitical discourse, forming its separate direction – expert geopolitical discourse. Within its framework, they form both ideological and theoretical, conceptual, as well as applied and popular geopolitical ideas that make up the geopolitical pictures of the world of ordinary citizens and the political elite.

Keywords: foreign policy expertise; critical geopolitics; geopolitical discourse; expert geopolitical discourse.

УДК-323.1(470+571)

DOI: 10.17072/2218-1067-2022-3-86-98

ПОЛИТИКА ПАМЯТИ В СТЕПЯХ ЗАБАЙКАЛЬЯ: МНЕМОНИЧЕСКИЙ ЛАНДШАФТ РЕСПУБЛИКИ БУРЯТИЯ

Д. В. Ефременко

Ефременко Дмитрий Валерьевич, главный научный сотрудник, заместитель директора, Институт научной информации по общественным наукам РАН.
E-mail: efdv2015@mail.ru (ORCID 0000-0001-6988-472X. Researcher ID: Q-1907-2016).

Аннотация

Анализируются проблемы политики памяти в современной Бурятии. Пример Бурятии демонстрирует особенности политики памяти на уровне региона, где мнемонические взаимодействия и нарративы могут отличаться от соответствующих процессов на федеральном уровне. Как и большинство регионов со статусом автономии, Бурятия отличается более напряженным режимом исторической памяти по сравнению с регионами, где этничность не имеет территориального измерения. Рассмотрены взаимодействия ключевых мнемонических акторов, выявлены основные зоны конфликтов, связанные с различными трактовками исторического прошлого. Особое внимание уделяется политике памяти, связанной с ролью буддизма в истории и культуре региона.

Ключевые слова: политика памяти; Республика Бурятия; мнемонические акторы; памятники; коммеморации; этничность.

Интенсивный рост интереса к проблемам политики памяти в последние годы обусловлен целым рядом факторов, среди которых большую роль играет использование исторического прошлого в качестве значимого аргумента в межгосударственных взаимодействиях. В то же время определенные трактовки исторических событий и процессов используются в качестве инструментов национального сплочения, трансформации / консервации макрополитической идентичности, обеспечения легитимности политического режима, обоснования суверенного контроля над той или иной территорией и т.д. При этом все чаще обнаруживает себя многослойность политики памяти, а именно своеобразие мнемонических взаимодействий и нарративов на региональном и локальном уровнях, которые в ряде случаев могут существенно отличаться от соответствующих взаимодействий и мастер-нарратива на общенациональном уровне.

В настоящей статье в сжатом виде представлены данные, позволяющие сформировать представление об особенностях политики памяти в Республике Бурятия как регионе, имеющем ярко выраженную социокультурную специфику, но при этом репрезентирующим многие особенности и проблемы, характерные для ряда других регионов Сибири и Дальнего Востока. Среди общих факторов надо отметить то, что большинство российских регионов в разные исторические эпохи оказывались в зоне пограничья. Речь идет не только о линии прохождения государственной границы, но – в более широком смысле – о феномене блуждающего социокультурного фронта: «почти все территории побывали приграничными в том или ином смысле – как покоряемая заграница или возвращаемая родина, как осваиваемая «пустая» земля, как удерживаемые внутренние рубежи, как обустраиваемая или охраняемая государственная граница» (Каганский, 2013: 9). Эти характеристики в Восточной Сибири и на Дальнем Востоке выглядят наиболее рельефно, они в меньшей степени «сглаживаются» действием других социокультурных факторов. В случае Бурятии традиционная «москвоцентричная» оптика дополняется или даже оспаривается видением республики как части Внутренней Азии, включающей в себя и *Rex Mongolica*, и ареал распространения тибетского буддизма.

В Бурятии в полной мере проявляются особенности, характерные для регионов со статусом автономии, конституирующей политическую субъектность титульного этноса. Взаимодействие представителей титульного этноса и других этнических групп чрезвычайно важно для понимания конфликтов памяти и диспозиции мнемонических акторов. В этой диспозиции значимую роль играют

группы и объединения, в разное время заявлявшие о себе как о защитниках этнических (этноконфессиональных) интересов.

Подъем первой волны этнической мобилизации бурят в конце 1980-х – первой половине 1990-х гг. происходил благодаря активности таких акторов, как национально-культурное и просветительское объединение «Гэсэр», Союз бурятской интеллигенции, движение «Нэгэдэл», Конгресс бурятского народа. Вторая волна этнической мобилизации середины 2000-х гг., спровоцированная инициативами по укрупнению субъектов федерации, поддерживалась частью сохранившихся со времен первой волны этнополитических организаций, а также вновь образованными «Региональным объединением молодых ученых» (РОМУ) и правозащитным движением «Эрхэ». Их основные требования состояли в следующем: «реабилитация погрязших коммунистическим режимом прав бурятского народа, восстановление его национально-территориального единства, укрепление суверенитета и политического веса республики, всемерная интеграция с родственными народами и странами, прежде всего с Монголией, восстановление русско-бурятского паритета в парламенте и правительстве республики, возвращение прежнего наименования «Бурят-Монголия», защита бурятских национальных образований» (Амоголонова, Батомункуев, Варнавский, 2008: 82). В 2010-х – начале 2020-х гг. можно говорить об относительном снижении активности этих акторов (часть из них прекратили свое существование), но в публичной сфере и сетевом пространстве продвигаемые ими нарративы сохраняют свое присутствие, а в некоторых случаях (в частности, в период электоральных компаний) их продвижение становится более интенсивным.

Нет оснований говорить о симметрии в публичном поле республики в плане присутствия групп, претендующих на отстаивание интересов этнических русских. Тем не менее заметным мнемоническим актором является казачество, современные представители которого всячески стремятся подчеркнуть свою преемственную связь с утверждавшими российскую государственность в Сибири казаками-землепроходцами. В ряде случаев исходящие из среды казачества инициативы способствовали достаточно существенному изменению характера взаимодействий мнемонических акторов.

Как и в большинстве субъектов Федерации, региональные власти являются ключевыми акторами политики памяти, имеющими качественный ресурсный перевес над другими акторами. Решение наиболее значимых вопросов (если оно не переходит на федеральный уровень) остается за чиновником, находящимся на вершине соответствующего сегмента вертикали власти – губернатор, глава республики, мэр города, глава района.

По вопросу политики памяти региональным лидерам приходится в большей степени учитывать федеральную повестку, воздерживаясь от достаточно резких шагов и предпочитая в ряде случаев отдать инициативу другим региональным или локальным мнемоническим акторам. Для последних такая линия поведения открывает более широкое окно возможностей. В случае Бурятии, где дискуссионные проблемы исторического прошлого, как правило, рассматриваются в контексте межэтнических отношений, региональные власти обычно действуют с большой осмотрительностью, стараясь уходить от прямой вовлеченности в конфликт и – во многих случаях – затягивая решение спорного вопроса. В то же время необходимо принимать во внимание, что региональные власти, наряду с федеральными структурами, выступают в качестве грантодателей, тем самым получая возможность оказывать критическое или существенное влияние на деятельность большого количества местных НКО и реализацию многих общественных инициатив.

Влиятельными и нередко достаточно активными мнемоническими акторами являются представители различных конфессий, прежде всего, Пандито Хамбо-лама и другие представители буддистского духовенства, иерархи Русской православной церкви. Общей особенностью их подхода является отказ от регулярного вмешательства в решение проблем исторической памяти по всему «дискуссионному фронту». Обычно они фокусируют свое внимание на тех проблемах, которые связаны с историей в регионе соответствующей конфессии.

Следует учитывать, что буддизм в Бурятии отличают конкуренция представителей различных направлений и школ, а также неоднозначные отношения с республиканскими и федеральными властями. Наиболее сильные и институционально защищенные позиции имеет Буддистская традиционная сангха России (БТСР), возглавляемая Пандито Хамбо-ламой. БТСР придерживается консервативных подходов в рамках буддистской традиции Гелуг, при этом действуя весьма активно на поле исторической памяти, связанной с историей буддизма, Бурятии и Внутренней Азии в целом. Традиционная сангха выступает оплотом патриархальных ценностей, исторически сложившихся видов хозяйственной деятельности, сохранения диалектных особенностей бурятского языка. С этих позиций БТСР оказывает поддержку историко-просветительским проектам, включая кинодокументалистику и

публикацию исторических трудов. Для БТСП и особенно XXIV Пандито Хамбо-ламы Д. Б. Аюшеева характерна подчеркнутая лояльность федеральному центру, особенностью которой, однако, является стремление обращаться к его представителям напрямую, во многих случаях обходя опосредующее звено в лице республиканского руководства. Стремление к прямому взаимодействию с ключевыми фигурами в Москве формировало структурные и психологические основания для конкурентных отношений между БТСП и светской властью Бурятии. Лидеры последней (даже несмотря на их двукратную смену после 1991 г.), избегая прямого противостояния с традиционной сангхой, стремятся блокировать претензии Пандито Хамбо-ламы на статус автономной духовной власти. В связи с этим определенной поддержкой с их стороны пользуются адепты других течений буддизма, в частности, напрямую представляющих тибетскую традицию Гелуг и Далай-Ламу. Эти течения менее консервативны, благодаря чему они достаточно привлекательны для молодежи. Растет популярность и таких течений как Дзогчен и Карма Кагью, вполне открытых модернистским тенденциям и акцентирующих космополитический характер буддизма. Правда, ресурсные возможности их представителей недостаточны для того, чтобы конкурировать с БТСП в качестве значимых мнемонических акторов (Варнавский 2011: 201).

Старообрядчество в Бурятии представлено семейскими – особой этноконфессиональной группой в Забайкалье. Несмотря на свою сегодняшнюю немногочисленность, они оказывают существенное влияние на общественную жизнь Бурятии и способствуют расширению тематического репертуара политики памяти, инициируя проекты, значимые для старообрядцев по всей России и за ее пределами.

Свой вклад в дискуссии по проблемам исторической памяти вносят региональные отделения и лидеры общенациональных политических сил. В частности, в Бурятии достаточно сильны позиции КПРФ. Правда, везде речь идет о комбинации факторов, связанных с уровнем протестных настроений в регионе, способностью региональных подразделений и лидеров использовать их как в электоральной борьбе, так и в аппаратных взаимодействиях с администрацией Президента РФ и другими федеральными властными структурами. Нередко соображения тактического маневрирования оказываются более значимыми, чем идеологическая идентичность соответствующей политической силы. В результате региональные отделения и лидеры в своей деятельности сочетают трансляцию общероссийской повестки своей партии с преимущественным продвижением позиций, значимых именно для данного региона.

История «до России»

Первый очевидный рубеж, демонстрирующий различия в дискурсивном пространстве политики памяти в Бурятии и соседних регионах (в частности, Иркутской области), проходит через описание и восприятие истории этих территорий в эпоху, предшествовавшую появлению там русских землепроходцев. В Иркутской области внимание фокусируется на археологических памятниках и этнографически значимых артефактах, позволяющих получить более полное представление о материальной и духовной культуре автохтонного населения. Контекст политической истории практически отсутствует. За исключением части бурятского населения (прежде всего, в Усть-Ордынском округе), этот период не вызывает значительного интереса региональных мнемонических акторов. Фактически в дискурсивном поле находится лишь история вхождения и пребывания этих земель в составе российского государства.

Совершенно иная картина наблюдается в Бурятии. Обращение к «дороссийской» истории здесь очень популярно. Центральное положение в этом нарративе занимает фигура Чингисхана, но общественный интерес связан не только с монгольской эпохой, но и с более ранним периодом присутствия хунну (сюнну) на территории современной Бурятии. Наибольшее внимание привлекает хуннское городище в Иволгинском районе. «Гуннский фонд», возглавляемый предпринимателем О.И. Булутовым, на протяжении двух десятилетий ведет активную деятельность по пропаганде и исследованию хуннских археологических памятников, продвигая экстравагантный тезис о хунну как предках современных бурят. Весьма показательно, что «Гуннский фонд» получает поддержку на разных уровнях исполнительной власти, а также пользуется вниманием региональных медиа. Мэрия Улан-Удэ планировала расширение территории города, позволяющее включить в его состав Иволгинское городище. В сентябре 2011 г. власти Улан-Удэ организовали весьма помпезный День древнего города, в программу которого входило представление под открытым небом оперы Дж. Верди «Атилла», а также показ гуннской коллекции местных дизайнеров этнической одежды. Предполага-

лось, что за счет инкорпорирования Иволгинского городища Улан-Удэ сможет претендовать на статус древнейшего города России, обойдя тем самым дагестанский Дербент в этом неформальном соревновании. Хотя этот план до сих пор не реализован, разработка хуннской тематики продолжает пользоваться благосклонностью властей.

Особое внимание к фигуре Чингисхана и его наследию не является исключительной особенностью Бурятии – в большей или меньшей степени эта тенденция прослеживается и в других тюркских и монголоязычных регионах. Объективными основаниями такой популярности является то, что территория Бурятии вошла в состав империи Чингисхана на раннем этапе ее формирования и именно здесь происходил ряд важных событий жизни завоевателя, его близких, части наследников и ближайших соратников. С империей Чингисхана и государствами, возникшими после ее распада, связан важнейший этап этногенеза бурят и формирования их идентичности. Но есть и субъективные основания стремления к сопричастности мифу о Чингисхане. В их числе – сама репутация Чигисхана как одного из крупнейших в мировой истории завоевателей и основателя империи, охватившей большую часть евразийского континента. В контексте России такая сопричастность подчеркивает некую «инаковость», прямую связь с другой государственной и имперской традицией, которая, правда, оказала существенное влияние и на институциональный дизайн российской государственности. На этой волне происходит романтизация образа бурят как некогда кочевого народа с особым духом степной свободы.

Пиетет к Чингисхану отражает определенный сдвиг в бурятской идентичности, общий подъем этнического самосознания. Миф о Чингисхане находит отражение в литературе, музыкальных произведениях, театральных постановках, публицистике, шире – в сфере public history. Во многом здесь сказалось влияние процессов в политике памяти в соседней Монголии, где фигура Чингисхана после 1991 г. обрела статус национального героя, а его глорификация призвана подчеркнуть достижение Монголией всей полноты политического суверенитета (Kaplonsky, 2004). Фигура Чингисхана, безусловно, символизирует принадлежность бурят к ареалу монгольской цивилизации, но в то же время в публичном дискурсе не наблюдается столь же высокой готовности ассоциировать государственность Бурятии с монгольскими государственными образованиями, существовавшими после распада империи Чингисхана. На этом фоне позицию официальных структур в отношении нарратива о Чингисхане и монгольской имперской традиции, скорее, можно охарактеризовать как невнятную. В сфере символической политики делались определенные шаги навстречу почитателям воинских доблестей, ассоциируемых с Чингисханом и его войском. Так, в 2005 г. в Улан-Удэ был открыт новый мост через Селенгу, на котором установлены фигуры богатырей-баторов, маркирующих связь бурятской истории с историей всей внутренней Азии в эпоху Чингисхана. Подобные смысловые коннотации, очевидно, имеет и памятник Гэсэру – эпическому небесному всаднику и покровителю воинов. Разумеется, данные шаги следует рассматривать в контексте непростого маневрирования тогдашнего руководства республики во главе с президентом Л.В. Потаповым, вызванного ростом недовольства бурятской общественности проектами укрупнения регионов, в результате осуществления которых Усть-Ордынский Бурятский автономный округ и Агинский Бурятский автономный округ утратили статус самостоятельных субъектов федерации. Тем не менее такая символическая политика явно способствовала прочтению изменяющегося облика постсоветского Улан-Удэ как одного из центров Pax Mongolia и социокультурного пространства Внутренней Азии.

От землепроходцев до гибели империи

Отношение к периоду вхождения территорий Восточной Сибири в состав российского государства, к действиям землепроходцев является еще одним показателем существенных различий в мнемонических ландшафтах Иркутской области и Бурятии. В Иркутской области появление землепроходцев фактически признается первой вехой исторического бытия региона, но сколь-нибудь активных дискуссий по этой теме не ведется. Принципиальный вопрос – было ли проникновение русских в Восточную Сибирь и на Дальний Восток преимущественно мирным освоением «незанятого» пространства или колонизацией – в основном остается за пределами дискурсивного поля.

В отличие от Иркутской области, в Бурятии роль первых русских поселенцев, в частности, основателей Удинского зимовья (чуть позднее – острога) оказалась предметом весьма острого конфликта памяти (Михалев, 2020). Наиболее напряженная фаза конфликта восходит к 2011 г., когда в рамках празднования 350-летия вхождения Бурятии в состав Российского государства намечалась установка памятника казакам Г. Ловцову и О. Васильеву, которые возвели в 1666 г. острог на Бата-

рейной горе. Впрочем, сама идея увековечения памяти основателей Улан-Удэ начала обсуждаться еще в 1991 г., когда группа казаков во главе с атаманом Ю. Касьяновым водрузила на Батарейной горе деревянный поклонный крест. Коммеморативные мероприятия и в особенности планы по установке памятника послужили триггером интенсивной протестной кампании со стороны ряда бурятских общественных организаций, групп и отдельных активистов. Основным тезисом состоял в том, что включение территорий проживания бурят в состав России не было добровольным, сопровождалось насилием, применявшимся по отношению к местному населению и основателями Удинского острога. Функциональное назначение зимовья и острога было, прежде всего, связано с решением фискальных задач при опоре на казачью вооруженную силу. Соответственно, инициаторы протестной кампании подчеркивали, что установкой памятника прославляется репрессивная сторона деятельности землепроходцев. Публичные дискуссии, выступления в средствах массовой информации и интернете довольно быстро достигли высокого эмоционального накала, причем их участники в основном разделились по принципу этнической принадлежности. Стоит отметить, что помимо русских и бурят, высказывались и представители общины эвенков. Эвенки выступали в поддержку установки памятника казакам – основателям Улан-Удэ, но с поправкой на необходимость включить в состав скульптурной композиции фигуры, символизирующие эвенков и бурят. Они отмечали мультиэтнический состав казачества в Сибири и, в частности, то, что в 1667 г. эвенкийский князь Гантимур перешел из цинского в российское подданство и стал основателем Тунгусского пятисотенного казачьего полка.

В середине 2010-х гг. стала обсуждаться возможность установки памятника не на историческом месте, а в районе новостроек, причем предполагалось посвятить его всем казакам Бурятии, а не только Г. Ловцову и О. Васильеву. Правда, и этот компромисс натолкнулся на сопротивление тех, кто считал, что «в памяти бурятского народа казаки, пришедшие в Восточную Сибирь и в Забайкалье, оставили страшный след»¹. В результате вопрос вновь «завис», а столица Бурятии остается, по образному выражению одного из сторонников установки памятника, городом «непорочного зачатия»².

Одним из важных следствий многолетнего затягивания установки памятника основателям Улан-Удэ и связанной с этим поляризации общественных сил стала существенная активизация на поле символической политики казачества и других групп, выступающих за увековечение памяти о значимых событиях и деятелях дореволюционной эпохи. В их числе выделяется деятельность «Общества русской культуры РБ», во второй половине 2010-х гг. добившегося установки мемориальных досок казакам Г. Ловцову и О. Васильеву, воеводе и дипломату Ф. Головину, императору Николаю II, известным горожанам Верхнеудинска Н. Бурлакову и М. Танскому, в Селенгинском районе - мемориала ссыльному гетману левобережной Украины Демьяну Многогрешному, разгромившему монголов в сражении в Убиенной пади (1688). Насколько можно судить, нынешнее республиканское руководство во главе с А. С. Цыденовым пытается нащупать новый баланс во взаимодействии с различными акторами, выступающими «за» или «против» глорификации деятелей и событий дореволюционной эпохи. В эту тактику вполне укладывается участие республиканского руководства в ряде мероприятий, поддерживаемых теми, кто отстаивает преимущественно позитивную смысловую нагруженность истории Бурятии в составе Московского царства и Российской империи. В частности, открытие в Кяхте памятника дипломату петровской эпохи и основателю этого города Савве Рагузинскому (2018) проходило на высшем уровне представительства республиканских властей. По крайней мере, по оценке известного бурятского интернет-журналиста В. Тараруева, все эти сдвиги в символической политике указывают на завершение периода, когда «имперская» история края была «словно под негласным запретом»³.

История духовенства как социальной группы в контексте политики памяти в Бурятии оказывается практически совпадающей с историей соответствующих конфессий. Лишь отдельные события, персоналии и духовные центры могут претендовать на статус самостоятельного места памяти. Так, для старообрядческих общин Восточной Сибири и Дальнего Востока своеобразным «общим знаменателем» может служить сибирская ссылка протопопа Аввакума; с 2007 г. ежегодно проводятся международные встречи старообрядцев «Путь Аввакума». С начала 2000-х гг. в республике реализуется

¹ «Алексея Цыденова просят «заморозить» памятник казакам» (2017), *Новая Бурятия*, 6 июня. URL: <https://newbur.ru/n/17207/> (дата обращения: 30.05.2022).

² Щеглов, М. (2015) «Памятник, который не поставлен», *Агентство политических новостей – Нижний Новгород*, 9 дек. URL: <https://apn-nn.com/analytic/pamyatnik-kotoryu-ne-postavlen/> <https://apn-nn.com/analytic/pamyatnik-kotoryu-ne-postavlen/> (дата обращения: 30.05.2022).

³ Тараруев, В. (2018) «Савва Рагузинский – «ледокол» культурных перемен в Бурятии», *Сайт Василия Тараруева*, 26 июня. URL: <http://tararuev.ru/2018/06/26/raguzinskiy-ledokol-rus-kulture/> (дата обращения: 30.05.2021).

программа по изучению и сохранению культуры семейских; в 2007 г. культура забайкальских старообрядцев была включена ЮНЕСКО в перечень шедевров устного и нематериального наследия человечества (Петрова, 2017).

В случае РПЦ местами памяти являются миссионерские форпосты (например, существующие с конца XVII в. Свято-Троицкий Селенгинский монастырь и Посольский Спасо-Преображенский монастырь), история которых тесно переплетается с историей русского освоения региона.

Буддизм играл и продолжает играть важнейшую роль в формировании идентичности бурят. Буддистские монастыри, возникшие в эпоху Российской империи (Гусиноозерский Тамчинский, Анинский, Аларский и др. дацаны), имеют большое значение и для исторической памяти бурят, и для репрезентации истории буддизма в Сибири. Однако здесь нередко приходится иметь дело с различными смысловыми коннотациями. Так, в частности, Анинский дацан и окружающие его субурганы можно рассматривать как хранилище родовой памяти хоринского бурятского субэтноса. Кроме того, в качестве места памяти этот дацан может служить символом бурятско-буддистского лоялизма, поскольку именно в нем (до закрытия в 1930-е гг.) хранились родовые знамена хоринских бурят, врученные их делегации Петром I в 1703 г. С момента основания Анинского дацана в 1795 г. там был создан прецедент почитания скульптурного изображения российского монарха (Екатерины II) как живого воплощения Белой Тары⁴. В то же время оборотной стороной буддистского лоялизма, ценившегося имперскими властями, была возможность эффективно противостоять русификации и христианизации.

На уровне персоналий особое внимание в Бурятии уделяется фигуре хамбо-ламы А. Доржиева, его выдающейся роли в духовной и политической жизни Тибета, Монголии, регионов Сибири, где высока доля населения, исповедующего буддизм, а также его вкладу в строительство буддистского храма Калачакры в Санкт-Петербурге и создание духовных образовательных заведений в Калмыкии. Большой интерес вызывают его взгляды на возможность расширения политического влияния России во внутренней Азии, включая «культурно-экономическое завоевание» Тибета и Монголии, его сотрудничество с П.А. Бадмаевым, предлагавшим еще более радикальные идеи относительно перспектив российской экспансии в этой части Евразии, его роль в российско-британской «Большой игре». Манифестацией его признания на официальном уровне стало учреждение в 2003 г. медали Агвана Доржиева, присуждаемой «за выдающиеся заслуги перед Республикой Бурятия по укреплению мира и дружественных отношений между народами, активную общественную и благотворительную деятельность»⁵.

Обретение в 2002 г. нетленного тела Пандито Хамбо-ламы XII Д.-Д. Итигэлова, умершего в 1927 г., вызвало подъем интереса к истории буддизма в начале XX в. не только среди его адептов, но и в более широкой обывательской среде. Перенос тела Итигэлова в Иволгинский дацан и активная роль в этом нынешнего Пандито Хамбо-Ламы Д.Б. Аюшеева способствовали укреплению позиций БТСР в отношениях с обществом, властью, а также другими течениями буддизма. На этом фоне начинают появляться и весьма амбициозные попытки осмысления феномена Итигэлова, предполагающие десекюляризацию «общественного сознания жителей Бурятии, бурят и не-бурят», укрепление «чувства национальной исключительности», конструирование бурятского мы-образа и идентичности, возможность вдохнуть «в бурятскую национальную идею новую жизнь, поскольку это чудо подтверждает нерядовую роль бурятского сообщества в России» (Амоголонова, 2012). По оценке Д. А. Узланера, почитание Хамбо-ламы Итигэлова является стержнем проводимой БТСР политики памяти, направленной на усиление позиций Иволгинского дацана как национального религиозного центра в противостоянии с Лхасой и/или Дхарамсалой⁶ как транснациональными центрами тибетского буддизма (Узланер, 2018: 9).

Советская эпоха

Революционные потрясения 1917 г. и последовавшая за ними гражданская война, безусловно, занимают важное место в тематическом репертуаре политики памяти в Бурятии и соседних регионах. С одной стороны, в этом регионе воспроизводятся общие тенденции, проявляющиеся в отсутствии

⁴ Само решение бурятского буддистского духовенства о почитании Екатерины II в качестве воплощения Белой Тары было принято в 1764 г.

⁵ О государственных наградах Республики Бурятия: Закон Республики Бурятия от 13 июля 2009 г. N 910-IV. Ст. 9. URL: <http://base.garant.ru/29533000/daf75cc17d0d1b8b796480bc59f740b8/#ixzz6ue0y6HYC> (дата обращения: 15.06.2022).

⁶ С 1959 г. – место пребывания в изгнании Далай-ламы XIV.

четко артикулированной позиции федеральных властей в отношении Февральской и Октябрьской революций как «неудобных юбилеев» (Малинова, 2018: 10). Выбор сделан в пользу мнемонического плюрализма, допускающего полифонию нарративов о революции(ях) 1917 г., но регулирующего остроту дискуссий и ориентирующего их участников на достижение примирения и согласия. В этих условиях представители регионального сегмента вертикали власти, как правило, предпочитают воспроизводить шаблон действий федеральных властей.

С другой стороны, следует принимать во внимание специфические особенности восприятия событий 1917 г. и гражданской войны в Бурятии. Она, как и в целом Восточная Сибирь, не была в конце 1910-х–начале 1920-х гг. зоной благоприятствования большевистскому проекту социально-политических преобразований. Напротив, в Восточной Сибири и на Дальнем Востоке в этот период предпринимались попытки реализации самых разнообразных проектов организации политической власти, часть из которых не укладывается в «красно-белую» парадигму описания гражданской войны и революции.

Тот факт, что бурятская государственность восходит к эпохе гражданской войны и первых лет советской власти, неизбежно дает проекцию на современность и проблемы статуса титульной этнической группы, отчасти затеняя политико-идеологические размежевания столетней давности. Вклад того или иного деятеля, политической и военной силы в становление бурятской государственности становится одним из основных критериев оценки, тогда как позиция в общероссийском гражданском и военно-политическом противостоянии, скорее, рассматривается в этой оптике как фоновый фактор. При сохранении пиетета к большевистским деятелям, входившим в советский пантеон памяти (в частности, к М. Н. Ербанову), в республике происходит расширение ареала позитивной исторической памяти за счет включения в него институциональных структур (прежде всего, Бурнацкома – Центрального национального комитета бурят-монголов Восточной Сибири) и исторических фигур (Э.-Д. Р. Ринчино, Ц. Ж. Жамцарано, М. Н. Богданова и др., принадлежавших к партии эсеров (Медведева, 2019), сыгравших значительную роль в создании бурятской автономии и в то же время внесших крупный вклад в развитие идеологии и реализацию политических установок панмонголизма (Балдано, Варнавский, 2017). Эта тенденция частично распространяется и на события / персоналии, фактически табуированные в советское время, например, на попытку создания в 1919 г. на территории Кижингинского района Бурятии теократического государства Кодунай эрхидж балгасан во главе с ламой Л.-С. Цыденовым (Цыремпилов, 2015).

Бурятоцентричный взгляд на события гражданской войны, скорее, формирует дополнительные препятствия для изменения доминирующего в исторической памяти негативного отношения к семеновцам – основным противникам Красной Армии в Забайкалье. Несмотря на панмонголистские устремления атамана Г. М. Семенова и барона Р. Ф. Унгерна фон Штернберга, а также важнейший вклад последнего в обеспечение независимости современной Монголии, их геополитические проекты воспринимаются как чуждые бурятским интересам, рассчитанные на эксплуатацию человеческих и экономических ресурсов Бурятии. В рамках этого дискурса особое внимание уделяется жестоким расправам со стороны семеновцев и унгерновцев, в том числе расстрелу председателя Бурнацкома М. Н. Богданова.

Вместе с тем довольно интенсивные, хотя и локализованные конфликты исторической памяти возникают и за рамками бурятоцентричного взгляда на революцию и гражданскую войну. В числе таких конфликтов – неожиданно вспыхнувшее «противостояние» мемориальных объектов, посвященных К. К. Рокоссовскому, участвовавшему в разгроме формирований барона Унгерна, и одному из унгерновских командиров, казачьему атаману П. П. Сухареву. Инициатива установки памятника Рокоссовскому исходила от РВИО; проект был отобран по результатам голосования жителей Бурятии, а сам памятник торжественно открыт в Улан-Удэ в декабре 2019 г. Мемориальная доска антагонисту Рокоссовского – атаману Сухареву была установлена на месте дома последнего в селе (ранее – казачьей станице) Желтура на частные средства. В самой Желтуре функционирует и музей Рокоссовского, поскольку там располагался штаб 35-го Кавалерийского полка, которым командовал будущий маршал. Сильная поляризация мнений по поводу этой коллизии нашла отражение в социальных сетях (группа «Желтура»), причем «сторонники» Сухарева заявляли о возможности неучастия в голосовании 1 июля 2020 г. о поправках в Конституцию РФ в связи с наличием в пакете поправок положений о защите исторической памяти⁷. В целом именно представители казачества выступают в качестве

⁷ «Памятник атаману, воевавшему под командой барона Унгерна, разделит жителей села в Бурятии» (2020), *МК.RU Улан-Удэ*, 8 июня. URL: <https://ulan.mk.ru/social/2020/06/08/pamyatnik-atamanu-voevavshemu-pod-komandoy-barona-ungera-razdelil-zhiteley-sela-v-buryatii.html> (дата обращения: 14.07.2022).

мнемонического актора, поддерживающего реабилитацию в исторической памяти Белого движения и иных противников большевиков.

Весьма неожиданным развитием темы судьбы соотечественников, покинувших Россию в результате революции и гражданской войны, стала постановка пьесы В. Басаа «Ветер минувших времен» в Бурятском театре драмы в 2014 г. Главный герой пьесы – У. Г. Гармаев – офицер в войсках атамана Семенова, который впоследствии был принят на военную службу в государстве Маньчжоу-го, где дослужился до звания генерал-лейтенанта (также имел звание генерала японской императорской армии), участвовал в боях на Халхин-голе, в конце августа 1945 г. добровольно сдался в плен советским войскам и расстрелян в 1947 г. по приговору Верховного суда СССР. Постановка вызвала скандал, поскольку речь в ней шла не просто о судьбе эмигранта, но о человеке, который активно участвовал в боевых действиях против Красной армии. Весьма резко о постановке пьесы высказалась журналистка газеты «МК в Бурятии» Т. Никитина, особо отметившая неуместность этой художественной акции в год 70-летия Победы над фашизмом и японским милитаризмом⁸. Ответная реакция на статью Никитиной была бурной вплоть до обращений в суд: оппоненты делали упор на то, что в 1992 г. Гармаев был реабилитирован и что нападки на постановку означают неуважение к памяти всех незаконно репрессированных. Стоит отметить, что 30 октября 2015 г., в День памяти жертв политических репрессий, показ этого спектакля действительно стал кульминацией мероприятий, включавших в себя также возложение цветов к памятнику жертвам репрессий и проведение акции «Возвращение имен» с зачитыванием имен репрессированных по политическим мотивам в Бурятии. Покупку билетов на спектакль для участников митинга взяло на себя республиканское Министерство социальной защиты. В дальнейшем, однако, официальные структуры предпочли дистанцироваться от развернувшейся вокруг постановки дискуссии.

Политические и социально-экономические преобразования, развернувшиеся в Бурятии после окончательного утверждения там советской власти, весьма неравномерно отражаются в современных исторических нарративах. Доминируют комплементарные оценки опыта национально-государственного строительства в 1920–1930-е гг., когда происходило формирование и укрепление институтов бурят-монгольской государственности в составе РСФСР и СССР. Негативно, как навязанное Москвой решение, в основном оценивается переход в 1930-е гг. со старомонгольской письменности сначала на латиницу, а затем и на кириллицу, а также объявление нормативным хоринского диалекта бурятского языка (Чимитдоржиев, 1999: 12). Вместе с тем в оценках этого периода в самой Бурятии присутствуют внутренние противоречия и несостыковки, поскольку одновременно приветствуются и бурятское политико-институциональное строительство на советской идеологической основе, и перспектива восстановления единства разрозненных частей монгольского этноса (включая и близкородственные этнические группы). Многие в данном случае связано с используемым историографическим ракурсом. Очевидно, что рассмотрение истории Бурятии в 1920–1930-е гг., главным образом, в контексте истории национальной политики советского коммунистического режима или его региональной политики к востоку от Урала не позволяет выстроить целостную и эффективную объяснительную модель. Историю Бурятии, как, впрочем, Тывы и ряда других фронтальных регионов Восточной Сибири и Дальнего Востока целесообразно рассматривать также в контексте истории политико-идеологической экспансии Кремля и Коминтерна во всей Внутренней и Восточной Азии. Если же последнюю интерпретировать через призму геополитики (Znamenski, 2012), то появляются основания для выявления генетической связи этой экспансии с геополитикой эпохи царизма. Линии прохождения государственной границы в данном ракурсе не столь важны, поскольку их подвижность определяется успешностью / неуспешностью соответствующей геополитической стратегии, в которой судьба большого или малого этноса (в том числе, монголов и бурят) становится одной из ставок в «большой игре».

Но если геополитика важна для понимания исторической динамики в рассматриваемых регионах России, то апелляция к ней в политике памяти создает и дополнительные трудности. То, что находит сугубо инструментальное применение в геополитической игре, в мнемонической политике может трансформироваться в место памяти, стать основой значимого для той или иной группы нарратива, даже если он и расходится с современными международными реалиями. Созданная в 1923 г. государственность Бурято-Монгольской АССР⁹ сама по себе является местом памяти для бурят, но при этом в качестве опорной зоны великомонгольского ирредентизма населенные бурятами террито-

⁸ Никитина, Т. (2015) 'Долой уржингармаевщину с театральных подмостков', *МК в Бурятии*, 27 мая. URL: <https://ulan.mk.ru/articles/2015/05/27/doloy-urzhingarmaevshinu-s-teatralnykh-podmostkov.html> (дата обращения: 24.07.2022).

⁹ Написание 1923 г.

рии могли выступать лишь на протяжении непродолжительного периода времени (1910–1920-е гг.), когда международное соотношение сил и устремления крупных региональных игроков были относительно благоприятными для сторонников панмонголизма. Да и в самом движении панмонголизма этого периода слишком сильно сталкивались друг с другом родовые, региональные и личностные интересы (Юзефович, 1996), причем монгольские (халхасские) элиты с немалым подозрением относились к лидерским амбициям бурятских деятелей.

Возрождение панмонголистских устремлений, наблюдаемое у части бурятской интеллектуальной элиты, уже не может претендовать на ирредентистский проект. Помимо самой Монголии, ни в одном регионе Китая или России (за исключением расположенной за пределами Азии Калмыкии) монголы или близкородственные этносы уже не составляют большинства. Монгольское государство (в прошлом – Внешняя Монголия), «зажатое» между Китаем и Россией, не может себе позволить поддерживать ирредентистскую программу, хотя неофициальные настроения в пользу Великой Монголии там достаточно распространены. При этом, однако, новый бурятский панмонголизм способствует закреплению представлений о единстве монгольского мира, а также ареала тибетского буддизма. Соответственно, в исторической памяти связь с монгольским миром обретает особую значимость, а попытки ее ослабить рассматриваются как показатели виктимизации бурятского этноса. Сталинские репрессии занимают в этой оптике особое место, поскольку уничтожение значительной части политико-административной и интеллектуальной элиты Бурят-Монголии, а также буддистского духовенства в конце 1930-х гг. осуществлялось под предлогом разоблачения и разгрома «панмонгольской диверсионно-шпионской организации». Явная связь волны репрессий в отношении бурят-монгольской элиты и решения о выводе из состава БМАССР Усть-Ордынского и Агинского автономных округов (26.09.1937) дает сегодня основания ряду активистов, не только требовать поминовения и восстановления справедливости в отношении незаконно репрессированных лиц, но и рассматривать в качестве репрессированного весь бурятский народ. При этом используется термин «территориальная реабилитация», под которым подразумевается восстановление административно-территориального единства Бурятии, Усть-Ордынского и Агинского округов¹⁰. В то же время очевидно, что акцентирование этнической составляющей может приводить к затушевыванию тех репрессий, которые были направлены против представителей других этноконфессиональных групп. Так, например, в Хоринском (1929 г.) и особенно Малетинском (1930 г.) восстаниях против коллективизации важную роль играли семейские, и, соответственно, представители этой когорты старообрядчества попали под удар репрессий точно так же, как и буряты (Жеребцов, 2005).

Память о Великой Отечественной войне тесным образом переплетена с событиями Второй мировой войны в Восточной Азии, предшествовавшими гитлеровскому вторжению и последовавшими после разгрома нацистской Германии. В исторической памяти Дальнего Востока и Восточной Сибири военное противостояние с Японией на о. Хасан в 1938 г. и на р. Халхин-Гол в 1939 г. выступают как первые вехи, знаменующие вклад макрорегиона в будущую победу. Коммеморации боев на Халхин-Голе являются значимыми для официального руководства Бурятии и Иркутской области, поскольку дают возможность подчеркнуть историческое значение боевого содружества с Монголией и в целом способствуют укреплению добрососедских связей.

То обстоятельство, что режим памяти и нарративы о Великой Отечественной войне в Восточной Сибири и на Дальнем Востоке почти не отличаются от восприятия войны в европейской части России, где разворачивались боевые действия, служит еще одним подтверждением того, что война и Победа над нацистской Германией выполняют роль смыслового каркаса всей российской политики памяти, причем ощущение их экзистенциальной значимости сохраняется у всех поколенческих когорт во всех частях страны. Местные особенности проявляются, прежде всего, в понятном интересе сибиряков и дальневосточников к боевому пути формировавшихся к востоку от Урала воинских подразделений. Молодежные поисковые отряды (например, сформированный в 2006 г. в Бурятии отряд «Рысь») ежегодно организуют экспедиции по местам сражений, занимаясь поиском и захоронением останков красноармейцев, а также выявлением среди павших уроженцев своего региона; эпизоды из сражений Великой Отечественной войны часто разыгрываются местными реконструкторами.

Историческая память о периоде между окончанием Второй мировой войны и распадом СССР в значительной степени носит ностальгический характер. Период 1950–1970-х гг. многими воспринимается как своеобразная Belle Époque Сибири и Дальнего Востока, когда макрорегион купался в

¹⁰ Васильев, Б. (2012) «Как реабилитировать республику?», *Buryatia.org*, 23 дек. URL: <http://www.buryatia.org/modules.php?name=Forums&file=viewtopic&t=23093&postdays=0&postorder=asc&start=105&sid=24d239add16245db2c93c5052b7fad19> (дата обращения: 29.07.2022).

лучах внимания центрального партийного руководства, делавшего ставку на индустриальное и инфраструктурное развитие, укрепление транспортной связанности огромных территорий «от Байкала до Амура».

Возможно, своеобразным эксцессом ностальгии по позднесоветским временам стали увековечение памяти и торжественная установка в центре Улан-Удэ бюста А. У. Модогоеву, возглавлявшему Бурятский обком КПСС в 1962–1983 гг. Более вероятно, однако, что в данном случае проявились специфические особенности мнемонического ландшафта Бурятии. Многие представители бурятской политической элиты, включая первого президента Бурятии Л. В. Потапова, были обязаны Модогоеву стартом своей управленческой карьеры. Не менее важную роль играют семейные и родоплеменные традиции, стремление увековечить память выдающегося земляка и подчеркнуть тем самым влияние клана на ход дел в республике. Как ни парадоксально, почитание Модогоева в современной Бурятии вполне сочетается с чествованием Б. Д. Дандарона¹¹, чье преследование и разгром созданной им буддистской общины осуществлялись именно в модогоевский период. В данном случае можно говорить об эклектизме культуры памяти, который, правда, характерен далеко не только для Бурятии.

В целом ностальгическое восприятие хрущевской и брежневской эпохи в историческом сознании жителей Сибири и Дальнего Востока более тесно связано с местной идентичностью, чем об этом можно говорить применительно к россиянам, живущим к Западу от Урала. Общая социальная травма, связанная с распадом СССР и реформами 1990-х гг., в Восточной Сибири и на Дальнем Востоке еще более усилена фрустрацией, связанной с утратой экономических преимуществ позднесоветского времени и ощущения особой миссии макрорегиона для настоящего и будущего России. В репертуаре исторической памяти Бурятии пока остаются востребованными эпизоды, которые подпитывают недоверие к политике федерального центра. Масштаб разочарования достаточно велик, чтобы его можно было быстро преодолеть новой риторикой «Поворота на Восток» и пока не очень последовательными практическими действиями, призванными обеспечить опережающее развитие макрорегиона¹².

Заключение

Бурятия, как и большинство субъектов федерации со статусом автономии, демонстрирует более напряженный режим исторической памяти по сравнению с регионами, где этничность не имеет территориального измерения. В Бурятии титульный этнос не является доминирующим в общей численности населения республики, но, тем не менее, мнемонические акторы, претендующие на право говорить от лица этнических бурят, нередко выступают в роли вето-игроков в решении значимых вопросов политики памяти. Причем руководители и структуры государственной власти республики, несмотря на их ресурсное доминирование, в конфликтных ситуациях чаще выступают в качестве медиаторов. В обстоятельствах, способных привести к мобилизации титульного этноса, они предпочитают максимально оттягивать решение проблемы или идут на символические уступки той части общественного мнения, которая наиболее громко заявляет о борьбе за интересы бурятского народа. При этом власти не могут не демонстрировать лояльность и общегосударственному историческому нарративу.

Споры об исторической памяти стимулируют всплески этнической мобилизации. Весьма важной при обсуждении вопросов исторического прошлого оказывается роль научной интеллигенции, но затем соответствующий дискурс мультиплицируется и редуцируется этническими активистами и деятелями Интернет-пространства, не имеющими достаточной профессиональной квалификации. В целом проявления этнической мобилизации пока остаются ситуативными, она активно используется в период электоральных кампаний или в обстоятельствах, благоприятствующих перераспределению различных ресурсов между землячествами (кланами) и группами влияния (Дашибалова, 2017). Вместе с тем мнемонические конфликты, способствующие мобилизации одной этнической группы, предполагают активные действия в сфере исторической памяти и представителей другого

¹¹ Мальцева, А. (2014) 'Благотворительный марафон, посвященный памяти буддийского йогина Бидии Дандарона, провели в Улан-Удэ', *ГТРК Бурятия*, 2 дек. URL: <https://bgrk.ru/news/society/109543/> (дата обращения: 06.08.2022).

¹² См., напр.: Щербаков, Д. (2021) 'Павел Минакир: «Поворот на восток: миссия не/выполнима». Как объективные цифры противоречат бодрым отчетам – и наоборот', *EastRussia*, 6 июня. URL: <https://www.eastrussia.ru/material/pavel-minakirovogo-ot-na-vostok-missiya-ne-vypolnima/> (дата обращения: 06.08.2022).

этноса (чаще всего, русских), причем эти действия также зачастую провоцируют этническую мобилизацию.

В литературе высказываются мнения, что общая стратегия структур власти Бурятии, включающая и политику памяти, состоит в деполитизации этничности, в ее перекодировке и конструировании региональной (республиканской) идентичности, основными особенностями которой являются «толерантность к культурной инаковости и достаточно выраженная аполитичность» по отношению к таким проблемам как самоопределение титульной этнической группы или соотношение политического статуса «коренного» и «некоренного» населения (Варнавский, 2012). На это, в частности, направлены меры приоритетной поддержки властями различных фестивалей и иных деполитизированных по своей направленности культурных мероприятий. Однако в сфере политики памяти такая стратегия ограничивает возможности проактивных действий. Появление новых мнемонических конфликтов сразу будет ставить вопрос об эффективности подобной стратегии. Конфликты памяти в регионах, где этничность сопряжена с территориальностью, как правило, могут служить индикаторами этнической мобилизации или иных процессов, требующих пристального внимания политического руководства.

Список литературы / References

- Амоголонова, Д. Д., Батомункуев, С. Д., Варнавский, П. К., Куклина, В. В., Мисюркеева, Ю. С., Содномпилова, М. М. (2008) *Буряты: социокультурные практики переходного периода*. Иркутск: МИОН. [Amogolonova, D. D., Batomunkuev, S. D., Varnavskiy, P. K., Kuklina, V. V., Misyurkeeva, Yu. S., Sodnompilova, M. M. (2008) *Buryats: Sociocultural Practices of the Transitional Period* [Buriaty: sociokulturnye praktiki perehodnogo perioda]. Irkutsk: MION. (In Russ.)].
- Амоголонова, Д. Д. (2012) 'Возвращение хамбо-ламы Итигэлова и новая концепция возрождения Бурятии', *Вестник Бурятского государственного университета*, 7, сс. 65–70. [Amogolonova, D. D. (2012) 'The Return of Khambo Lama Itigelov and the New Concept of the Revival of Buryatia' [Vozvrashcheniye khambolamy Itigelova i novaya kontseptsiya vozrozhdeniya Buryatii], *Bulletin of the Buryat State University*, 7, pp. 65–70. (In Russ.)]
- Балдано, М. Н., Варнавский, П. К. (2017) '«Великая Монголия»: концепция политического единства и попытка ее реализации (1900-1920 гг.)', *Вестник Томского государственного университета*, 419, сс. 99–108. [Baldano, M. N., Varnavskiy, P. K. (2017) "Great Mongolia": the Concept of Political Unity and an Attempt to Implement It (1900-1920) [«Velikaya Mongoliya»: kontseptsiya politicheskogo yedinstva i popytka yeye realizatsii (1900-1920 gg.)], *Tomsk State University Bulletin*, 419, pp. 99–108. (In Russ.)].
- Варнавский, П. К. (2011) '«Национальная» религия в контексте глобализации: традиционный буддизм в современной Бурятии', *Антропологический форум*, 14, сс. 192–211. [Varnavskiy, P. K. (2011) "'National" Religion in the Context of Globalization: Traditional Buddhism in Modern Buryatia' ["Nazionalnaya" religia v kontekste globalizatsii: Traditsionnyj buddhizm v sovremennoj Buryatii], *Anthropological Forum*, 14, pp. 192–211. (In Russ.)].
- Варнавский, П. К. (2012) 'Конструирование социокультурных границ в дискурсе бурятской этничности (начало XXI в.)', *Debaty Artes Liberales: Пограничье культур – культуры пограничья*, Warszawa, VI, сс. 244–267. [Varnavskiy, P. K. (2012) 'Constructing Socio-Cultural Boundaries in the Discourse of Buryat Ethnicity (Early 21st Century)' [Konstruirovaniye sotsiokul'turnykh granits v disкурсе buryatskoy etnichnosti (nachalo XXI v.)], *Debaty Artes Liberales: Borderlands of Cultures – Cultures of Borderlands*, Warszawa, VI, pp. 244–267. (In Russ.)].
- Дашибалова, И. Н. (2017) 'Этносоциальная стабильность и политизация этничности в регионе (на примере Республики Бурятия)', *Теория и практика общественного развития*, 11, сс. 51–53. [Dashibalova, I. N. (2017) 'Ethno-social Stability and Politicization of Ethnicity in the Region (on the Example of the Republic of Buryatia)' [Etnosotsial'naya sta-

- bil'nost' i politizatsiya etnichnosti v regione (na primere Respubliki Buryatiya)], *Theory and Practice of Social Development*, 11, pp. 51–53. (In Russ.).
- Жеребцов, Г. А. (2005) *Крестьянские восстания в Забайкалье: конец 20-х – начало 30-х гг. XX столетия*. Чита. [Zherebtsov, G. A. (2005) *Peasant Uprisings in Transbaikalia: the End of the 20s – the Beginning of the 30s. XX Century* [Krest'yanskiye vosstaniya v Zabaykal'ye: konets 20-kh – nachalo 30-kh gg. XX stoletiya]. Chita. (In Russ.)].
- Каганский, В. Л. (2013) *Как устроена Россия? Портрет культурного ландшафта*. Москва: Стрелка пресс. [Kaganskiy, V. L. (2013) *How is Russia Organized? Portrait of a Cultural Landscape [Kak ustroena Rossja? Portret kul'turnogo landshafta]*. Moscow: Strelka Press. (In Russ.).
- Малинова, О. Ю. (2018) 'Коммеморация столетия революции(й) 1917 г. в РФ: анализ стратегий ключевых мнемонических акторов', *Полис. Политические исследования*, 1, сс. 9–25. [Malinova, O. Yu. (2018) 'Commemoration of the Centenary of the Revolution(s) of 1917 in the Russian Federation: an Analysis of the Strategies of Key Mnemonic Actors' [Kommemoratsiya stoletiya revolyutsii(y) 1917 goda v RF: analiz strategiy klyuchevykh mnemonicheskikh aktorov], *Polis. Political Studies*, 1, pp. 9–25. (In Russ.).
- Медведева, Н. Н. (2019) 'Эсеры и Бурятский национальный комитет в 1917 г.', *Современная научная мысль*, 2, сс. 53–58. [Medvedeva, N. N. (2019) 'SRs and the Buryat National Committee in 1917' [Esery i Buryatskiy natsional'nyy komitet v 1917 g.], *Modern Scientific Thought*, 2, pp. 53–58. (In Russ.).
- Михалев, А. В. (2020) 'Часовые фронта: памятники атаманам и политика коммеморации в условиях дальневосточного пограничья' в: Миллер, А. И., Ефременко, Д. В. (ред.) *Политика памяти в современной России и странах Восточной Европы. Акторы, институты, нарративы*. Санкт-Петербург: Издательство Европейского университета в Санкт-Петербурге, сс. 322–335. [Mikhalyov, A. V. (2020) 'Sentinels of the Frontier: Monuments to Atamans and the Policy of Commemoration in the Conditions of the Far Eastern Borderlands' [Tschasovye frontira: pamyatniki atamanam i politika kommemoratsii v uslovyakh dalnevostochnogo pogranchya], in: Miller, A. I., Efremenko, D. V. (eds.) *The Politics of Memory in Modern Russia and Eastern Europe. Actors, Institutions, Narratives*. St. Petersburg: European University Press at St. Petersburg, pp. 322–335. (In Russ.).
- Петрова, Е. В. (2017) 'Старообрядцы Забайкалья: особенности формирования этноконфессиональной группы и основные направления развития в современных условиях', *Известия Иркутского государственного университета. Сер. Политология. Религиоведение*, 19, сс. 70–76. [Petrova, E. V. (2017) 'Old Believers of Transbaikalia: Features of the Formation of an Ethno-confessional Group and the Main Directions of Development in Modern Conditions' [Staroobryadtsy Zabaikalya: osobennosti formirovaniya etnokonfessionalnoj grupy i osnovnye napravleniya razvitiya v sovremennykh uslovyakh], *Bulletin of the Irkutsk State University. Ser. Political Science. Religious Studies*, 19, pp. 70–76. (In Russ.).
- Узланер, Д. А. (2018) *Идеология традиционных ценностей: социально-философский анализ подъема морального консерватизма в XXI веке*. Москва: РАНХиГС. [Uzlaner, D. A. (2018) *The Ideology of Traditional Values: A Socio-Philosophical Analysis of the Rise of Moral Conservatism in the 21st Century* [Ideologiya traditsionnykh tsennostey: sotsial'no-filosofskiy analiz pod'yema moral'nogo konservatizma v XXI veke]. Moscow: RANEPА. (In Russ.).
- Цыремпилов, Н. В. (2015) 'Конституционная теократия Лубсан-Самдан Цыденова: попытка создания буддийского государства в Забайкалье (1918–1922)', *Государство, религия, Церковь в России и за рубежом*, 33 (4), сс. 318–346. [Tsyrempilov, N. V. (2015) 'Lubsan-Samdan Tsydenov's Constitutional Theocracy: an Attempt to Create a Buddhist State in Transbaikalia (1918–1922)' [Konstitutsionnaya teokratiya Lubsan-Samdan Tsydenova: popytka sozdaniya buddiyskogo gosudarstva v Zabaykal'ye (1918–1922)], *State, Religion, Church in Russia and Abroad*, 33 (4), pp. 318–346 (In Russ.).

Чимитдоржиев, Ш. (1999) 'Бурят-монгольский этнос и монгольский мир', *Проблемы традиционной культуры Байкальского региона: материалы международной научно-практической конференции*, Улан-Удэ: Издательство БНЦ СО РАН, сс. 12–13. [Chimitdorzhiev, Sh. (1999) 'Buryat-Mongol ethnos and the Mongolian world' [Buryat-mongol'skiy etnos i mongol'skiy mir] in: *Problems of Traditional Culture of the Baikal region. Proceedings of the International Scientific-Practical Conference*, Ulan-Ude: Publishing house of the BSC SB of the Russian Academy of Sciences, pp. 12–13 (In Russ.)].

Юзефович, Л. А. (1996) 'Начало панмонгольского движения и атаман Семенов', *Гуманитарная наука в России: соросовские лауреаты*, сс. 179–182. [Yuzefovich, L. A. (1996) 'The Beginning of the Pan-Mongolian Movement and Ataman Semenov' [Nachalo panmongol'skogo dvizheniya i ataman Semenov], *Humanities in Russia: Soros Laureates*, pp. 179–182. (In Russ.)].

Kaplonsky, Ch. (2004) *Truth, History and Politics in Mongolia. Memory of Heroes*. London-New York: Routledge.

Znamenski, A. (2012) *Red Shambhala: Magic, Prophecy, and Geopolitics in the Heart of Asia*. Wheaton, IL: Quest books.

Статья поступила в редакцию: 10.06.2022

Статья принята к печати: 20.08.2022

THE POLITICS OF MEMORY IN THE STEPPES OF TRANSBAIKALIA: MNEMONIC LANDSCAPE OF THE REPUBLIC OF BURYATIA

D. V. Efremenko

D. V. Efremenko, leading researcher, deputy director,
Institute for Scientific Information on Social Sciences of the Russian Academy of Sciences.
E-mail: efdv2015@mail.ru (ORCID 0000-0001-6988-472X. Researcher ID: Q-1907-2016).

Abstract

The article analyzes the problems of memory politics in modern Buryatia. The example of Buryatia demonstrates the specifics of memory politics at the regional level, where mnemonic interactions and narratives may differ from the corresponding processes at the federal level. Like most regions with autonomy status, Buryatia is distinguished by a more intense regime of historical memory compared to regions where ethnicity has no territorial dimension.

The interactions of key mnemonic actors are considered, the main zones of conflicts associated with different interpretations of the historical past are identified. Particular attention is paid to the politics of memory associated with the role of Buddhism in the history and culture of the region.

Keywords: politics of memory; Republic of Buryatia; mnemonic actors; monuments; commemorations; ethnicity.

«Проба пера»

УДК-323(470+571)

DOI: 10.17072/2218-1067-2022-3-99-111

**ПРАКТИКИ НИЗОВОЙ ИСТОРИЧЕСКОЙ ПОЛИТИКИ В СОВРЕМЕННОЙ РОССИИ:
КОНСТРУИРОВАНИЕ И ПОЛИТИЧЕСКАЯ РЕПРЕЗЕНТАЦИЯ 1990-Х ГГ.
YOUTUBE-БЛОГЕРАМИ**

Л. Д. Чемериская

Чемериская Лада Дмитриевна, студент магистратуры, кафедра политических наук, Пермский государственный национальный исследовательский университет.
E-mail: l.chemeriskaia@gmail.com (ORCID: 0000-0001-8391-1616).

Аннотация

С развитием технологий опосредованной коммуникации расширились возможности для участия более широких масс в политическом процессе, включая создание коллективных представлений о прошлом и мобилизацию памяти. При этом в исследовательской литературе незначительное внимание уделяется изучению блогов, в то время как блогосфера является пространством для политической коммуникации, отвечающим признакам масштабности и открытости. Статья посвящена выявлению практик конструирования и репрезентации «девяностых» в нарративах YouTube-блогеров, которые позиционируют себя как «левые» или «правые» и тому, как в эти репрезентации вплетается критика действующего политического режима России. В основе работы лежит концепция коллективной памяти, а исследуемые практики понимаются в качестве низовой исторической политики. В результате сравнительного анализа нарративов о 1990-х гг. в дискурсе авторов YouTube-каналов «Максим Кац»¹ и «Вестник Бури» автор приходит к выводу, что «левые» и «правые» по-разному интерпретируют роль 1990-х гг. в отечественной истории, но в целом они сходятся в том, что современный политический режим, его конституционные основы, были сформированы ельцинским режимом. Кроме этого, как «левые», так и «правые» блогеры согласны с тем, что действующие властные элиты тиражируют миф о «лихих девяностых» для достижения своих целей, однако YouTube-блогеры расходятся в том, каковы цели использования этого мифа.

Ключевые слова: «девяностые»; «левые» и «правые»; политика памяти; YouTube-блогеры; нарративы.

В 2021 г. исполнилось 30 лет с подписания Беловежского соглашения, которое закрепило факт распада Советского Союза и создания независимых государств, включая Российскую Федерацию. Его крах запустил крупные изменения в экономической (хотя переход от плановой экономики к рынку начался раньше), политической системе и других сферах жизни. Распад СССР ознаменовал новый этап в истории нашей страны – постсоветский транзит – оценки которого в общественном сознании и академической литературе не только многовариантны, но и не теряют свою актуальность, что проявляется в спорах о «девяностых». Почему тема «девяностых» привлекает внимание спустя столько времени? Нередко российские политики и журналисты противопоставляют «лихим девяностым» определение «стабильные нулевые», которое возникло в результате неоднократных заявлений президента РФ В. В. Путина о «стабильности» как нового курса государственной политики России. О. Ю. Малинова отмечает, что изначально данная репрезентация не являлась «целенаправленной политикой памяти», но затем к противопоставлению двух десятилетий В. В. Путин стал прибегать для обоснования собственных решений (Малинова, 2018). Вместе с тем, «memory boom» в литературе часто связывают с новыми технологиями опосредованной коммуникации и социальными сетями, потому как они «радикально меняют границы между частной и общественной памятью», упрощая дос-

© Чемериская Л. Д., 2022

¹ Максим Кац включён в список физических лиц, выполняющих функции иностранного агента 22.07.2022 [Электронный ресурс]. URL: <https://minjust.gov.ru/ru/activity/directions/942/spisok-lic-vypolnyayushih-funkcii-inostrannogo-agenta/>.

туп к информации, что меняет ситуацию для национальных государств, которым необходимо продвигать какое-то объединяющее видение национального прошлого (Interview with Olga Malinova, 2021).

Вместе с тем авторы, фокусирующие свой исследовательский интерес вокруг политического использования прошлого, мало внимания уделяют изучению блогов, в то время как блогосфера является пространством для политической коммуникации, отвечающим признакам масштабности и открытости. Это пространство является общедоступным источником информации, произведённой как профессионалами, так и любителями. Кроме того, блогосфера «открывает новые пути для участия в общественной сфере и выражения мнений» и способствует появлению «новых способов политического участия на низовом уровне» (Shaw & Benkler, 2012: 461). В данном контексте блогеры могут быть рассмотрены в качестве субъектов политики памяти – мнемонических акторов (Белов, 2020), которые транслируют свои репрезентации былого, и тем самым потенциально влияют на конструирование представлений о прошлом у своей аудитории. Таким образом, складывается своего рода низовая историческая политика.

Прошлое может использоваться для легитимации или делигитимации режима (Holmes, 2010: 108) и применяться для «оправдания / критики политического курса в модусах преемственности или контраста с настоящим» (Малинова, 2020: 59). Историческая политика способна оказывать влияние на ценностные модели «паттернов поведения и систем убеждения, а в долгосрочной перспективе на политическую культуру» (Wolfrum, 1999: 29).

Для исследования дискурса о 1990-х гг. в среде мы обращаемся к контенту YouTube-блогеров, так как видеохостинг YouTube является одной из самых крупных и популярных социальных сетей в мире и России². Важно и то, что целевая аудитория YouTube достаточно молода³. Это важно по причине того, что молодые люди более критично настроены к российским властям, нежели представители старшего поколения, о чём свидетельствует опрос Левада-центра⁴ о доверии к институтам (Гудков, 2020). Более того, свежее исследование Касамары В. А. «Патриотизм в условиях неопределённости» также фиксирует поколенную тенденцию к снижению доверия к власти⁵ (Касамара, 2022).

Создание коллективных представлений о прошлом и мобилизация памяти – неотъемлемая часть политического процесса (Сафронова, 2019). А «контроль над памятью является формой власти» (Hirsch, 1995: 23). И современный политический режим использует девяностые в качестве антипримера тому, что существует в «стабильной» России настоящего. Однако символическая политика — это не просто укоренённая какая-либо одним актором интерпретация коллективного прошлого. Внутри этого поля могут существовать и альтернативные представления. Девятое десятилетие XX в. стало переломным для России. События тех лет можно осмыслить с разных позиций, в том числе и с позиций «левых» и «правых».

В этом исследовании мы ставим следующий вопросы: какими образом «левые» и «правые» YouTube-блогеры репрезентируют девяностые в своем дискурсе? Каким образом действующий режим подвергается критике через контраст с 1990-ми гг. в контенте «левых» и «правых» YouTube-блогеров? В чём совпадают и почему?

Теоретико-методологические основы исследования

В основе работы лежит концепция коллективной памяти, то есть разделяемые сообществом представления о прошлом. Впервые вопрос о коллективной памяти был поднят в 1920-е гг. французским социологом Морисом Хальбваксом. Идея Хальбвакса заключается в том, что коллективная память невозможна без социальных рамок, которые воспроизводятся в обществе. При том, что члены разных социальных групп вспоминают и воспроизводят события по-разному

² По данным ВЦИОМ YouTube занимает второе место по популярности среди россиян [Электронный ресурс]. URL: <https://wciom.ru/analytical-reviews/analiticheskii-obzor/rossiiskaja-auditorija-socialnykh-setei-i-messendzherov-izmeneniya-na-fone-speroperacii> (дата обращения: 13.07.2022).

³ По данным сервиса Hootsuite [Электронный ресурс]. URL: <https://www.slideshare.net/DataReportal/digital-2022-global-overview-report-january-2022-v05> (дата обращения: 13.07.2022).

⁴ Левада-центр включён в реестр иностранных агентов Министерством юстиции Российской Федерации.

⁵ Так, только 35,6% российской молодёжи (18–35 лет) считают, что действующая российская власть выражает их интересы. Ещё меньший процент молодых людей (17,8%) готовы безоговорочно поддерживать политику правительства.

(Хальбвакс, 2007). Представления о прошлом в данной концепции являются производными «от символов и нарративов, доступных в публичном пространстве, а также социальных средств их сохранения и передачи» (Малинова, 2018: 48), то есть воспоминания создаются и фиксируются с помощью коммуникации. Так, образы прошлого существуют не столько в памяти, сколько в обществе.

Развивают и значительно перерабатывают концепцию коллективной памяти супруги Ян и Алейда Ассман. Они соглашаются с тем, что коммуникация остаётся основным механизмом формирования памяти, но не разделяют идею М. Хальбвакса о памяти как продукте, всецело созданном социумом. Существует и индивидуальная память: «Субъектом памяти и воспоминания всегда остается отдельный человек, но он зависим от «рамок», организующих его память» (Ассман, 2004: 37). Я. Ассман пишет о том, что коллективная память существует как шкала из двух полюсов. Первый полюс – это коммуникативная память, связанная с воспоминаниями о недавнем прошлом. Второй полюс – культурная память, которая тесно связана с символами и мифами (Ассман, 2004). А. Ассман выделяет четыре «формации памяти»: индивидуальную, социальную, память политического коллектива нации и культурную память. Формации различаются по пространственно-временному диапазону, размеру и устойчивости группы. (Ассман, 2014). Интерпретации прошлого меняются. Они могут перестать соответствовать представлениям группы о самой себе, и поэтому заменяются другим мифом (другим толкованием прошлого) (Ассман, 2014: 17–62). Но не полностью. Нужды различных социальных групп, существующих в современном обществе, не могут полностью заменить реконструкции прошлого, которые были созданы предыдущими поколениями. Они изменяются лишь частично и находятся в зависимости от коммеморативных традиций прошлого (Armstrong & Crage, 2006).

В качестве основного метода в работе используется сравнительный анализ исторических нарративов. Нарратив – это сконструированный образ прошлого и один из основных способов репрезентации прошлого в политическом дискурсе (Малинова, 2018). Сравнение нарративов производилось по предложенной О. Ю. Малиновой схеме, в которой присутствуют следующие основания: основная идея, сюжетная линия, элементы-события, основные действующие лица, уроки (Малинова, 2017).

Эмпирические данные

Эмпирической базой исследования послужили видеоролики с YouTube, которые затрагивали тему 1990-х гг. Поскольку в YouTube отсутствует возможность провести рандомизированную выборку, по этой причине было решено разделить процедуру отбора случаев для сравнительного анализа в несколько этапов. Первый этап заключался в отборе блогеров. Для этого было задействовано две логики формирования выборки: «снежный ком»⁶ и категориальная (число подписчиков⁷, самоидентификация с левыми или правыми, упоминание 1990-х гг. в заголовках видео). При определении идеологической позиции мы опирались на самоидентификацию блогера как «левого» или «правого». На этом этапе были отобраны один левый блогер (Андрей Рудой – автор канала «Вестник Бури») и один правый (Максим Кац). Второй этап – непосредственный отбор роликов для анализа. На этом этапе мы ориентировались на наличие слов-маркеров в названиях видео. Кроме непосредственного указания на десятилетие и связанные с ним даты (90-е, 1990-е, девяностые, 1998 и так далее), мы обращали внимание на лица и явления того времени. В общей сложности было отобрано и проанализировано 35 роликов (представлены в табл.), вышедших до 1 января 2022 г.

⁶ В качестве отправной точки послужил YouTube-канал журналиста К. Сёмина [Электронный ресурс]. URL: <https://www.youtube.com/playlist?list=PLrULWNBdKzUg0NJO-KX7395A1jdKSKx8n> (дата обращения: 30.12.2021).

⁷ Мы ориентировались на отметку в 250 тыс. подписчиков [Электронный ресурс]. URL: <https://www.pewresearch.org/internet/2019/07/25/popular-youtube-channels-methodology/#how-we-mapped-channels> (дата обращения: 14.07.2021).

**Видеоролики, посвящённые 1990-м гг. на YouTube-каналах
«Вестник Бури»⁸ и «Максим Кац»⁹**

Дата публикации	Название
Вестник Бури	
22.08.2018	[1] Почему распад СССР – не крах социализма
09.10.2018	[2] Деградация партийной элиты СССР: от Сталина к Ельцину
19.10.2019	[3] « Чёрный октябрь » 1993-го: как Ельцин нёс «демократию»
27.11.2019	[4] ВРУНИШКА ПИВОВАРОВ. «Гибель империи», Редакция и «гений» Гайдар (feat. Олег Комолов)
30.06.2020	[5] Гибель экономики СССР . Как это было? / The collapse of the USSR economy [English subs]
06.07.2020	[6] Реформы 90-х : как Ельцин и Гайдар добивали Россию/ The reforms of Yeltsin and Gaidar in Russia
29.07.2020	[7] Путинский капитализм. Как Путин «спас» Россию от 90-х
20.08.2020	[8] Ельцин-центр : Цитадель лжи за наши деньги (feat. Егор Яковлев). Юрий Дудь, чиновники и «оппозиция»
19.08.2021	[9] Августовский путч 1991-го и ГКЧП : последняя попытка спасти СССР
06.10.2021	[10] Российские олигархи : откуда у них деньги? Часть 1: Потанин, Абрамович, Алекперов, Вексельберг
20.10.2021	[11] Российские олигархи : откуда у них деньги? Часть 2. Усманов, Дерипаска, Мордашов, Ротенберг
04.11.2021	[12] Олигархи-аутсайдеры : Березовский, Гусинский, Ходорковский. История взлёта и падения
Максим Кац	
28.05.2020	[13] История распада СССР и роль Михаила Горбачёва
02.06.2020	[14] Как реформы Гайдара изменили Россию
10.06.2020	[15] Зачем Ельцин расстреливал Белый дом из танков
26.06.2020	[16] Голосуй или проиграешь! Выборы Президента 1996
07.07.2020	[17] 1996–2020 — история фальсификаций российских выборов
09.07.2020	[18] Кто такой Григорий Явлинский
14.07.2020	[19] Как Путин пришёл к власти — кризис 1998 г. и второй срок Ельцина
21.07.2020	[20] Первая чеченская война
31.07.2020	[21] Путин: Начало . КГБ, мэрия СПб, Чечня и взрыв домов
15.08.2020	[22] Что такое ГКЧП
15.09.2020	[23] Беларусь 2020 и Латвия, Литва, Эстония 1991 . Как вернуть свободу и независимость
09.10.2020	[24] Борис Немцов
02.11.2020	[25] МИФ 1: либералы развалили СССР / 5 мифов о нашей истории
09.11.2020	[26] Выборы 1996 г. МИФ 2: Ельцин проиграл Зюганову / 5 мифов о нашей истории
23.11.2020	[27] ФСБ, Рязанский сахар и взрывы домов в 1999 г. МИФ 3. Подробное разоблачение конспирологии
02.12.2020	[28] Олигархи . МИФ 4: Путин победил олигархов / 5 мифов о нашей истории

⁸ Канал «Вестник Бури» [Электронный ресурс]. URL: <https://www.youtube.com/c/%D0%92%D0%B5%D1%81%D1%82%D0%BD%D0%B8%D0%BA%D0%91%D1%83%D1%80%D0%B8>.

⁹ Канал «Максим Кац» [Электронный ресурс]. URL: <https://www.youtube.com/c/maxkatz1>.

Дата публикации	Название
07.12.2020	[29] МИФ 5: Путин навёл порядок после лихих 90-х / 5 мифов о нашей истории
25.03.2021	[30] Анна Политковская . Журналистка «Новой Газеты» и первая жертва череды громких политических убийств
05.04.2021	[31] Лужков . Как самодурство и непрофессионализм мэра испортили Москву
18.05.2021	[32] Премьер-министры России. От Гайдара до Мишустина
20.08.2021	[33] 30 лет победы над ГКЧП . Праздник, который не нужен Путину
20.10.2021	[34] Ходорковский . Как бизнесмен стал личным врагом Путина
08.11.2021	[35] Путин: Первый срок . Чечня, Курск, атака на СМИ, Норд-Ост, дело ЮКОСа, вертикаль власти

Нарративы о «девяностых» в дискурсах Вестника Бури и Максима Каца

Репрезентация 1990-х гг. в дискурсе Вестника Бури

В первую очередь заметим, что нарративы о событиях 1990-х гг. в дискурсе автора канала «Вестник Бури» не находятся в вакууме. Повествуя о том, что происходило в 1990-е гг., А. Рудой обращается к более ранним периодам истории. Например, истоки разрушения СССР периода видит:

1. В экономических реформах середины 1960-х гг., которые стали отправной точкой перехода от плана к рынку. Они стали *«ключевым моментом для дальнейшей разбалансировки советской экономической системы»* [5]¹⁰.

2. В реформах перестроечной эпохи, когда случилось окончательное и бесповоротное разложение советской экономики. В частности, упоминаются: Постановление ЦК КПСС от 28 января 1985 г. № 97, которое *«отправило на вольные хлеба»* [5] АвтоВАЗ; Постановление от 19 августа 1986 г. № 991, а также принятие законов «О индивидуальной трудовой деятельности» и «О кооперативах», которые привели к появлению малого и среднего бизнеса и утрате монополии государства на производство и сбыт товара, в том числе и за границу; закон 1987 г. «О государственном предприятии» привёл к централизации управления крупными предприятиями в руках директоров (своего рода *«скрытая приватизация»* [6]). Вкупе всё это повлекло за собой спекуляции, усложнение ситуации с дефицитом продовольственных товаров и ухудшению экономической ситуации в целом. Также эти реформы стали предтечами реформ начала 1990-х гг.

3. Кроме того, Вестник Бури связывает распад Советского Союза и все рыночные реформы с деградацией партийных элит, чему способствовали гражданская война, в которой большевики понесли крупные потери, запретом фракций в 1921, «Ленинским призывом» 1924 г., террором 30-х гг., Великой Отечественной войной, разрастанием партии в 50-х гг. Эти же люди, *«бывшие функционеры КПСС и комсомола, действительно, составляют основу нынешней российской элиты составляют»* [2].

В дискурсе Вестника Бури можно выделить две **стержневые идеи**. Первая идея сосредоточена вокруг демонтажа социализма советского образца¹¹ и установления капиталистической системы с рыночными отношениями. Вторая идея гласит о том, что именно в 90-е гг. XX в. *«сформировалась нынешняя политическая система России»* [3], а олигархи стали правящим классом, получившим всю полноту власти.

Первая **сюжетная линия** затрагивает события 1990–1991 гг., приведшие к распаду СССР и образованию новых независимых государств и последующие либеральные экономические реформы уже независимой России. Основными элементами первого сюжета являются августовский путч и гайдаровские реформы. Так, экономический кризис подталкивает к возникновению национальных движений в республиках СССР, чему способствовал начавшийся процесс *«распила собственности»* и вопрос кому достанется управление всесоюзными предприятиями, а *«пальму первенства в борьбе*

¹⁰ Число в квадратных скобках соответствует номеру видеоролика (см. табл.).

¹¹ События 1989–1991 гг. являются, по мнению автора блога, контрреволюцией. О контрреволюции он говорит в дисклеймере к своему ролику «Почему распад СССР – не крах социализма».

за отделение у низовых национальных движений забирают бюрократы из местных партийных верхов» [9], вроде Л. М. Кравчука (УСССР) и Э. А. Шеварнадзе (ГСССР).

В условиях утраты авторитета в глазах народа М. С. Горбачёвым и возрастающего политического веса главного оппонента – Б. Н. Ельцина на фоне происходящих событий первый поручает подготовку проекта постановления о введении чрезвычайного положения комиссии, в которую вошли все будущие члены Государственного комитета по чрезвычайному положению. А. Рудой не согласен с позицией, что члены ГКЧП были «такими принципиальными коммунистами» [9], которые пытались спасти СССР, по крайней мере в том виде, в котором он существовал до начала 1990-х гг. Вестник Бури аргументирует свою позицию тем, что часть членов ГКЧП придерживались вполне либеральных взглядов, как например Валентин Павлов, который инициировал отпуск АвтоВАЗа на волю.

Вместе с тем, «пример ГКЧП демонстрирует скорее то, как не нужно делать перевороты и как вообще профукать все имеющиеся козыри», а сами ГКЧПисты – «натуральные политические вегетарианцы» [9]. ГКЧП «вообще забил на мобилизацию народов в свою поддержку», хотя референдум 1991 г. показывал, что народ выступал за сохранение СССР. Напротив, Б. Н. Ельцин мобилизовал народные массы, называя действия ГКЧП «антиконституционным» переворотом. А. Рудой проводит параллели между событиями августа 1991 г. и сентября-октября 1993 г.: «Ельцин рассказал (прим. в своей речи) фактически про собственное будущее. Кстати, двумя годами позже, когда Ельцин точно так же в обход закона сконцентрировал в своих руках всю власть, ввел танки в Москву, окружил Белый дом и столкнулся с противодействием огромного количества москвичей, устраивавших баррикады» [9]. После провала путчистов республики одна за другой начали провозглашать свою независимость, а ельцинское правительство издало приказ №79, который запретил деятельность Компартии РСФСР.

В конце 1991 г. формируется правительство Ельцина и Гайдара, начавшее череду экономических реформ: «шоковая терапия», сокращение государственных расходов на социальные нужды и «лютая» [3] приватизация, которые «были намеренной мошеннической схемой» [6]. Ваучерная приватизация в интерпретации Вестника Бури – это «самое крупное экономическое надувательство в истории России» [4]. В целом дискурсе Вестника Бури выстраивается исключительно негативный нарратив о последствиях «гайдаровских» реформ (в первую очередь для народа). Реформы привели: к «разрушению советского рабочего класса» [6]; к закрытию заводов и «люмпенизации огромной массы людей» [6], которые двинулись в криминал или осели на социальном дне; к сильному социальному неравенству; к «деградация медицины, науки и образования» [6]; к падению уровня жизни и обесцениванию вкладов. И именно команда Егора Гайдара поспособствовала тому, что «нынешняя экономика России продолжает оставаться ресурсоориентированной. И ещё больше зависит от мировых цен на нефть чем когда-либо» [4].

Вторая **сюжетная линия** делает акцент на формировании экономической и политической системы современной России, а также на том, какую роль в этом начинании сыграли олигархи. Отметим, что во многом события второй половины 1990-х гг. вспоминаются Вестником Бури сквозь биографии российских олигархов [10–12].

Наиболее важную роль в установлении современной общественно-политической системы сыграл «чёрный октябрь» 1993 г. Политика, проводимая командой Ельцина, «сплотила абсолютно разные оппозиционные силы» [3] против себя, что привело к тому, что депутаты Съезда отклоняют референдум по ельцинской Конституции. В ответ на это Б. Н. Ельцин начинает «издавать указы, которые издавать просто не имел права» [3], например, указ № 1 400 о конституционных реформах. Вокруг Верховного совета и Съезда народных депутатов сплываются народные массы, но на стороне бывшего Президента РФ находятся силовые ведомства, которые штурмовали Белый дом.

Для А. Рудого ранние постсоветские годы не являются образцом демократии. Именно на примере событий 1993 г. Вестник Бури подвергает сомнению миф о демократических и свободных девяностых. В качестве иллюстрации этому он приводит пример несогласия региональных властей с роспуском легислатуры и блокадой Белого дома: «В итоге премьер-министр Черномырдин отправил в регионы представителей уполномоченных снимать всех должностных лиц, выступающих против политики Ельцина. Прекрасный образец демократии» [3]. Кроме того, именно в событиях сентября-октября 1993 г. А. Рудой видит основу современной России. Октябрь 1993 г. стал «моментом окончательного рождения современной олигархической России. Правда, о родовых муках при появлении этого чудовища сейчас предпочитают забыть. Все. Включая самого чудовище» [3]. Это отсылка к мифу о том, что «Путин спас Россию от кошмара 90-х», который тиражируется в провластном дискурсе и популярен среди обывателей [7].

Действующие лица. Немалую роль в строительстве новой экономической и общественно-политической модели России в дискурсе Вестника Бури сыграли олигархи. Сами истоки олигархии он просматривает в экономических реформах первой половины 1990-х гг.: *«Олигархи, оккупировавшие власть, — это итог гайдаровский реформ»* [6]. Процесс же формирования олигархии завершается в 1995 г. и *«крайне эпично»* [6] — залоговыми аукционами, где *«по заниженным ценам были приватизированы крупнейшие нефтяные и газовые и иные компании. Они стали жемчужинами в олигархических империях»* [6]. Через биографии олигархов, которые до сих пор находятся в близких отношениях со властью (Абрамович, Дерипаска, Мордашов, Вексельберг, Усманов, Потанин), и *«олигархов-аутсайдеров»* [12] (Березовский, Ходорковский и Гусинский), которые стали терять свои позиции в конце 1990-х — в начале 2000-х гг., Рудой демонстрирует негативные явления и события 1990-х гг. Именно в контексте их биографий упоминаются: организованная преступность (Солнцевская ОПГ), рэкет [11], передел собственности («алюминиевые войны») [11], убийства публичных персон, в том числе одного из *«самых любимых народом тележурналистов»* Влада Листьева [12], Чеченская война и Хасавюртовские соглашения (Вестник Бури указывает на не последнее место Бориса Березовского в этом конфликте) [12].

Отдельно стоит упомянуть выборы 1996 г. Как было указано выше, А. Рудой ставит под сомнение легитимность и демократический характер ельцинской эпохи: *«Ельцин, друзья мои, захватывал страну еще до того, как это стало мейнстримом (прим. здесь отсылка к 2000-м гг.) — в 1993-м в 1996 годах»* [8]. Вестник Бури указывает на непосредственное участие «семибанкирищины» (агитация и продвижение в медиа, финансовая помощь) в кампании Б. Н. Ельцина во время *«мутных»* [8] выборов 1996 г., с целью недопуска коммунистов к власти. В частности, Рудой вспоминает скандал с *«мемной»* [12], *«коробкой из-под ксерокса»*. Олигархи же и способствовали приходу В. В. Путина к верхушке власти в 1998–1999 гг., правда, некоторые из них позже перестали поддерживать новый курс по разным причинам, что привело их к не самому лучшему раскладу. А те, кто поддержал новые условия 28 июля 2000 г., остались при своём. А *«уродливая система, порожденная ими, продолжает работать»* [6].

В целом события 1990-х гг., по оценкам Вестника Бури, являются негативным опытом для народа — культурной травмой. При этом народ в нарративах А. Рудого является не только жертвой, но действующим лицом, активно принимающим участие в переломных моментах первой половины девяностых. Тут стоит отметить, что под народом здесь понимаются выходцы из советского рабочего класса. Отмечается, что Б. Н. Ельцин обладал поддержкой *«немалой части одуроченного трудового»* [9] народа, который вышел на многотысячные митинги против ГКЧП в августе 1991 г. Второй раз народ объединялся и выходит на улицы в сентябре-октябре 1993 г., но уже *«против Ельцина и его политики, хватаясь за последние возможности изменить ситуацию и вернуть утерянное с распадом Советского Союза»* [3]. И как полагает Вестник Бури, поражение *«простых трудящихся»* [3] гипотетически вызвало апатию в протестном движении.

Главными антагонистами в дискурсе автора канала «Вестник Бури» являются те, кто привёл страну к распаду, то есть партийные *«обуржуазившиеся»* [5],[9] элиты. А также те, кто стал выгодополучателям «лихих девяностых» — это зарождавшийся бизнес, который превратился в олигархические империи, *«оккупировавшие власть»* [6]. Именно принятие экономических решений второй половины 1980-х — начала 1990-х гг. *«(...) ухудшило экономическое положение внутри страны, но было выгодно для нарождающейся буржуазии и олигархии»* [5].

Уроки. Транзит власти конца 1990-х гг. не ознаменовал конец олигархии в России: *«новая фаза не являлась отрицанием фазы предыдущей, но лишь логически ее продолжала»* [7]. И не стоит верить власти, которая противопоставляет сегодня и вчера, так как *«(...) это очень хитрый план: на словах ты порицаешь «девяностые», потому что это выгодно с имиджевой точки зрения, а на деле занимаешься их тихой реабилитацией»* [8]. Современная политическая и экономическая системы — *«это не выход из 90-х. Это просто развитие и трансформация 90-х»* [8].

Переход к капитализму и рыночным отношениям не решил проблемы, которые существовали в последние годы существования Советского Союза, как неконкурентоспособность отечественных товаров или зависимость от продажи нефти. А наоборот *«уничтожил целые отрасли российской экономики (...) и превратил страну в сырьевую периферию. Капитализм не только не создал ничего нового, но и продолжает паразитировать на старой материальной базе. А вместо инвестиций в национальное производство сотнями миллиардов долларов вывозит за границу национальное богатство нашего народа»* [4]. Вместе с тем Вестник Бури предлагает не отчаиваться, так как откат социализма является скорее закономерностью, нежели окончательным и бесповоротным провалом, так как

в истории разных стран у революций, в первую очередь буржуазных, были откаты, но в итоге всё равно установились буржуазные демократии (примеры Франции, Великобритании) [1]. И для того, чтобы попытка строительства социализма увенчалась успехом, необходимо учесть опыт и негативные тенденции, которые способствовали разрушению Советского Союза, вроде: железного занавеса и недемократического режима.

В целом нарратив о 1990-х гг. в дискурсе Вестника Бури окрашен мрачными красками. Для него распад социалистической системы привёл к плачевным последствиям в социальной сфере и во многом способствовал дальнейшей деградации экономики России и закреплению её ресурсоориентированного курса. Новая же политическая система не отличалась демократичностью, а её создатели – выходцы из обуржуазевшейся советской элиты и новообразовавшегося класса олигархов всё также находятся у руля, что пытается скрыть миф о «лихих девяностых», создаваемый государственным аппаратом.

Образ 1990-х в дискурсе Максима Каца

Повествование о 1990-х гг. в дискурсе М. Каца также затрагивает более ранние периоды отечественной истории. Он обращается как к предшествующим перестроичным годам, когда *«социальный договор»*, гарантировавший гражданам страны *«жизнь с предсказуемым будущим и понятными хоть, и несправедливыми правилами игры (...) к концу 80-х годов этот социальный договор действовал уже только на словах»* [14], так и последующими периодами *«путинскими годами»* [34].

Стержневая идея строится на том, что в начале 1990-х произошли долгожданные перемены в общественно-политической и экономической жизни страны. Эти изменения сделали жизнь граждан России *«сытнее и свободнее»* [33], но политические решения, которые иногда принимало руководство страны в 1990-е гг., привело к тому, что мы имеем сейчас – *«авторитарный режим со всесильными спецслужбами, контролируемые судами, основными СМИ и так далее»* [27].

Сюжетная линия фокусируется на противоречивости событий 1990-х гг. Во-первых, крах СССР – следствие неэффективности плановой экономики: *«ленинские идеи о плановой экономике и эффективности централизованного распределения ресурсов оказались ошибочными»* [25]. Гайдаровские *«тяжёлые»* [33], но *«жизненно важные»* [29] реформы 1990-х гг. – запоздалый шаг, который сильно повлиял на жизнь граждан России. С одной стороны, этот шаг ознаменовал *«чрезвычайно сложное время, когда плановая экономика была разрушена, а рыночные механизмы только начали набирать обороты и будоражить население»* [24], с другой – именно либеральные реформы создали базовые условия для последующего экономического роста конца 1990-х–начала 2000-х гг.: *«Оправившись от шока, экономика России начала быстро восстанавливаться»* [32].

Предшествовала либеральным радикальным реформам победа над ГКЧП, являвшаяся моментом *«рождения новой России»* [33]. Именно на это событие, по мнению М. Каца, можно опираться при конструировании новой идентичности, так как этот момент является *«единственным ярким прецедентом сопротивления гражданского общества авторитарным тенденциям»* [23].

«Шоковая терапия», над реализацией которой работала команда Е. Гайдара, началась в *«катастрофической»* для страны ситуации. Реформы шли не совсем гладко. Так, чековая приватизация *«была плохо подготовлена, осуществлялась в спешке»* [14], а проводимые позже залоговые аукционы прошли *«нечестно»*. При этом М. Кац отмечает, что роль аукционов *«сильно преувеличивается»* при этом *«нельзя сказать, что на них были розданы лучшие куски госсобственности»* [16]. Переход от плана к рынку оказался *«настолько болезненный, что у граждан возникло отвращение к его авторам, в частности к Гайдару, а слова либералы и демократы надолго сделались ругательными»* [14]. Сильнее всех пострадали наука, образование, культура, социальная сфера, структуры безопасности, что привело к обнищанию работников этих сфер и росту преступности. Но при всём вышесказанном, эти реформы в дискурсе Каца в конце концов имеют положительный результат для России: *«очереди и дефицит навсегда ушли в прошлое, и россияне их больше не видели»* [14], был остановлен развал страны, люди получили больше экономических и личных прав и свобод.

Во-вторых, несмотря на то, что в «девяностые» принимались неоднозначные решения, которые в будущем создали *«большую проблему для нашей страны»* [15], последнее десятилетие XX в. было временем свободы и насыщенной политической жизни, конец которой ознаменовал транзит власти. Претензии *«справедливо можно предъявить Борису Ельцину за события 93 года, за войну в Чечне, за дефолт 98 и особенно за выбор преемника»* [33]. Особенно важен здесь *«кризис двоевластия»* [24] 1993 г. В сентябре-октябре 1993 г. Ельцин, *«преследуя благую цель, продолжить курс на построение рыночной экономики, пошел на прямое нарушение закона и использовал армию для реше-*

ния политических задач» [15] вроде принятия новой Конституции, создания «настоящего профессионального парламента» [15] в лице Государственной думы, реализовать «настоящую» систему разделения властей» [15]. Собственно, у него получилось, но в условиях «острого политического кризиса» Ельцин и его сторонники не смогли предугадать последствия в долгосрочной перспективе, которые породила новая конституция в будущем. Оказавшись «фактически суперпрезидентской» [15], форма правления позволила «преемнику Ельцина – Владимиру Путину построить режим автократии» [15].

Первая чеченская война – интерпретируется М. Кацом как «одна из самых больших трагедий в новейшей истории» [20] России, которая «вызвала у страны посттравматический чеченский синдром» [20]. Российское руководство здесь, пожалуй, единственный раз в нарративе Каца выступает слабым, и это касается не только военной, но и политической верхушки страны. Первая чеченская война «завершилась поражением федеральных сил» [20] из-за «чудовищной» [20] организации военной операции особенно на первых этапах войны. Несмотря на всю неприглядность первой чеченской кампании, М. Кац не забывает напомнить о демократическом характере ельцинской эпохи, например, о публичном сборе подписей против войны Б. Немцовым, а также самоорганизации общества, хоть это и было вынужденной мерой: «Обществу пришлось самоорганизовываться ради спасения своих солдат. Именно в это время возникли Комитеты солдатских матерей» [20]. Вторая чеченская кампания стала «главным событием, на фоне которого к власти пришел Путин» [19], таким своеобразным трамплином, так как «жесткая риторика» Путина [19] и «действия федеральных сил в этой войне вызвали в обществе значительно большее одобрение» [35].

По ходу всего повествования М. Кац отмечает демократический характер ельцинской эпохи, противопоставляя ей авторитарный путинизм: «Никогда даже на фоне тяжелых событий (...) Ельцин не пытался использовать власть для ущемления свободы слова и свободы собраний, фальсификаций выборов и наступление на независимые СМИ, хотя Конституция давала ему точно такие же права, как и позже Путину, который этим шансом воспользовался» [19]. И даже выборы 1996 г. с делом о «коробке из-под ксерокса» не были «кристально чистыми, но по сравнению с нынешними они просто образец честности и справедливости». Более того, система сдержек и противовесов «работала отлично» и был «истинный федерализм» [16]. Но всё это закончилось с приходом преемника Ельцина с «авторитарными наклонностями» [34] – В. В. Путина. При этом путинский режим использует память о 1990-х гг. в своих целях, так как 90-е – «это неиссякаемый источник оправданий за неудачи дня сегодняшнего» [33].

В дискурсе М. Каца можно выделить следующие действующие лица:

1. Либералы, демократы и реформаторы во главе с Б. Ельциным. Именно либерально-демократические силы спасли страну от очередей, «тотального» [14] дефицита и потенциального голода. Первого Президента РФ М. Кац характеризует как «сильного и ответственного политика» [14], который способствовал строительству «нового общества и новой экономики» [33].

2. Коммунисты, их вожди ответственны за развал Советского Союза. Именно «убежденные коммунисты из ГКЧП» вбили «последний гвоздь в крышку гроба СССР» [25]. А экономическая система, построенная на идеях «коммунистических вождей», сталинская политика, «индустриализация и коллективизация, репрессии и насильственное присоединение территорий других стран заложили под СССР мину замедленного действия» [13]. Кроме того, на советских лидеров М. Кац взваливает вину за тяжесть последствий гайдаровских реформ, поскольку они строили «нежизнеспособную модель социалистической экономики, а потом десятилетиями тянул с провидением необходимых изменений, боясь потерять свою власть» [14], что привело «ситуацию в тупик» [13].

3. Народ / граждане России также выступает актором. В 1991 и 1993 гг. граждане вышли на улицы, однако Максим Кац говорит о том, что это были разные люди. «Если ГКЧП противостояли в основном представители интеллигенции, молодежь и студенты» [15], которые «вышли на улицу, чтобы бороться за надежду на перемены и лучшее будущее для себя и своих детей» [22], то в 1993 г. «на площадь перед Белым домом стеклись отставные военные, активисты левых движений и националисты» [15].

4. Запад, как и либералы с демократами, «тоже не хотели» дестабилизировать обстановку в СССР, так как это «создавало огромные риски для всего человечества» [25]. Однако именно Запад в лице МВФ помешал достижению быстрого результата «шоковой терапии» из-за того, что в отличие от Польши с Россией он «потребовал всё (прим. долги СССР) до цента» [14] (Максим Кац, 2020).

Основной урок, который М. Кац предлагает вынести, что у России был либерально-демократический опыт, который важно учесть, «чтобы не наделать таких же ошибок в будущем»

[19], когда удастся преодолеть авторитарное настоящее, а *«восстановление экономики началось не благодаря Путину, а задолго до его прихода во власть»* [14].

М. Кац декомпозирует 1990-е гг. В создаваемой им картине мира 1990-е были не простым периодом, но это было время, в первую очередь, насыщенной политической жизни. Максим Кац признаёт, что условия для нынешней власти сложились именно в этот период, но при этом он отмечает демократический дух 1990-х, который заключается в наличии конкурентных и честных выборов, доступа к альтернативной информации и независимости СМИ. И именно в этом, по мнению Каца, и состоит разница между 1990-ми и путинской Россией.

Сравнительный анализ нарративов о 1990-х гг. в дискурсах Вестника Бури и Максима Каца

Нарративы обоих блогеров сложно назвать простыми. Напротив, они достаточно сложны и многослойны, будучи развёрнутыми и наполненными большим количеством событий разного масштаба. Тем не менее, Вестник Бури и Максим Кац расставляют разные акценты в своих рассказах о 1990-х гг. Первый делает упор на экономику, а второй выдвигает на первый план политическую жизнь страны того периода. Это можно проследить по тому, как эти блогеры сопоставляют СССР, ельцинскую и путинскую Россию, а также по развёрнутости рассказа о каком либо-событии. Так, А. Рудой сравнивает достижения советской экономики и экономики капиталистической России. Также он разворачивает сюжет про олигархов и их роль в приватизации государственного имущества. М. Кац фокусируется на разнообразных атрибутах режима, вроде: прозрачности выборов, степени свободы СМИ, демократическом или авторитарном характере правления. Он развёрнуто повествует о выборах 1996 г., Первой чеченской войне и биографиях видных политических деятелей того времени, вроде Г. Явлинского и Б. Немцова.

Репрезентации же 90-х гг. в дискурсах Вестника Бури и Максима Каца достаточно сильно отличаются, хотя и имеют некоторые пересечения. Наиболее полярные нарративы у М. Каца и А. Рудого о причинах краха СССР и действиях младореформаторов во главе с Б. Ельциным. Во-первых, они сходятся в том, что именно советская верхушка сделала шаги к окончательному развалу Союза, но у блогеров разное понимание того, кто эту верхушку олицетворял. В нарративе Каца – это последователи идей коммунизма и плановой экономики, заложившие под Советский Союз *«мину замедленного действия»* [25], последствия взрыва которой пришлось разгребать команде Б. Н. Ельцина и Е. Т. Гайдара (Максим Кац, 2020). Вестник Бури обвиняет в крахе социалистической системы выходцев из *«выродившейся обуржуазившейся партийной номенклатуры»* [5] (младореформаторов он тоже относит к их числу) и рыночные реформы середины 60-х и позднего СССР. Напротив, М. Кац интерпретирует эти шаги как *«попытки реанимировать советскую экономику»* [13]. В частности, Максим Кац хоть и признаёт некоторые ошибки при проведении «шоковой терапии», но всё же оценивает *«экономическую реальность»* [32], созданную реформаторами, как основу *«спасения»* [13] экономики, *«восстановления и развития»* [32] России после 73 лет власти *«репрессивной государственной и военной машины»* [22]. Условия, созданные реформаторами, в долгосрочной перспективе обогатили население страны и обезопасили его от голода, хотя в первое время это стало сильным ударом для него. У Вестника Бури крах СССР и последовавшие реформы вписываются в сюжет травмы и трагедии для народа.

Если говорить о схожем, то, в первую очередь, есть соприкосновение нарративов о *«крайне сложных»* и *«драматических»* [3] событиях октября-сентября 1993 г. Оба блогера сходятся в том, что это был противозаконный шаг со стороны Б. Ельцина. По сути дела, был совершён *«государственный переворот»* [15]. Блогеры сходятся в том, что этот переворот заложил политическую основу России. Интерпретации заложенной базы разные. Вестник Бури считает, что *«1993 стал моментом окончательного рождения современной олигархической России»*, и это *«чудовище»* [3] продолжает существовать по сей день. М. Кац разделяет краткосрочные и долгосрочные последствия принятия новой Конституции. Если в первом случае переворот позволил создать систему разделения властей и *«стабилизировать»* [15] политическую систему, тем самым поспособствовав развитию демократии. В долгосрочной же перспективе закрепление суперпрезидентской формы правления привело к установлению авторитарного режима в 2000-е гг.

Второй момент. Левый и правый YouTube-блогеры расходятся в том, какое место занимали олигархи в 1990-е гг. В левом дискурсе олигархи стали *«новым правящим классом»* России, который получил *«всю полноту власти»* [3]. Именно они играли важную роль в политике и экономике, например, в победе Б. Н. Ельцина на выборах в 1996 г., в чеченском конфликте или при *«растипе на-*

родных достояний» [10], что впоследствии привело к установлению в России «своеобразной модели полупериферийного капитализма» [7]. Правый блогер считает, что такая интерпретация роли олигархов – «преувеличение». Хотя некоторые из них «имели огромное информационное влияние» [24], но это было не так опасно, так как в 1990-е существовала свобода слова и конкуренция СМИ. «Сама суть взаимодействия власти и крупного бизнеса» изменилась с приходом к власти В. Путина. Если олигархи в 1990-х гг. «работали на себя», поддерживать или не поддерживать власть, «происхождение капиталов легко можно было отследить», то в путинской России «неудобных» можно посадить в тюрьму или создать условия для того, чтобы те покинули страну, а «смычка» между капиталом и властью достигла «такого уровня, о каком и ельцинские олигархи могли лишь мечтать» [28].

В-третьих, оба блогера сходятся во мнении, что нынешний режим использует миф о «лихих девяностых» в угоду своим интересам. Однако блогеры по-разному интерпретируют цели использования этого мифа. Для А. Рудого «девяностые» так и не закончились, и «хаос» [8] этого перехода всё также продолжает окружать россиян. Миф о «лихих девяностых» сконструирован только для того, чтобы скрыть преемственность режимов и системы отношений власти и капитала. М. Кац, напротив, уверен в том, что этот «миф и пропагандистский штамп» [29] используется путинской властью для того, чтобы присвоить достижения реформаторов (например, «восстановление экономики» [14] является долгосрочным следствием «шоковой терапии») и свалить на них всю вину за собственные неудачи.

* * *

Обсуждая результаты сравнительного анализа нарративов о 1990-х гг. «правых» и «левых» YouTube-блогеров, можно сказать, что в общем виде гипотеза о том, что роль этого периода в отечественной истории интерпретируется по-разному, подтвердилась. Тем не менее, с преемственностью ельцинского и путинского режимов ситуация выходит несколько неоднозначная.

Во-первых, «левые» YouTube-блогеры действительно оценивают роль 1990-х гг. отрицательно. Для них развал СССР и демонтаж советской экономики, который был окончательно завершён реформами девяностых, и последующие за этим обнищание населения, рост криминала, деградация социальной сферы и прочее – это культурная травма. Преодоление этой травмы возможно при просмотре итогов приватизации (в первую очередь, – ваучерной) и восстановлении справедливости. Критика текущего политического режима строится не просто из связи с ельцинской Россией, а из тезиса о прямом продолжении и трансформации ельцинских девяностых в путинские 2000-е гг. Особый акцент делается на том, что у власти находятся всё те же выходцы из «обуржуазившейся» советской элиты, которая развалила Советский Союз, а также придумывала и реализовывала рыночные реформы 1990-х гг., и класса олигархов, чьё сращивание с властью началось с гайдаровских реформ и окончательно завершилось уже при первом сроке президентства В. В. Путина, что окончательно превратило Россию в своеобразного представителя полупериферийного капитализма.

Во-вторых, в «правом» дискурсе во многом оценка роли 1990-х гг. положительна. Но при всём том не забываются и негативные тенденции, и даже политические ошибки, оказавшие отрицательное влияние на упрочнение и закреплении демократии, дух которой пронизывал ельцинскую Россию. Таким образом, в «правом» нарративе присутствует декомпозиция девяностых. К положительным моментам последнего десятилетия XX в. относятся либеральные реформы, создавшие базу для перехода к рыночной экономике и полному отмиранию плановой системы, а также принятая в 1993 г. Конституция, которая заложила основу для системы разделения властей, «профессионального» парламента, «настоящего» федерализма, свободы СМИ и честных выборов, что воплотилось на практике. К негативному опыту относится: а) тяжёлые для граждан краткосрочные последствия перехода к рынку, например, снижение расходов на социальную и культурную сферы и правоохранительные органы и последовавшие за этим бедность, падение качества образования, разгул преступности; б) политические промахи, вроде выбора суперпрезидентской формы правления, трагичной Первой чеченской войны и выбора преемника в лице В. В. Путина. И если вина за тяготы народа переносится с плечи реформаторов на плечи нежизнеспособной социалистической системы, а закрепление в Конституции главенствующей роли Президента объясняется патовой ситуацией октября 1993 г., то выбор преемника – самая большая политическая ошибка лично Б. Н. Ельцина. Но пусть даже выбор преемника был сделан в 1990-е гг., именно путинский режим разрушил все те демократические основы, заложенные в период правления Б. Н. Ельцина.

В-третьих, несмотря на полярные интерпретации событий 1990-х гг., в «левом» и «правом» дискурсах, их объединяет восприятие современного российского режима как создающего миф о «лихих» девяностых и использующего его для достижения определённых целей. В определении этих стремлений путинской пропаганды «левые» и «правые» блогеры расходятся, так как они соотносят цели с тезисами, содержащими критику действующего режима. Для «правого» дискурса этот миф представляет из себя «неиссякаемый источник», который действующий режим использует для оправдания собственных неудач. И, более того, так путинская власть присваивает достижение экономического роста конца 1990-х – начала 2000-х гг., когда на самом деле экономический подъём является следствием «шоковой терапии» команды Е. Т. Гайдара. «Левый» дискурс видит цель распространения мифа о «лихих» девяностых в том, чтобы прикрыть то, что с приходом В. В. Путина мало, что изменилось, и те же олигархи идут рука об руку с властью, а рыночные изменения продолжаются.

И «левые», и «правые» YouTube-блогеры вступают в «риторическую борьбу» с действующей властью, соперничая с её интерпретацией 1990-х гг. Через репрезентации 1990-х гг. блогеры ставят перед своей аудиторией вопросы: «Насколько правильный режим в стране, в которой мы живём?» или «Насколько он легитимен и легитимен ли вообще?». На этом поле они оказываются в конфронтации с правящим режимом потому, что, в отличие от него, их изначальная идеологическая позиция определена, в то время как действующая власть четким «идеологическим субстратом» не обладает. Оспаривая властный образ девяностых, они, так или иначе, оказываются участниками нарративного создания мифов о недавнем прошлом и о его связи с настоящим, вовлеченными в практики низовой исторической политики. И, таким образом, запускают механизм идеологического конструирования образа связанных друг с другом прошлого и будущего.

Список литературы / References

- Ассман, А. (2014) *Длинная тень прошлого: Мемориальная культура и историческая политика*. Москва: Новое литературное обозрение. [Assmann, A. (2014) *The Long Shadow of the Past: Memorial Culture and Historical Politics* [Dlinnaya ten' proshlogo: Memorial'naya kul'tura i istoricheskaya politika]. Moscow. (In Russ.)].
- Ассман, Я. (2004) *Культурная память: Письмо, память о прошлом и политическая идентичность в высоких культурах древности*. Москва: Язык славянской культуры. [Assmann, J. (2004) *Cultural Memory and Early Civilization: Writing, Remembrance, and Political Imagination* [Kul'turnaya pamyat': Pis'mo, pamyat' o proshlom i politicheskaya identichnost' v vysokikh kul'turakh drevnosti]. Moscow. (In Russ.)].
- Белов, С. И. (2021) 'Новые мнемонические акторы' в: Ефименко, Д. В., Миллер, А. И. (ред.) *Политика памяти в современной России и странах Восточной Европы. Акторы, институты, нарративы*. СПб: Издательство Европейского университета в Санкт-Петербурге, сс. 401–413. [Belov, S. I. (2021) 'New mnemonic actors' [Novyye mnemonicheskiye akto-ry] in: Efemenko, D. V., Miller, A. I. (eds.) *The Politics of Memory in Modern Russia and the Countries of Eastern Europe. Actors, institutions, narratives* [Politika pamyati v sovremennoy Rossii i stranakh Vostochnoy Yevropy. Aktory, instituty, narrativy]. St. Petersburg: European University Press at St. Petersburg, pp. 401–413. (In Russ.)].
- Гудков, Л. (2020) *Доверие институтам* [Gudkov, L. (2020) *Trust in Institutions* [Doveriye institutam]. URL: <https://www.levada.ru/2020/09/21/doverie-institutam/> (дата обращения: 05.06.2022).
- Малинова, О. Ю. (2020) 'Тема «лихих девяностых» в дискурсах российских коммунистов и национал-патриотов', *Вестник Пермского университета. Политология*, 2, сс. 53–63. [Malinova, O. Yu. (2020) 'The issue of "The Turbulent 1990s" in discourse of Russian communists and national-patriots' [Tema «likhikh devyanostykh» v diskursakh rossiyskikh kommunistov i natsional-patriotov], *Bulletin of Perm University. Political Science*, 2, pp. 53–63. (In Russ.)].
- Малинова, О. Ю. (2018) 'Обоснование политики 2000-х годов в дискурсе В. В. Путина и формирование мифа о «лихих девяностых»', *Политическая наука*, 3, сс. 45–69. [Malinova, O. Yu. (2018) 'Justification of the policy of the 2000s in the discourse of V. V. Putin and the formation of the myth of the "roaring nineties"' [Obosnovaniye politiki 2000-kh godov v

- diskurse V. V. Putina i formirovaniye mi-fa o «likhikh devyanostykh»], *Political Science*, 3, pp. 45–69. (In Russ.).
- Малинова, О. Ю. (2017) 'Коммеморация исторических событий как инструмент символической политики: возможности сравнительного анализа', *Полития: Анализ. Хроника. Прогноз*, 4, сс. 6–22. [Malinova, O. Yu. (2017) 'Commemoration of historical events as an instrument of symbolic politics: the possibilities of comparative analysis' [Kommemoratsiya istoricheskikh sobytyy kak instrument simvolicheskoy politiki: vozmozhnosti sravnitel'nogo analiza], *Politeia. Analysis. Chronicle. Forecast*, 4, pp. 6–22. (In Russ.)].
- Сафронова, Ю. А. (2019) *Историческая память. Введение. Учебное пособие*. СПб: Издательство Европейского университета в Санкт-Петербурге. [Safronova, A. Yu. (2019) *Historical memory. Introduction. Tutorial* [Istoricheskaya pamyat'. Vvedeniye. Uchebnoye posobiye]. St. Petersburg: European University Press at St. Petersburg. (In Russ.)].
- Хальбвакс, М. (2007) *Социальные рамки памяти*. Москва: Новое издание. [Halbwachs, M. (2007) *Social framework of memory* [Sotsial'nyye ramki pamyati]. Moscow. (In Russ.)].
- Hirsch, H. (1995) *Genocide and the Politics of Memory: Studying Death to Preserve Life*. Chapel Hill: University of North Carolina Press.
- Holmes, L. (2010) 'Legitimation and Legitimacy in Russia Revisited' in: Fortescue, S. (ed.) *Russian Politics from Lenin to Putin*. London: Palgrave Macmillan, pp. 101–126.
- Shaw, A., Benkler, Y. (2012) 'A Tale of Two Blogospheres: Discursive Practices on the Left and Right', *American Behavioral Scientist*, 4, pp. 459–487.
- The Association for the Study of Nationalities (2021) *Interview with Olga Malinova*. Available at: https://nationalities.org/news-archive/interview-with-olga-malinova?fbclid=IwAR1k0zoFsoIWnvfaoKys6MECS9t3vB4RUyDV1w6tWIGtJyC_1g9xid2bI (Accessed: 30 December 2021).
- Wolfrum, E. (1999) *Geschichtspolitik in der Bundesrepublik Deutschland: Der Weg zur bundesrepublikanischen Erinnerung 1948–1990*. Darmstadt: Wissenschaftliche Buchgesellschaft.

Статья поступила в редакцию: 10.06.2022

Статья поступила в редакцию повторно, после доработки: 15.07.2022

Статья принята к печати: 08.08.2022

PRACTICES OF GRASSROOTS HISTORICAL POLITICS IN MODERN RUSSIA: CONSTRUCTION AND POLITICAL REPRESENTATION OF THE 1990S BY YOUTUBE-BLOGGERS

L. D. Chemeriskaia

L. D. Chemeriskaia, MA Program student, Political Science Department,
Perm State University.

E-mail: l.chemeriskaia@gmail.com (ORCID: 0000-0001-8391-1616).

Abstract

The opportunities for participation of the broader masses in the political process, have expanded, however, little attention is paid to the study of blogs in the research literature, while the blogosphere is a space for political communication that meets the signs of scale and openness. The article identifies the practices of constructing and representing the "nineties" in the narratives of YouTube bloggers who position themselves as "left" or "right" and how criticism of the current political regime of Russia is interwoven into these representations. The work is based on the concept of collective memory, and the studied practices are understood as a grassroots historical policy. As a result of a comparative analysis of narratives about the 1990s in the discourse of the authors of the YouTube channels "Maxim Katz" and "Vestnik Buri", the author concludes that the "left" and the "right" interpret the role of the 1990s in Russian history differently, but in general, they agree that the modern Russian political regime, its constitutional base, were formed by the Yeltsin regime. Moreover, both bloggers agree that the current power elites propagate the myth of the "dashing nineties" to achieve their goals, while disagreeing on what the goals of using this myth are.

Keywords: "nineties"; left- and right-wingers; politics of memory; YouTube-blogs; historical narratives.

УДК-323

DOI: 10.17072/2218-1067-2022-3-112-125

ПОЛИТИЗАЦИЯ ЭТНИЧЕСКИХ МЕНЬШИНСТВ В СТРАНАХ ЕВРОПЕЙСКОГО СОЮЗА: РЕГИОНАЛЬНОЕ ИЗМЕРЕНИЕ

Е. А. Морозова

Морозова Елизавета Анатольевна, магистр политологии, ассистент кафедры картографии и геоинформатики географического факультета,
Пермский государственный национальный исследовательский университет.
E-mail: liza.mo230953@gmail.com (ORCID: 0000-0003-2658-2611).

Аннотация

Исследования, посвященные факторам политизации этничности, относятся зачастую к case-study-исследованиям, либо проводятся в разрезе целых стран и рассматривают малое количество случаев, кроссрегиональных же сравнительных исследований не обнаружено. В данной работе проводится статистический анализ, позволяющий определить степень влияния различных факторов на политизацию этнических меньшинств в регионах стран Европейского союза. Под политизацией этнических меньшинств понимается наличие и электоральные успехи этнических партий в регионах. Для анализа выбраны 113 этнических меньшинств, проживающих в регионах 16 стран Европейского союза. Методами анализа выбраны логистическая и линейная регрессия. Результаты исследования показывают, что помимо доли этнического меньшинства в населении региона, на политизацию этнических меньшинств также в разной степени влияют историческое прошлое этнических меньшинств, размер их ареала проживания и то, насколько раздельно друг от друга на территории региона проживают этнические меньшинства. Однако не удалось выявить положительного влияния на политизацию этнических меньшинств таких факторов, как религиозная специфика этнического меньшинства и уровень его экономического благополучия.

Ключевые слова: политизация этничности; этническое меньшинство; этнические партии.

Введение

В настоящее время множество исследований посвящено изучению причин политизации этничности, в том числе политизации этнических меньшинств. В исследованиях поднимается вопрос о причинах данного явления и факторах, которые в большей или меньшей степени способствуют политизации. Политизация этничности может проявляться в разных формах – это и создание этнических политических партий, и распределение политических позиций по этническому принципу, и предоставление различных предпочтений этническим группам. Данное исследование фокусируется на создании и деятельности этнических партий в регионах стран Европейского союза как наиболее ярком проявлении политизации этнических меньшинств.

Поскольку этнические партии ориентированы на поддержку соответствующей этнической группы, основным фактором, влияющим на их результаты, является доля данной группы в составе населения. Проблема заключается в том, что, во-первых, не во всех регионах, где проживают этнические меньшинства, возникают этнические партии, во-вторых, не везде, где они возникают, их электоральные результаты определяются составом населения. Поэтому возникает вопрос, какие еще факторы влияют на возникновение и электоральные успехи этнических партий?

Обзор зарубежной и отечественной литературы показывает, что большинство исследований по данной теме представляют собой case-studies – изучение отдельных или нескольких случаев – этнических групп/этнических партий (Rizankoska, 2013; Sandri, 2016; Christoph, 2020). Large-N сравнительных исследований этнических партий в странах Евросоюза немного, но даже они основываются на кросснациональном сравнении, кроссрегиональных же сравнительных исследований не обнаружено (Nakai, no date; Коев, 2019; 2020). В некоторой степени данная работа позволяет устранить этот пробел и положить начало исследованию факторов, влияющих на создание и деятельность этнических партий в регионах стран Европейского союза.

Теоретическая рамка исследования

Так как в данном исследовании пойдет речь об этнических меньшинствах, следует определить данное понятие. Этническое меньшинство – это меньшинство в масштабах страны, не принадлежащее доминирующей или государствообразующей группе. Так, например, в работах Б. О'Лири существует понятие «*staatsvolk*», т.е. «государствообразующая группа», т.е. этническая группа, культурные характеристики которой стали основными в процессе гомогенизации политико-культурного пространства при формировании гражданской нации в данном государстве (O'Leary, 2001).

Создание этнических партий является наиболее ярким проявлением политизации этнических меньшинств. Этнические партии – это политические партии, которые явно ориентированы в своей деятельности на определенную этническую группу (Chandra, 2011). По мнению П. Осколкова, «Этнические партии понимаются как организованные группы людей, объединенные общей политической идеологией и принимающие участие в выборах. Для того, чтобы считаться этнической, партия должна последовательно выступать в интересах конкретного этноса» (Осколков, 2020). Этнические партии созданы для непосредственной политической репрезентации того или иного этноса в законодательных органах государства.

Что касается факторов политизации этничности, в настоящее время в литературе сложилось несколько теоретических подходов. В первую очередь рассмотрим факторы политизации этничности с точки зрения теоретического подхода Д. Горовица, который писал: «Принимая во внимание особую силу этнической привязанности, этнические общности необходимо рассматривать не в ряду прочих, но как группы, обладающие качествами, не свойственными иным группам в такой же мере. Наиболее важное из них – сильнейшее ощущение схожести, коренящееся в кровном родстве или ранней социализации, или в том и другом одновременно. Принадлежность к группе предполагает, что индивид осознает себя обладающим качествами, присущими группе в целом» (Горовиц, 2007).

Не отвергая значимость этнической идентичности как таковой, исследователи, однако, акцентируют внимание и на других факторах. Следуя традиции, заложенной в работах Тэда Гурра, одна группа ученых полагает, что ключевое значение имеют такие факторы, как неравенство между и внутри этнических групп, дискриминационные практики в отношении меньшинств и т.д. Все это порождает недовольство и при сочетании определенных условий приводит к конфликту (Gurr, 1994). Другой подход, начало которому положили исследования Д. Фирона и Д. Лейтина, видит причины этнической напряженности в рациональных действиях акторов, которые стремятся к максимизации ресурсов. Не столь важно, есть дискриминационные практики и угнетение этнических групп или нет, политические акторы производят мобилизацию на базе этничности тогда, когда для этого есть возможности, например, слабость правительства на фоне наличия собственных ресурсов, благоприятные технологические, географические условия и т.п. (Fearon & Latin, 2003).

Следует подчеркнуть, что, несмотря на различия в понимании причин политизации этничности, все исследователи учитывают экономические факторы, хотя в свете разных подходов механизмы их воздействия интерпретируются по-разному. С одной стороны, можно сказать, что меньшинства чувствуют неравенство между собой и между доминирующей этнической группой региона в определенных сферах (относительно низкий уровень экономического благополучия), это приводит к политизации этничности, с другой стороны, если у акторов, активистов этнической группы, больше ресурсов (относительно высокий уровень экономического благополучия) это позитивно влияет на мобилизацию этничности и успешность этнических партий.

С точки зрения теории идентичности представляется важным такой фактор, как специфика этнического меньшинства относительно доминирующей в стране этнической группы. Специфика может быть исторической – разное историческое прошлое и субъективные ощущения этнического меньшинства относительно своего прошлого могут положительно сказываться на его сплочении, мобилизации и следующих за этим политических действий. То же самое касается религиозной специфики этнического меньшинства – если этническое меньшинство чувствует сплочение и особенное положение на базе отличия своей религии от религии доминирующей в стране группе, то это может служить фактором их политизации.

На интенсивность этнической идентичности и как следствие на политизацию этничности может оказывать влияние и локализация этнических групп в физическом пространстве. Идея о том, что при объяснении политизации этничности необходимо учитывать локализацию этнических групп в физическом пространстве, впервые была высказана в начале 2000-х гг. в работах М. Тофт (Toft, 2003). В связи с развитием компьютеризации во всем мире и, в частности, с развитием геоинформа-

ционных технологий политологами был освоен инструментарий географических информационных систем. Географические информационные системы – это системы для сбора, хранения обработки, анализа и отображения пространственной информации и связанных с ней непространственных атрибутов. Их достоинство состоит в том, что работы по анализу информации, которая так или иначе касается пространственно-координированных данных, можно проводить автоматически с помощью специального набора инструментов. Наглядность и визуальная составляющая этого процесса и процесса вывода данных является значительным достоинством таких технологий.

Так, например, размер ареала проживания этнического меньшинства на территории региона может влиять на уровень политизации этнического меньшинства. Предполагается, что чем больше по площади локализовано меньшинство, тем больше у него ресурсов, как физических, так и экономических, для мобилизации на базе этничности и создания этнической партии. Кроме того, на политизацию меньшинств может оказывать влияние конфигурация ареалов этнических групп относительно друг друга, т.е. степень сегрегированности ареала проживания этнического меньшинства от других меньшинств. Можно допустить, что чем более «отдельно» проживает какое-либо этническое меньшинство и чем более плотные связи оно образует таким образом внутри себя, тем больше его шансы на политические успехи в рамках своего региона. Здесь играют роль социальные сети, в которых строится коммуникация внутри этнических меньшинств (Minaeva & Panov, 2021).

Таким образом, опираясь на имеющиеся теоретические подходы, автор исследования выдвигает гипотезу, что на возникновение и электоральные успехи этнических партий как на наиболее яркие проявления политизации этничности влияет не только доля этнического меньшинства в населении региона, но и такие факторы, как уровень экономического благополучия, специфика меньшинства по сравнению с доминирующей в стране этнической группой – историческая, религиозная, пространственная локализация – размер и сегрегированность ареалов проживания этнических меньшинств.

Эмпирическая основа и методы исследования

Единицей анализа являются этнические меньшинства в регионах стран Европейского союза. Для исследования отобраны, во-первых, те административно-территориальные единицы (АТЕ), которые соответствуют понятию «регион». Регион – это «мезоуровень» публичной власти – между национальным и местным самоуправлением, то есть муниципалитеты не являются регионами. В регионе, как минимум, должны быть представительные органы власти (даже если они формируются не путем выборов, а через представительство муниципалитетов) со значимыми властными полномочиями.

Кроме того, о политизации этнических меньшинств имеет смысл говорить лишь тогда, когда этническое меньшинство локализовано в регионе. Поэтому был произведен отбор регионов по наличию в них значимых этнических меньшинств. Выборка была сформирована на основании нескольких источников. Во-первых, этнические меньшинства были отобраны с сайта Language Diversity, на котором содержится карта языкового разнообразия в Европе (Map of Minorities & Regional and Minority Languages in Europe, 2013).

Во-вторых, были взяты только «социально релевантные этнические группы» из базы данных AMAR, в которой содержатся данные о социально значимых этнических группах (Birnie, Jóhanna K; David D Laitin; Jonathan Wilkenfeld; Agatha Hultquist; David Waguespack; Ted Gurr, 2004–2022). Под социально значимыми группами создатели базы данных имеют в виду этнические группы численностью не менее 100 000 чел., или 1% населения страны, с культурными особенностями, которые практикуются или сохраняются большинством группы; членство в данной группе должно быть важно для ее членов.

Тем самым в нашей выборке осталось только 16 стран (в Чехии и Португалии нет этнических меньшинств, удовлетворяющих условиям социальной релевантности из базы данных AMAR) и 100 регионов внутри этих стран, удовлетворяющих всем условиям. Но единица анализа в данном исследовании – этническое меньшинство в регионе, а не регион, а в 13 регионах проживают несколько социально релевантных этнических меньшинств, поэтому общее количество единиц наблюдения составляет 113.

Операционально уровень политизации этнических меньшинств определяется через этнические партии и выражается в двух зависимых переменных.

Переменная «партия» измеряется дихотомически – по наличию этнической партии (нескольких партий) в регионе у того или иного этнического меньшинства. Чтобы не пропустить существова-

ние той или иной этнической партии в регионе, были использованы разные источники. Отбор производился в базах данных Manifesto Project Main Dataset, (Volkens, A.; Burst, T.; Krause, W.; Lehmann, P.; Matthieb T.; Regel, S.; Webels, B.; Zehnter, L., 2021). «Субнациональный регионализм и многоуровневая политика (REG-MLG)» (Панов, 2021), EPAC (Zuber, C. I. and Edina S., 2019), по списку политических партий меньшинств в Википедии.

Переменная – «результат», это доля мест (в процентах), которые этническая партия (партии) получила в региональном парламенте (среднее значение за три последних электоральных цикла). Данные по электоральным результатам были взяты из базы данных «Субнациональный регионализм и многоуровневая политика (REG-MLG)» (Панов, 2021), а также с сайтов избирательных комиссий стран.

Опираясь на теоретические представления о факторах политизации этнических меньшинств, выделили несколько групп независимых переменных.

1. Доля этнического меньшинства в населении региона – переменная «доля_меньшинства». Доля этнического меньшинства выражается в десятках процентов, т.е. 1% в базе данных соответствует 10% этнического меньшинства в населении региона.

2. Уровень экономического развития (благополучия) региона чаще всего измеряется через такой показатель, как валовый региональный продукт на душу населения региона. Однако страны Европейского союза существенно различаются по уровню экономического развития, а в данной работе должно быть более значимо экономическое благополучие региона, измеренное относительно других регионов страны. Поэтому ВРП на душу населения был измерен относительно ВВП на душу населения в 2017 г. (первый показатель поделен на второй) – переменная «ВРПдн_ВВПдн», соответственно, значения более «1» указывают на более благополучные относительно данной страны регионы, менее «1» – на относительно менее благополучные (Панов, 2021).

Стоит сделать поправку на то, что высчитать данные показатели исключительно для этнического меньшинства в регионе на данном этапе исследования не представляется возможным, поэтому были взяты показатели региона, в котором проживает конкретное этническое меньшинство. Данные показатели переносят ситуацию с целого региона, в котором проживает этническое меньшинство на само меньшинство, то есть это не вполне точный показатель, однако может быть использован как аппроксимация.

3. Специфика этнического меньшинства определяется в нескольких переменных: религиозная специфика, историческая специфика и пространственная специфика этнических меньшинств.

По влиянию религиозного фактора была сформирована переменная «религия», которая отражает отличие религии этнического меньшинства от религии доминирующей группы. Данные были получены из базы The Ethnic Power Relations - Ethnic Dimensions (EPR-ED). Так, например, в отношении христиан (закодированы в базе как ARC) данные поделены на протестантов (ARC4), католиков (ARC1) и на многие другие религии. Соответственно, если в данной базе по соотношению «религия основного населения страны – религия какого-либо этнического меньшинства» были видны различия в кодировке, то в нашей базе данных это было отражено дихотомически: значение «1» присваивается этническому меньшинству в том случае, если между ним и доминирующей группой есть религиозные различия. Если кодировка в данном соотношении совпадала, то в нашей базе это было отражено как 0.

Для создания переменной «история» по исторической специфике региона были использованы данные из базы «Субнациональный регионализм и многоуровневая политика (REG-MLG)» (Панов, 2021). В Блоке 1 «Специфические характеристики регионов» из раздела 1.3. «Исторические характеристики» были взяты 5 дихотомически закодированных переменных 1) no_entry – Регион не вошел в состав государства при его образовании – (1) не вошел, (0) вошел; 2) self_after – Регион был самостоятельным государством после того, как образовалось это государство – (1) да, (0) нет; 3) temporary_exit – После того, как регион вошел в состав государства (при его образовании или позже) были периоды, когда он выходил из его состава – (1) да, (0) нет; 4) long_statehood – Регион имел длительную собственную государственность до того, как образовалось государство – (1) да, (0) нет; 5) dif_imperia – Регион входил в состав иного имперского образования, чем основная часть страны – (1) да, (0) нет.

При создании данной кодировки были использованы методика Р. Фитъяра (Fitjar, 2009) и данные проекта «World Historical GIS Data: 2000 BCE to 1994 CE» – исторические карты стран

Европы за отдельные временные отсечки, представленные в формате shapefile (Anon., 2013). В программе ArcMAP они были наложены на карту политико-административных границ (GADM) (Anon., 2021), это позволило определить, к какому государству принадлежал каждый регион в соответствующие периоды времени.

Для того чтобы получить переменную «история» все дихотомические переменные суммировались, и тем самым регион, у которого сумма всех переменных получалась больше, имел большую историческую специфику. Изначально дихотомические переменные имеют равный вес. Тем самым мы получили порядковую шкалу от 1 до 5, но высший ранг не получила ни одна из единиц наблюдения¹.

У данной переменной, как и у переменных, касающихся экономического развития региона, есть особенность – мы проецируем значения исторической специфики региона на историческую специфику того или иного этнического меньшинства. В данном случае, этим нюансом можно пренебречь, так как в исследовании мы рассматриваем только постоянно проживающие на территории региона меньшинства и не берем во внимание ареалы проживания иммигрантов из других стран. Тем самым мы можем перенести исторический опыт региона на исторический опыт этнического меньшинства.

Специфика пространственной локализации этнического меньшинства проявляется в двух параметрах: 1) размер ареала проживания этнического меньшинства на территории региона и 2) формат его локализации относительно других этнических меньшинств.

Переменная «размер» закодирована в порядковой шкале: 1 – ареал проживания этнического меньшинства занимает меньше половины региона; 2 – ареал занимает половину региона; 3 – ареал занимает больше половины региона; 4 – ареал занимает всю территорию региона.

Формат локализации меньшинства представляет собой степень пространственной сегрегации этнического меньшинства от других этнических меньшинств – переменная «сегрегация». Она закодирована в двух вариантах. Первый вариант – порядковая кодировка: 1 – ареал не сегрегирован; 2 – ареал сегрегирован частично; 3 – ареал проживания этнического меньшинства полностью сегрегирован от других этнических меньшинств. Второй вариант – дихотомическая кодировка (переменная «сегрегация_дих»): значение «1» присвоено тем единицам наблюдения, где ареал этнического меньшинства полностью или частично сегрегирован от ареалов проживания других этнических меньшинств (показатель «2» и «3» в переменной «сегрегация»); в остальных случаях переменной «сегрегация_дих» присвоено значение «0».

Для того чтобы закодировать пространственную локализацию этнических меньшинств, была использована пространственная база данных с сайта Language Diversity (Anon., 2013). Данная база была оцифрована, переведена в формат shapefile и сопоставлена с административными границами современных государств в программе ArcMAP. На рисунке можно увидеть, что разными цветами выделяются разные этнические меньшинства. Благодаря послойной организации данных можно сопоставить границы регионов и ареалы проживания различных этнических меньшинств между собой. Соответственно, сопоставив границы регионов (у каждой страны свой уровень NUTS) и ареалы проживания этнических меньшинств, можно увидеть, какую по размеру площадь региона занимает этническое меньшинство. Сопоставив между собой различные по цветам ареалы проживания этнических меньшинств, можно определить, в какой пространственной конфигурации эти меньшинства существуют по отношению друг к другу.

Рабочие гипотезы для тестирования по каждой из двух зависимых переменных представлены в табл. 1.

¹ В базе данных REG-MLG переменная *long_statehood* представлена только для тех стран, где государства образовались в результате процессов централизации (объединения в одну политику отдельных политических образований) и после этого на протяжении всей истории оставались самостоятельными государствами; и только для тех регионов, которые вошли в государство при его образовании, а переменная *dif_imperia* только для тех стран, где государства возникли в результате выделения определенных территорий из политических образований имперского типа. Соответственно, обе переменные не могут существовать в одном районе одновременно.

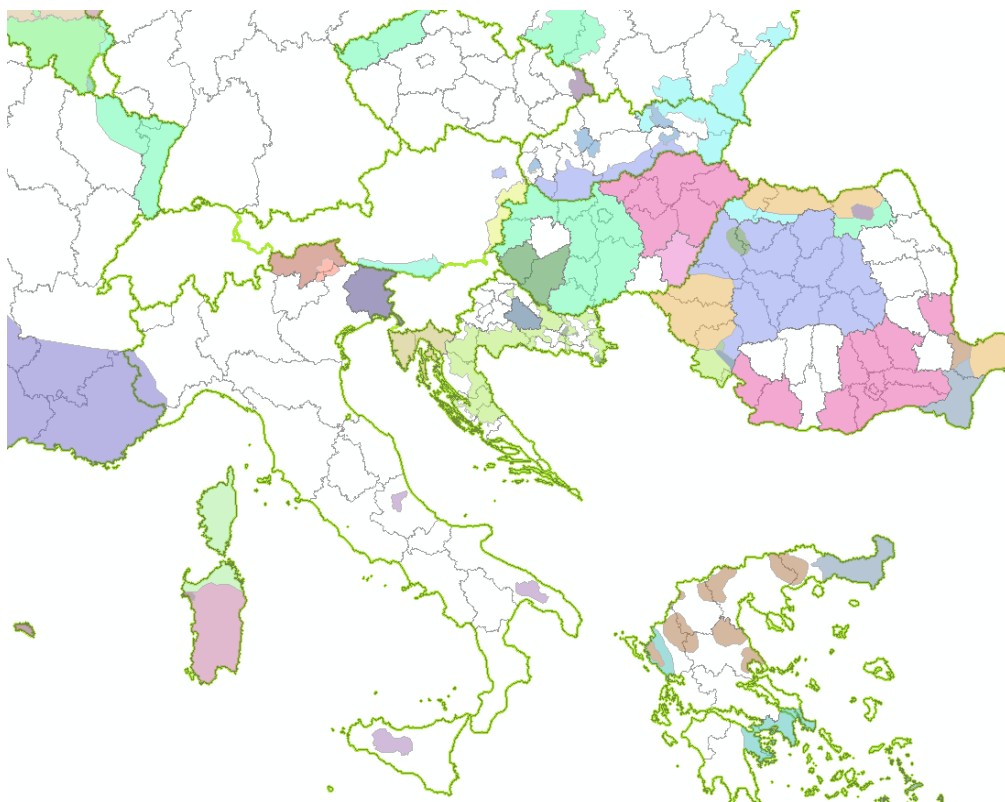

Фрагмент пространственной базы данных, оцифрованной с ресурса Language Diversity

Так как мы имеем две зависимые переменные, для анализа мы имеем два набора рабочих гипотез.

1. Чем выше доля этнического меньшинства в населении региона, тем выше вероятность образования этнической партии и больше доля мест, полученных этнической партией.

2. Чем выше либо ниже показатель экономического благополучия, тем выше вероятность образования этнической партии, больше доля мест, полученных этнической партией.

3. Отличие религии этнического меньшинства от основной религии региона положительно влияет на вероятность образования этнической партии и долю мест, полученных этнической партией.

4. Чем выше значение исторической специфики, тем выше вероятность образования этнической партии и больше доля мест, полученных этнической партией.

5. Чем более ареал проживания этнического меньшинства сегрегирован от ареала проживания другого этнического меньшинства, тем выше вероятность образования этнической партии и больше доля мест, полученных этнической партией.

6. Чем большую территорию региона занимает ареал проживания этнического меньшинства, тем выше вероятность образования этнической партии и больше доля мест, полученных этнической партией.

Результаты анализа

Поскольку переменная «партия» является дихотомической, для анализа факторов, влияющих на наличие у этнического меньшинства партии, использована логистическая регрессия. Так как «сегрегация» закодирована в двух вариантах, для них были созданы отдельные модели. Кроме того, очевидно, что наиболее важным фактором, влияющим на политизацию этнических меньшинств, будет их доля в населении региона, и основная проблема исследования заключается в том, чтобы выявить, какие еще факторы влияют на возникновение и успехи этнических партий. Поэтому были протестированы модели, включающие переменную «доля_меньшинства» и модели, где эта переменная исключена. Таким образом, мы имеем 4 разные модели: модель 1 – порядковая кодировка переменной «сегрегация» и включение переменной «доля_меньшинства»; модель 2 – порядковая кодировка переменной «сегрегация» без переменной «доля_меньшинства»; модель 3 – дихотомическая кодировка переменной «сегрегация» и включение переменной «доля_меньшинства»; модель 4 – дихотомическая кодировка переменной «сегрегация» без переменной «доля_меньшинства».

Рабочие гипотезы исследования

Независимая переменная	Название независимой переменной	Зависимая переменная-1 (наличие этнической партии – «партия»)	Зависимая переменная-2 (доля мест этнических партий в региональном парламенте – «результат»)
Доля меньшинства в населении региона (в %, шкала, где единица = 10%)	доля_меньшинства	Позитивное влияние	Позитивное влияние
Историческая специфика этнического меньшинства	история	Позитивное влияние	Позитивное влияние
Отличие религии этнического меньшинства от религии доминирующей в стране группы	религия	Позитивное влияние	Позитивное влияние
Размер ареала проживания этнического меньшинства относительно региона	размер	Позитивное влияние	Позитивное влияние
Степень сегрегации ареала проживания этнического меньшинства от других меньшинств (порядковая)	сегрегация	Позитивное влияние	Позитивное влияние
Степень сегрегации ареала проживания этнического меньшинства от других меньшинств (дихотомическая)	сегрегация_дих	Позитивное влияние	Позитивное влияние
ВРП на душу населения относительно ВВП на душу населения страны	ВРПдн_ВВПдн	Позитивное либо негативное влияние	Позитивное либо негативное влияние

Таблица 2.1.

Результаты логистической регрессии

Независимая переменная	Модель 1		Модель 2	
	В (стандартная ошибка)	Exp (B)	В (стандартная ошибка)	Exp (B)
доля_меньшинства	,73** (,30)	2,07**	-	-
история	,89*** (,31)	2,43***	1,00*** (,30)	2,72***
религия	,24 (,51)	1,27	,04 (,48)	1,04
размер	,29 (,18)	1,33	,45*** (,17)	1,56***
сегрегация	-,11 (,34)	,75	-,31 (,32)	,74
ВРПдн_ВВПдн	-,924 (1,03)	,40	-,68 (,93)	,51
R ² Нэйджелкерка	,36		,23	
% правильно предсказанных	75,2		63,7	
N	113		113	
Sig.	*p<0.1; **p<0.05; ***p<0.01			

Мы видим, что в модели 1 с включенной в модель переменной «доля_меньшинства» статистически значимыми оказались коэффициенты переменных, обозначающие историческую специфику региона и долю этнического меньшинства в населении региона, то есть всего 2 переменные. Как и ожидалось, значимые коэффициенты у переменной «доля_меньшинства». $\text{Exp}(B) = 2,07$, значит при увеличении доли этнического меньшинства в населении региона на 10%, вероятность того, что будет образована этническая партия, увеличивается в 2,07 раз, по сравнению с показателем об отсутствии партии. Кроме того, значимые коэффициенты имеет предиктор «история». При увеличении значения этой переменной на единицу вероятность того, что у этнического меньшинства будет этническая партия, возрастает в 2,43 раз, по сравнению с тем, что этнической партии не будет.

Во второй модели без переменной «доля_меньшинства» снизился процент правильно предсказанных значений (63,7% против 75,2% в первой модели), это произошло из-за того, что переменная «доля_меньшинства» является самым сильным предиктором, при исключении его из анализа процент правильно объясненных переменных снижается, но зато мы можем увидеть, насколько влияют на исход другие переменные. Такой эффект как раз виден на примере переменной «размер», ее коэффициент приобрел статистическую значимость. При увеличении значения размера ареала проживания этнического меньшинства на единицу вероятность того, что будет образована этническая партия, увеличивается в 1,56 раз, по сравнению с тем, что партия не будет образована.

Также во второй модели значение $\text{Exp}(B)$ переменной «история» увеличилось с 2,43 до 2,72, что означает, что при увеличении значения этой переменной на единицу вероятность того, что у этнического меньшинства будет этническая партия, возрастает в 2,72 раз, по сравнению с тем, что этнической партии не будет.

Таблица 2.2.

Результаты логистической регрессии

Независимая переменная	Модель 3		Модель 4	
	B (стандартная ошибка)	Exp (B)	B (стандартная ошибка)	Exp (B)
доля_меньшинства	,72** (,30)	2,05**	-	-
история	,89*** (,31)	2,44***	1,03*** (,30)	2,80***
религия	,25 (,51)	1,28	,09 (,49)	1,09
размер	,29 (,18)	1,34	,46*** (,17)	1,58***
сегрегация_дих	0,26 (,68)	1,30	,80 (,65)	2,22
ВРПдн_ВВПдн	-,89 (1,05)	,41	-,59 (,95)	,55
R ² Нэйджелкерка	,36		,24	
% правильно предсказанных	76,1		66,4	
N	113		113	
Sig.	*p<0.1; **p<0.05; ***p<0.01			

Если мы заменим переменную «сегрегация» на переменную «сегрегация_дих», результаты регрессионного анализа будут примерно такими же, как в первых двух моделях. В модели 3 статистически значимыми оказались 2 предиктора: «доля_меньшинства» и «история». При увеличении доли этнического меньшинства в населении региона на 10%, вероятность того, что будет образована этническая партия увеличивается в 2,05 раз по сравнению с тем, что партии не будет. При увеличе-

нии значения этой переменной на единицу вероятность того, что у этнического меньшинства будет этническая партия, возрастает в 2,44 раза по сравнению с тем, что этнической партии не будет. В модели 4 без переменной «доля_меньшинства» снизился процент правильно предсказанных значений, но переменная «размер» приобрела статистическую значимость. Также в 4 модели по сравнению с моделью 3 увеличилась Exp (B) у переменной «история» с 2,44 до 2,80.

Для анализа зависимой переменной «результат», то есть доля мест, полученных партией (партиями) этнического меньшинства по итогам последних трех региональных выборов, обратимся к линейной регрессии. По аналогии с логистической регрессией построим 4 модели.

Таблица 3.1.

Результаты линейной регрессии

Независимая переменная	Модель 1	Модель 2
	B (стандартная ошибка)	B (стандартная ошибка)
доля_меньшинства	6,44*** (,65)	-
история	3,55** (1,57)	6,14*** (2,14)
религия	-,06 (2,79)	-4,37 (3,81)
размер	,95 (1,00)	4,38*** (1,30)
сегрегация	-,47 (1,76)	-3,79 (2,39)
ВРПдн_ВВПдн	7,57 (5,12)	7,85 (7,08)
Скорректированный R ²	55,8	15,3
F-статистика	24,53	5,05
N	113	113
Sig.	*p<0.1; **p<0.05; ***p<0.01	

В модели 1 статистически значимыми оказались переменные, обозначающие историческую специфику региона и долю этнического меньшинства в населении региона, то есть всего 2 переменные. Как и ожидалось, значимые коэффициенты оказались у «доли_меньшинства», при увеличении доли этнического меньшинства в населении региона на 10%, доля мест, полученных этнической партией (партиями) на последних 3 региональных выборах, увеличится на 6,44 п.п. У переменной «история» также значимые коэффициенты – при увеличении исторической специфики региона на единицу, значение доли мест, полученных партией (партиями) на последних 3 региональных выборах, увеличится на 3,55 п.п.

Во второй модели без предиктора «доля_меньшинства», так же, как и в логистической регрессии, статистическую значимость приобрела переменная «размер». При увеличении размера проживания этнического меньшинства на территории региона на единицу, значение доли мест, полученных партией (партиями) на последних 3 региональных выборах увеличится на 4,38 п.п. Также в 4 модели увеличились коэффициенты переменной «история». Так, при увеличении исторической специфики региона на единицу, значение доли мест, полученных партией (партиями) на последних 3 региональных выборах увеличится на 6,14 п.п., что почти в два раза больше аналогичного показателя в модели 3.

Таблица 3.2.

Результаты линейной регрессии

Независимая переменная	Модель 3	Модель 4
	В (стандартная ошибка)	В (стандартная ошибка)
доля_меньшинства	6,45*** (,65)	-
история	3,51** (1,58)	6,33*** (2,146)
религия	-,16 (2,79)	-4,06 (3,80)
размер	,91 (1,01)	4,45*** (1,30)
сегрегация_дих	,59 (3,55)	8,52* (4,77)
ВРПдн_ВВПдн	7,52 (5,14)	8,44 (7,09)
Скорректированный R ²	55,7	15,8
F-статистика	24,52	5,21
N	113	113
Sig.	*p<0.1; **p<0.05; ***p<0.01	

В модели 4 статистически значимым (правда, только на уровне значимости 0,1) становится переменная «сегрегация_дих» – сегрегация ареала проживания этнического меньшинства от других этнических меньшинств, закодированная дихотомически. Если этническое меньшинство хотя бы частично проживает сегрегированно от других этнических меньшинств, то доля мест, полученных партией (партиями) на последних 3 региональных выборах, увеличится на 4,77 п.п. Это говорит о том, что сегрегированность все же оказывает некоторое влияние на долю мест, полученных партией (партиями) на последних региональных выборах.

В моделях 2 и 4 в линейной регрессии при удалении предиктора «доля_меньшинства» мы наблюдаем снижение скорректированного R² и F-статистики. Чем больше R² и F-статистика, тем более качественной является модель и тем больше она объясняет в данном исследовании. Соответственно, удаляя самый сильный предиктор, значения данных показателей снижаются. Но это позволяет выявить значимость других переменных.

Как можно заметить, ни в одной из моделей не являются статистически значимыми 2 предиктора, отражающие религиозную специфику и уровень экономического развития региона. Переменная «религия» могла не сработать из-за того, что почти все этнические меньшинства, которые присутствуют в данной выборке, исповедуют христианство, и даже если они отличаются от доминирующей религии в конфессиональном отношении (католики, православные, протестанты), эти различия не принципиальны. К иной религии (ислам) относятся лишь албанцы и турки, но это всего 7 единиц наблюдения (регионы Греции и Италии). Можно предполагать, что, если бы в исследовании было больше случаев, когда этнические меньшинства исповедуют ислам, религиозная специфика могла обнаружить статистическую значимость.

Переменная «ВРПдн_ВВПдн», отражающая уровень экономического благополучия региона, показала свое положительное влияние на политизацию этнических меньшинств в регионе, что соответствует теоретическим ожиданиям, но оказалась статистически не значимой. Данная переменная могла не получить необходимого уровня статистической значимости, потому что она не вполне корректно отражает уровень благополучия этнических групп. Во-первых, на территории региона

может проживать несколько различных этнических меньшинств, и уровень их экономического благополучия будет значительно отличаться друг от друга. Кроме того, уровень экономического благополучия отдельного этнического меньшинства может значительно отличаться от общего экономического благополучия региона. Возможно, для анализа необходимо искать другие экономические показатели.

Переменная, обозначающая уровень сегрегации одного этнического меньшинства от другого, имеет статистически значимые коэффициенты только в одной модели из восьми. Такой результат мог получиться потому что, возможно, в исследовании стоит сравнивать не уровень сегрегации одного этнического меньшинства от другого, а уровень сегрегации этнического меньшинства от всех этнических групп, включая доминирующую в стране.

Таким образом, при проведении логистической регрессии подтвердились следующие гипотезы:

- Чем выше доля этнического меньшинства в населении региона, тем выше вероятность образования этнической партии и больше доля мест, полученных этнической партией.
- Чем выше значение исторической специфики, тем выше вероятность образования этнической партии и больше доля мест, полученных этнической партией.
- Чем большую территорию региона занимает ареал проживания этнического меньшинства, тем выше вероятность образования этнической партии и больше доля мест, полученных этнической партией.
- Чем больше ареал проживания этнического меньшинства сегрегирован от ареала проживания другого этнического меньшинства, тем больше доля мест, полученных этнической партией подтвердилась лишь частично.

Заключение

В данной работе, опираясь на имеющиеся теоретические подходы к объяснению политизации этничности Т. Гурра, Д. Фирона, Д. Лейтина, Д. Горовица и М. Тофт, мы предположили, что на политизацию этнических меньшинств влияет не только доля этнического меньшинства в населении региона, но и такие факторы, как уровень экономического благополучия, специфика меньшинства по сравнению с доминирующей в стране этнической группой (историческая и религиозная), пространственная локализация (размер ареала проживания этнического меньшинства и степень его сегрегированности от других меньшинств). Исследование показало, что доля меньшинства является наиболее важным фактором политизации этничности. Таким образом, на региональном уровне подтверждают результаты исследований, которые ранее проводились на основе кросснационального сравнения.

Доля этнического меньшинства в населении региона, однако, не является единственным значимым фактором. Существенное влияние на политизацию этнических меньшинств оказывает специфика политической истории региона. Она определяется тем, что регион не вошел в состав государства при его образовании или выходил из его состава на длительное время, имел длительную собственную государственность или входил в состав иного имперского образования, в отличие от основной части страны. Все это в сумме создает историческую специфику и усиливает этнорегиональную идентичность. Как показало проведенное исследование, историческая специфика по всех статистических моделях оказывает значительный эффект как на возникновение этнических партий, так и на их электоральные успехи.

Кроме исторической специфики, имеет значение и локализация этнического меньшинства в пространстве региона, правда, влияние этого фактора значительно ниже, чем исторической специфики. Так, размер ареала проживания этнического меньшинства на территории региона обнаруживает положительный эффект и на возникновение этнических партий, и на их электоральные успехи, но лишь тогда, когда мы убираем из статистических моделей переменную, отражающую долю этнического меньшинства в регионе. Влияние другой характеристики локализации этнических меньшинств – сегрегированного проживания от других этнических групп – оказывается еще менее значимым, однако в одной из статистических моделей оно все же имеет некоторый эффект: если этническое меньшинство хотя бы частично сегрегировано от других, это позитивно влияет на электоральные результаты этнических партий.

Не все гипотезы нашли подтверждение в результате проведенного исследования. Религиозная специфика этнического меньшинства относительно доминирующей в стране этнической группы, которая предположительно должна усиливать его идентичность и способствовать политизации, не показала статистической значимости ни в одной модели, более того, показатели ее коэффициентов были неустойчивы от модели к модели, знаки направления зависимости менялись как в положительную, так и в отрицательную стороны. Вероятно, это связано с тем, что в европейских странах в подавляющем большинстве случаев религиозные различия представляют собой различные конфессии в рамках одной и той же – христианской – религии. Уровень экономического благополучия региона также оказался не значимым. Возможно, это объясняется тем, что использованный показатель не вполне корректно отражает уровень благополучия и неравенства этнических групп.

Что касается перспектив дальнейшего исследования, они связаны, во-первых, с совершенствованием инструментария исследования. Для более точного расчёта переменной, отражающей уровень экономического благополучия этнического меньшинства, можно использовать геопривязанные данные спутниковых изображений о плотности света в ночное время, сопоставленные с границами проживания того или иного этнического меньшинства. Также хотелось бы найти более точный инструментарий для измерения уровня сегрегации этнических меньшинств на территории региона. Так, например, представляется возможным высчитать долю несегрегированной части этнического меньшинства относительно всего ареала проживания этого меньшинства, при пересечении с другим этническими меньшинством.

Во-вторых, представляется также перспективным поиск других факторов, которые могут влиять на политизацию этничности в рамках региона. Например, таким фактором может быть наличие или отсутствие у этнического меньшинства так называемого kin-state, т.е. «родственного государства», которое может помогать этим меньшинствам в достижении политических целей или наличие у этнического меньшинства внутренних или внешних этнических конфликтов в прошлом. Этнические конфликты могут приводить к объединению групп людей по этническому признаку, что может служить фактором политизации этничности.

Список литературы / References

- Горовиц, Д. (2007) 'Структура и стратегия этнического конфликта', *Власть*, (2), сс. 29–41. [Horowitz, D. (2007) 'Structure and strategy of ethnic conflict' [Struktura i strategiya etnicheskogo konflikta], *Power*, (2) pp. 29–41. (In Russ.)].
- Осколков, П. В. (2020) 'Этнические партии и этническое голосование: проблемы концептуализации и факторы развития', *Мировая экономика и международные отношения*, 64(8), сс. 112–118. DOI: 10.20542/0131-2227-2020-64-8-112-118. [Oskilkov, P. V. (2020) 'Ethnic parties and ethnic voting: problems of conceptualization and factors of development' [Etnicheskie partii i etnicheskoe golosovanie: problemy konceptualizacii i faktory razvitiya], *World economy and international relations*, 64(8) pp. 112–118. DOI: 10.20542/0131-2227-2020-64-8-112-118. (In Russ.)].
- Панов, П. В. (2021) 'База данных «Субнациональный регионализм и многоуровневая политика (REG-MLG)»', *Вестник Пермского университета. Политология*, 15(4), сс. 111–120. DOI: 10.17072/2218-1067-2021-4-111-120. [Panov, P. V. (2021) 'Database "Subnational Regionalism and Multilevel Politics (REG-MLG)"' [Baza dannyh «Subnacional'nyj regionalizm i mnogourovnevaya politika (REG-MLG)»], *Bulletin of Perm University. Political Science*, 15(4) pp. 111–120. DOI: 10.17072/2218-1067-2021-4-111-120. (In Russ.)].
- Map of Minorities & Regional and Minority Languages in Europe [Online] (2013). Available at: URL: <https://www.map.language-diversity.eu/> (Accessed: 25 September 2021).
- The global Administrative area database (GADM) [Online] (2021). Available at: URL: https://www.usna.edu/Users/oceanography/pguth/md_help/html/gadm.htm (Accessed: 20 September 2021).
- Birnie, Jóhanna K., David, D Laitin, Jonathan Wilkenfeld, Agatha Hultquist, David Waguespack, Ted Gurr (2004–2022) *AMAR Project* [Online]. Available at: URL: http://www.mar.umd.edu/amar_

- project.asp (Accessed: 20 September 2021).
- Chandra, K. (2011) 'What is an ethnic party?', *Party Politics*, 17(2) pp. 151–169. DOI:10.1177/1354068810391153.
- Christoph, N. (2020) 'Federalization in the slipstream: How the Germanspeaking Community of Belgium became one of the smallest federal entities in the world', *Nations and Nationalism*, pp. 1–21. DOI: 10.1111/nana.12768.
- Fearon, J. and Latin, D. (2003) 'Ethnicity, Insurgency, and Civil War', *The American Political Science Review*, 97(1) pp. 75–90 [Online]. Available at: URL: <http://www.jstor.org/stable/3118222> (Accessed: 1 October 2021).
- Fitjar, R. D. (2009) 'Explaining variation in sub-state regional identities in Western Europe', *European Journal of Political Research*, 49(4), pp. 522–544. DOI: 10.1111/j.1475-6765.2009.01907.x.
- Gurr, T. (1994) 'Peoples against States: Ethnopolitical Conflict and the Changing World System', *International Studies Quarterly*, 38(3) pp. 347–377. DOI: 10.2307/2600737.
- Koev, D. (2019) 'Why ethnic parties? A new theory of ethnic minority political strategy in Europe', *Nations and Nationalism*, pp. 1–69. DOI:10.1111/nana.12462.
- Koev, D. (2021) 'Ethnic minority party formation and success in Europe', *East European Politics*, pp. 1–18. DOI:10.1080/21599165.2021.1895116.
- Minaeva, E. and Panov, P. (2021) 'Dense Networks, Ethnic Minorities, and Electoral Mobilization in Contemporary Russia'. *Problems of post-communism*, pp. 1–12. DOI:10.1080/10758216.2021.1974885.
- Nakai, R. (2014) 'The Success and Failure of Ethnic Parties in New Democracies: Cross-National and Inter-temporal Analysis on Post-communist Europe', *21st IPSA International Congress, Special Session*, pp. 1–25.
- O'Leary, B. (2001) 'An iron law of nationalism and federation?: A (neoDiceyan) theory of the necessity of a federal Staatsvolk, and of consociational rescue', *Nations and Nationalism*, 7(3) pp. 273–296. DOI: 10.1111/1469-8219.00017.
- Rizankoska, J. (2013) 'The Transformation of the Ethnic Minority Political Parties in Post-communist Europe: The Example of the Albanian Minority in Macedonia, compared with the Hungarian Minority in Slovakia', *Libertas*, 1(2) pp. 5–109. [Online]. Available at: Nakai, R. 'The Success and Failure of Ethnic Parties in New Democracies: Cross-National and Inter-temporal Analysis on Post-communist Europe', *21st IPSA International Congress, Special Session*, pp. 1–25. <https://www.researchgate.net/publication/324561806> The Transformation of the Ethnic Minority Political Parties in Postcommunist Europe The Example of the Albanian Minority in Macedonia compared with the Hungarian Minority in Slovakia European Union F (Accessed: 2 February 2022).
- Sandri, G. (2016) 'Ethno-linguistic Identity and Party Politics in the Aosta Valley', *Ethnopolitics*, 11(3), pp. 287–317. DOI: 10.1080/17449057.2011.561990.
- Toft, M. (2003) *The geography of ethnic violence: Identity, interests, and the indivisibility of territory*. Princeton: Published by Princeton University Press. DOI: 10.1515/9781400835744.
- Volkens, A., Burst, T., Krause, W., Lehmann, P., Matthieb T., Regel, S., Webels, B., Zehnter, L. (2021) *Manifesto Project Dataset*. [Online]. Available at: URL: <https://manifesto-project.wzb.eu/datasets> (Accessed: 1 October 2021).
- Zuber, C. I., Edina, S. (2019) 'The Second Edition of the EPAC Expert Survey on Ethnonationalism in Party Competition. Testing for Validity and Reliability', *Regional and Federal Studies*, 29(1), pp. 91–113. DOI: 10.1080/13597566.2018.1512975.

Статья поступила в редакцию: 12.06.2022

Статья поступила в редакцию повторно, после доработки: 20.07.2022

Статья принята к печати: 08.08.2022

POLITICIZATION OF ETHNIC MINORITIES IN THE EU: REGIONAL DIMENSION

E. A. Morozova

E. A. Morozova, MA in Political Science, assistant of the Department for Cartography and Geoinformatics of Faculty for Geography, Perm State University.
E-mail: liza.mo230953@gmail.com (ORCID: 0000-0003-2658-2611).

Abstract

As a rule, the dominant research strategy of the ethnicity politicization factors includes case-study analysis or comparison of small number of cases. There are no cross-regional comparative studies. In this paper, a statistical analysis is carried out to determine the degree of influence of various factors on the ethnic minorities' politicization in the regions of the EU countries. It is proposed to understand the ethnic minorities politicization as a presence and an electoral success of ethnic parties in the regions. 113 ethnic minorities living in the regions of 16 countries of the European Union were selected for the analysis by the methods of logistic and linear regression. The research found that the share of ethnic minority in the population of a region, the historical past of ethnic minorities, the size of their area of residence and the degree of separation have positive influence on the politicization. However, it was not possible to identify a positive influence of the religious character of the ethnic minority and the level of its economic well-being on politicization.

Keywords: politicization of ethnicity; ethnic minority; ethnic parties.

УДК-32

DOI: 10.17072/2218-1067-2022-3-126-136

ДУХОВНЫЕ ЦЕННОСТИ КАК ПОЛИТТЕХНОЛОГИЯ «МЯГКОЙ СИЛЫ»

О. Н. Гончар

Гончар Олег Николаевич, аспирант кафедры философии и общественных наук, Кемеровский государственный университет.
E-mail: olegnikolaevich43@gmail.com (ORCID: 0000-0003-0381-4168).

Аннотация

В рамках общей политической теории, с неклиерикальных научных позиций анонсировано рассмотрение ценностной парадигмы как древнейшей религиозно-институциональной политтехнологии сциентального иерократического управления политическим процессом. Цель исследования – нахождение оптимальной модели ценностно-мировоззренческого программирования процесса русского национального возрождения в условиях начавшейся (по определению главы Ватикана, папы Франциска) Третьей мировой войны. В качестве задач поставлены: а) теоретическая классификация аспектов иерархической системы приоритетов управления; б) установление исторически доминирующих концептуально-ценностных детерминант отечественного нацистроительного процесса; с) выявление ценностно-мировоззренческого механизма продуцирования психотипов гражданственности; d) определение ценностной матрицы национального самосознания. Для решения задачи (а) использован метод аналогового политического моделирования (логико-интуитивный анализ, формализация). Вопрос (b) исследован при помощи методов синектики и экстраполяции. Задача (с) решена методом когнитивного картирования. Для выполнения задачи (d) применен универсальный метод экспертных оценок (морфологический матричный подход, матрица Геллера и «Система hext»). Представлена классификационная таблица уровней управления. Впервые выявлены и концептуализированы природный и антропоидный мировоззренческие модераторы политического процесса. Проведен их сравнительный научный анализ на предмет мотивационной полезности и политической конкурентоспособности. Определен бинарный исторический код религиозно-ценностного программирования двух антагонистичных электоральных психотипов россиян. Объяснен парадокс нелинейности политического поведения российского электората и предложен общеполитологический концепт ценностно-мировоззренческой реверсии сциентально регрессирующий политически более прогрессивный исходный отечественный гражданский психокод.

Ключевые слова: информационная война; «мягкая сила»; политическое программирование; ценностная политтехнология.

Введение

В Мюнхенской речи 2007 г.¹, а затем в Президентском послании 2020 г.² Президент РФ провозгласил курс на национальный суверенитет. В отечественной политической науке получил новый исследовательский импульс дискурс времён Н. Я. Данилевского о цивилизационной конкуренции «культурно-исторических типов», о приоритете национального права над международным, а консервативных отечественных ценностей над либеральными, в частности «европейскими» (постулируемыми лоббистами глобализма от политологии (Ф. Фукуямой и др., как якобы «общечеловеческие»).

© Гончар О. Н., 2022

¹ Гасюк А. Без штампов и политеса. 15 лет назад была произнесена мюнхенская речь Владимира Путина. Текст речи. Российская газета – Федеральный выпуск № 31(8679) от 10.02.2022. URL: <https://rg.ru/2022/02/10/miunhenskaia-rech-vladimira-putina-by-la-proiznesena-15-let-nazad.html> (дата обращения: 07.05.2022).

² Путин, В. В. (2020) Послание Президента Федеральному собранию от 15 января 2020 г. URL: <http://www.kremlin.ru/events/president/news/62582>. (дата обращения: 07.05.2022).

По В. Р. Мединскому³ и Ф. И. Гиренку⁴ (современным последователям Н. Я. Данилевского) есть только национальные и культурно-цивилизационные ценности, в то время как никаких «наднациональных», или «общечеловеческих» ценностей не существует. С точки зрения Л. И. Никовской (Никовская, 2016: 9) «нынешний раскол между Россией и Западом имеет глубинное социокультурное основание». Согласно С. Хантингтону (Хантингтон, 2003: 17) «в мире после "холодной войны" наиболее важные различия между людьми уже не идеологические, политические или экономические. Это культурные различия. Народы и нации пытаются дать ответ на самый простой вопрос, с которым может столкнуться человек: "Кто мы есть?". И они отвечают традиционным образом – обратившись к понятиям, имеющим для них наибольшую важность». При патримониальных режимах директивно предустановленный ответ на данный вопрос зачастую служит важным элементом политического программирования.

Помимо официальных религиозных институтов, ценностная политтехнология издревле применялась в мистериях посвящения тайных обществ, как сетевых ассоциаций эксплуататорских классов (Скотт, 2014: 1–4), выполнявших политическую функцию домедийных ретрансляторов ценностных установок (Михайлова, 2018а: 108), для подавления и подчинения эксплуатируемых классов.

А. И. Соловьев (Соловьев, 2018: 93) наблюдает возрастание роли ценностной парадигмы в современной политике, которая рассматривается учёными в ракурсе управленческого приоритета. Её же религиозно-политтехнологическая составляющая, а отсюда и политический потенциал для деколонизации векторов управления, весьма слабо изучена по причине ее полигностичности. Исследователь ценностной политологии должен быть не только политтехнологом, но историком, философом, психологом и теологом, то есть полигностом, что в эпоху религиозного рынка (Бергер, 1967: 127–154), внутренней секуляризации (Изамбер, 1976) и постмодернистской деинституционализации (Гоше, 1998) образования случается все реже. В этой связи, настоящее исследование является попыткой самого общего политтехнологического осмысления религиозно-ценностной парадигмы, возможно, пробивающее дорогу новому научному направлению.

Семь приоритетов управления и две модели политического программирования

Религия и политика находятся в тесном взаимодействии, но согласно императива М. Вебера светское имманентируется религиозным (кесарь является первым слугой жреческого ордена или церкви, как в прошлом, так и в настоящем) (Стенник, 1990: 63). С точки зрения политологии, власть (то есть политика) всегда выступает как цель, а религия как один из инструментов осуществления власти.

Власть (инстинкт доминирования) есть один из трех основных природных инстинктов, реализуемый в социальной среде homo sapiens посредством от одного до семи иерархически взаимосвязанных, как звенья одной цепи, соотносящихся по степени сложности и потенциалу возможностей, уровней управления (табл. 1).

Таблица 1

Иерархия уровней управления

Организационная структура уровней власти	Уровни управления (власти)
Опосредованные уровни	7. Религиозный (ценностно-мировоззренческий)
	6. Историко-хронологический
	5. Культурно-традиционный
	4. Организационно-правовой
	3. Экономический
	2. Медийно-информационный
Непосредственный уровень	1. Личностный или психофизический

³ Мединский, В. (2013) 'Армяне для России – братья-единоверцы и исторические союзники', *Центр поддержки русско-армянских стратегических и общественных инициатив*, 29 сентября. URL: <https://russia-armenia.info/node/3067> (дата обращения: 07.05.2022).

⁴ Румянцев, В. Я называю это пространством бытовой свободы: интервью с Ф. И. Гиренком, Библиотека Хронос. URL: http://www.hrono.ru/libris/lib_g/girenok_fi.html (дата обращения: 07.05.2022).

Наивысшим уровнем управления, концептуально определяющим нижестоящие, является ценностно-мировоззренческий приоритет. В политической практике этот уровень относится к религиозно-институциональной сфере. Исторически, именно высшее жречество доминирующей религии (иерократия), путём доктринально-концептуального постулирования так называемых «духовных», а на деле ценностно-мировоззренческих и морально-этических идеалов, сциентально эманурует шесть нижестоящих ступеней «лестницы власти»:

1. Историко-хронологический уровень управления, путём акцентированного выделения из общей канвы, умалчивания или напротив интерпретации и мифологизации определенных исторических событий, то есть манипулирование настоящим и будущими политическими процессами, посредством политтехнологического жонглирования «прошлым».

2. Культурный уровень управления (путем наложения этического, либо политического запрета, или напротив искусственного выделения, «модизации» тех или иных аспектов общественной жизнедеятельности и политтехнологического формирования, тем самым, той или иной «культурной традиции».

3. Организационно-правовой уровень управления, сциентально регламентируя и легитимируя законодательную базу всех видов социума, включая государственно-политический.

4. Хозяйственно-экономический уровень управления, подробному описанию которого М. Вебер посвятил монографию «Протестантская этика и дух капитализма» (Вебер, 1990).

5. Медийно-информационный управленческий уровень, методом сциентально-этического цензурирования информационных потоков.

6. Непосредственный или психофизический уровень управления, посредством сциентального программирования условно-рефлекторной матрицы индивида, его кастово-классовых, а отсюда личностных и социально-профессиональных качеств через традиционный воспитательно-образовательный процесс.

Ценностно-мировоззренческое модерирование политического процесса осуществляется вне зависимости от характера политического режима. При демократических режимах ценностно-политическое программирование социума на уровне высшего приоритета совершается сциентальным методом, через легитимацию силами СМИ и культурной традиции, ранее религиозно-доктринально постулированных жреческой элитой мировоззренческих стереотипов (Соловьев, 2015: 88).

Различие недемократического манипулирования от демократического лишь в количестве информационных потоков (один в первом случае и множество – во втором). Ценностно-мировоззренческий уровень политического управления постулируется иерократической элитой, посредством инкорпорированной в истеблишмент сетью сторонников (Михайлова, 2018b: 643), обычно в формате формально иррационального (но на деле вполне «земного» и рационального) концептуального откровения. Шестой управленческий (т.е. политический) приоритет, методом цепной реакции, воспроизводит всевозможные (этико-концептуально «офлажкованные» откровением) учения и доктрины.

Препарируя абстрактные вопросы нужным для достижения его целей рациональным образом, автор популярного учения манипулирует политическим поведением адептов, направляя электорат по специально выстроенному, путем логических умозаключений, лабиринту к определенным, нужным ему выводам, однако, как правило, не способен вывести ее за культурно сформированные на условно-рефлекторном уровне ценностно-мировоззренческие «флажки». Через овладевшую умами масс идеологическую доктрину (Мартьянов, 2016: 158) ее создатель может манипулировать судьбами государств, да и целого мира, но по правилам, регламентируемым ценностно-мировоззренческим или этико-религиозным управленческим приоритетом. В этом смысле любая идеология всегда будет подчинена доминирующей в социуме религии.

Биополитически этико-религиозные мировоззренческие ценности высшего управленческого приоритета можно разделить на две категории: природные и антропоидные. Природные разрабатываются этносом и проверяются им на собственном опыте, на протяжении жизни сотен поколений. Эти модели носят фольклорно-собираемый характер (мифы, сказки, легенды, пословицы, поговорки). Их роль в биосоциальной эволюции этноса – когнитивный советник (культурно-информационный банк данных), социально-биологический модулятор индивидуального и коллективного поведения представителей этноса в борьбе за выживание. По Ю. В. Стеннику (Стенник, 1990:

189), жизнь нации должна регулироваться путем ее собственного исторического опыта в сочетании с принятым ею на вооружение опытом других наций, а не служить материалом для апробации абстрактных философских схем.

Естественно-природные этнополитические модераторы органично вплетаются в культуру популяций, помогая им успешно конкурировать в условиях межпопуляционного отбора (единой для всех органических видов борьбы за существование и территорию). Антропоидные же этические системы часто являются не продуктом природной эмпирики (многотысячелетней эволюции этноса), а плодом фантазии (откровения) отдельных его представителей (антропоидов), в связи с чем способствуют выживанию этноса лишь в случае совпадения их основных положений с базовыми принципами природного модулятора.

При патримониальных режимах, в условиях политической блокировки механизмов коллективного анализа постоянно воспроизводящихся антропоидных модуляторов, популяция обрекает себя на цивилизационный застой, деградацию, а иногда и уход с исторической арены. Для разрыва укоренившихся вековых пут традиции деградации необходима не только свобода творчества, но, как убеждает историческая практика – рвущие шаблоны общественного сознания социально-политические катаклизмы, или по Ф. Ницше (Ницше, 1990: 11) «нужно носить в себе еще хаос, чтобы быть в состоянии родить танцующую звезду».

В 30-е гг. прошлого века ведущие нации Европы под влиянием антропоидного модератора (антиприродного либерал-пацифистского ценностно-информационного контента), пошли по самоубийственному пути «мориоризации» (Росс, 1994: 123–135)⁵, в стремлении, путём односторонних уступок, умиротворить нацистскую Германию, за что, вслед за своими новозеландскими предшественниками, едва не заплатились существованием.

Утратив проверенную веками систему традиционных ценностей, популяция, даже в лице своей интеллектуальной элиты, рано или поздно лишается элементарных навыков критического мышления, коллективного иммунитета к информационной интервенции, будучи не в состоянии отличить «ловкую комедию» (Ранович, 2007: 111) от исторического повествования, а торговую сделку от выплаты военной контрибуции. «В качестве таковой можно назвать "продажу" в 1993–2013 гг. 500 метрических тонн урана за 11,9 млрд долл. США (0,15 % минимальной реальной стоимости товара). Реальная стоимость урана эквивалентна 20 годовым ВВП страны (8 трлн долл США)» (Пальцев, 2016: 113).

Наглядные исторические примеры управленческой деструктивности антропоидных модераторов, концептуально построенных на антинациональных и потому антиприродных ценностях (коммунистическая доктрина Маркса и «общеευропейский ЛГБТ-гуманизм»), проповедуя свои идеалы, принесли подпавшим под их чары народам больше зла, чем добра и по факту, поспособствовали одним народам в достижении ими своих национально-стратегических геополитических целей за счёт цивилизационного крушения и исторической утилизации других.

Напротив, «негуманные» и «милитаристские» природные культы, тысячелетиями помогая древним людям выживать даже во враждебном иноплеменном окружении, заложили основы мировой культуры, цивилизации и национальной государственности (древние Шумер, Ассирия, Египет, Античная Греция, Великий Рим, и т. д.).

По К. А. Пахалюку (Пахалюк, 2018: 8) «апелляция к прошлому – один из видов политического капитала». О. Ю. Малинова (Малинова, 2013: 114) констатирует, что политическое использование этносом своего исторического опыта является «инструментом для конструирования всех типов коллективной идентичности», ему нет альтернативы в плане развития «воображения наций», которыми «гораздо легче управлять силой воображения, нежели грубой физической силой» (Кассирер, 1990). Д. И. Гигаури и В. А. Гуторов (Гигаури и др., 2017: 27) считают, что «то, как общество публично понимает свое прошлое, является частью политической борьбы», а «создание коллективной памяти общества является неотъемлемой частью нациестроительства». Ю. С. Пивоваров полагает, что «в форме

⁵ *Ma(a)qoli* (мориори) с праполинезийского – правильный, истинный) – коренной новозеландский народ с островов архипелага Чатем, исповедовавший религиозный пацифизм и в силу этого в XIX в. без сопротивления плененный и съеденный нетолерантным родственным ему племенем каннибалов с похожим названием «маори» с соседнего острова.

исторических дискуссий в России идёт политическая дискуссия. Какое прошлое мы себе выберем, таким у нас будет будущее»⁶.

Нас же интересует собственный исторический опыт, «русское» прошлое как конструктор российского ценностного модуля, российской мировоззренческой идентичности

Ценностно-мировоззренческое конструирование политического процесса

Вся история христианской цивилизации есть история затянувшего в свой «водоворот» половину мира двухтысячелетнего крушения переставшей быть природной Великой Римской империи и вытеснения ее природными цивилизациями, в частности Китаем.

Дело в том, что государство, мировоззренчески построенное на противоестественных ценностях подавления основных инстинктов (размножение, самосохранение, доминирование), на концепции целибата, непротивления врагу, перманентной покорности, что есть просто добровольный отказ от природной эволюции, от борьбы за жизнь, не может существовать как политический институт. Оно будет стерто с политической карты даже слабейшими в военном отношении, но сильнейшими ценностно (т.е. обладающими естественно-природным мировоззрением) соседними странами. Поэтому, в целях выживания во враждебном окружении оно обречено эволюционировать в свою концептуальную противоположность, т.е. будет вынуждено, хотя бы отчасти, перестать быть антиприродным, «эклетицироваться», перенимая чуждые ей ценности борьбы за существование, за земную власть, за богатство. Чем больше оно перестанет быть собой, или так сказать «оприродится в себе», идейно мимикрируя под обкатанный тысячелетиями природный ценностно-мировоззренческий, утвердившийся на фольклорном уровне, контекст, тем больше у него шансов выжить.

Евангелист Иоанн Богослов в своем религиозном, но в высшей степени политтехнологическом произведении «Апокалипсис» пошагово описал столетний процесс культурно-пацифистского разложения и сокрушения Рима силой «поражающего народы меча, исходящего из уст Божиих»⁷, т.е. информационного оружия молодой антропоидной религии, или «мягкой силы» (soft power) по Д. Наю (Най, 2006: 30–32), замаскировав его от имперской цензуры аллегорией уничтожения будто бы всего мира «ангельскими трубами». В этом смысле «Апокалипсис» Иоанна можно рассматривать как первый в истории практически реализованный политический проект информационно-психологической войны, а его автора как идейного последователя Сунь-Цзы и предшественника Д. Ная.

Византия сделала правильные практические выводы из крушения Западной Римской империи. Путем ряда Вселенских Соборов она природно-политически трансформировала «эклетицировала» проект первоначального «горнего» христианства (то есть, чисто пацифистского проекта) в «дольный» продукт политического компромисса с «царством кесаря» по Ф. М. Достоевскому⁸ институционально утверждающий духовную власть посредством организованного насилия. Этот компромиссный с природой вариант впоследствии унаследовала Россия, в результате чего на протяжении тысячи лет греко-кафолическая церковь, как общественно-политический институт, или даже политическая партия власти (Гончар, 2018: 9–17), на уровне высшего (ценностно-мировоззренческого) приоритета сциентально программировала поведение отечественного электората как латентного актора политического процесса.

Вместе с тем, ортодоксально-христианское модерирование, из-за многовековой неграмотности численно преобладающей массы низшего сословия, не было тотальным, являясь поведенческой матрицей высших (просвещенных) классов, в то время как образование эксплуатируемых «непросвещенных» классов сводилось к воскресным проповедям. Остальные шесть дней в неделю, с самого раннего возраста, их поведение сциентировалось «естественно-природным модератором» (национальным фольклором: народными обрядами, обычаями и приметами, песнями, танцами, сказаниями, легендами, былинами, баснями, пословицами, поговорками).

⁶ Юрий Пивоваров: Правда Юрий Пивоваров: Если взять 100 историков, то 98 в конечном счете негативно оценивают Николая II. Я среди тех двух, которые позитивно. ОТР. Телепередача «Прав!Да?» от 29.03.2017 г. 48.00-48.12 мин. URL: <https://otr-online.ru/programmy/prav-da/yurii-pivovarov-v-25627.html> (дата обращения: 03.05.2022).

⁷ Откровение святого Иоанна Богослова. Гл. 19. ст. 13–15.

⁸ Достоевский, Ф. М. Братья Карамазовы. Легенда о великом инквизиторе [Электронный ресурс]. URL: <http://rushist.com/index.php/rus-literature/4156-dostoevskijlegenda-o-velikom-inkvizitore-chitat-onlajn> (дата обращения: 28.05.2018).

Ценностная матрица «загадочной русской души»

Для ответа на вопрос, что в большей степени программировало отечественное электоральное политическое сознание (церковь или «языческие пережитки» в виде народного фольклора), необходимо отдельное комплексное исследование. Пока же ограничимся констатацией факта дуалистического мировоззренческого программирования, двумя взаимоисключающими системами ценностей: антропоидной (христианской моралью) и природной (языческим фольклором), что видно из нижеприведенной табл. 2.

Таблица 2

Ценностно-мировоззренческий антагонизм двух доминирующих и исторически параллельно сосуществующих в России систем гражданской этики

Антропоидные христианские ценности (психотип «идеального подданного»)	<ul style="list-style-type: none"> • Природные «языческие» ценности, частично дошедшие до нас в виде пословиц и поговорок • (психотип «гражданина»)
1. «...Возлюби ближнего как самого себя» ⁹ .	1. «За друга поручишься, от недруга помучишься» (т.е. друг всегда может стать врагом), или «видели друга, увидим и недруга» (то же самое), или «с другом дружись, но как недруга берегись».
2. «Любите врагов ваших, благотворите ненавидящим вас, благословляйте проклинающих вас и молитесь за обижающих вас и гонящих вас». «Ударившему тебя по щеке подставь и другую, и отнимающему у тебя верхнюю одежду не препятствуй взять и рубашку». «И кто принудит тебя идти с ним одно поприще, иди с ним два» ¹⁰ .	2. «Не ставь недруга овцою, а ставь его волком». «Сердцем копья у недруга не переломишь». «Как аукнется, так и откликнется». «Хоть себе досадить, а недруга победить». «Кулак не сласть, а без него не шась». «Сам наг пойду, но и недруга без рубахи пушу». «Чем ругаться, лучше собраться да подраться». «Хоть разорваться, да не поддаться».
3. «Рабы, повинуйтесь господам своим по плоти со страхом и трепетом, в простоте сердца вашего, как Христу, не с видимою только услужливостью, как человекоугодники, но как рабы Христовы, исполняя волю Божию от души, служа с усердием, как Господу, а не как человекам...» ¹¹ .	3. «Лучше прожить день свободным, чем сто лет рабом».

Из таблицы 2 видно, что на каждую из разрушительных для государства-метрополии и его социума в случае буквального им следования антропоидных церковных заповедей (как в вышеприведенном примере с племенем добрых новозеландских пацифистов мориори без сопротивления съеденных каннибалами маори), существует житейская, дошедшая до нас из далёкого прошлого, естественно-природная «языческая антитеза» в виде русской народной пословицы-поговорки. Веками наслаиваемые друг на друга взаимоисключающие ценности не могли не вызвать в национальном сознании россиян хронический когнитивный диссонанс, который прорывается во внешний мир в форме непредсказуемых алогичных действий и характеризуется европейцами определением «загадочная русская душа».

⁹ Евангелие от Марка. Гл. 12, ст. 31.

¹⁰ Евангелие от Луки. Гл. 6, ст. 39–41.

¹¹ Послание к Ефесецам Св. Апостола Павла. Гл. 6, ст. 5–8.

Примечателен концептуальный антагонизм двух представленных в таблице дуально детерминирующих отечественный политический процесс систем этики. Первая исторически культивирует и религиозно освящает противоположную гражданской подданническую ориентацию общества (Омеличкин, 2015: 79), по М. И. Богачеву (Богачев, 2016: 33), даже «современная демократия есть продукт исключительно христианский». Политическая производная второго столбца – древнерусская вечевая (позднее «новгородская») демократия – феномен дохристианский, генерирующий три составляющих гражданского общества по Т. Маршаллу (Маршалл, 1950: 83): «гражданского» (civic – основные личные права и свободы), политического и социального равенства, менталитет автономного гражданина с неотчуждаемыми правами по Д. Эрвье-Леже (Трофимов, 2016: 109).

Первый «колониальный» культурно-политический психотип гражданственности исторически воплощен в мировоззренчески подчиненных Ватикану, Константинополю, Стамбулу деспотиях, политически структурированных по принципу «раб-господин», где «господин», в свою очередь, является рабом вышестоящего начальника. Тем самым, весь социум когнитивно программируется на коллективное порабощение и эксплуатацию, задвигая перспективу освобождения в «загробное пакибытие».

Второй естественно-природный национально-ценностный психотип гражданственности исторически воплощен в древнеславянских племенных союзах, древнегреческих полисах, древнеримской и новгородской республиках. Он выстраивал «корпоративно-солидаристскую» коммуникацию внутри социума в формате общинного коллективизма и гражданских свобод, на основе взаимовыгоды, эманулируя первобытный «социал-демократический» правовой порядок.

Рассуждая о восточных славянах, византийский хронист Лев Диакон резюмировал сущность их морально-ценностного психотипа следующим образом: «Они никогда не сдаются врагам, даже побежденные. Этот народ безрассуден, храбр, воинственен и могуч» (Диакон, 1988: 79). Так может, государственно-политическая и правовая ставка именно на второй «потенциальный» (Карпова, 2006: 45) этический психотип помогла бы современной России вернуть то, чего сегодня ей не достает – «психологию хозяина» и социально активное гражданское общество метрополии (Ховард, 2009: 166)?

Заключение

Религия имеет признаки политехнологии сциентального программирования политического процесса в интересах ее создателей, являющихся сознательными политическими акторами. Мировоззренческие концепты, а исторически в качестве таковых выступают транслируемые религиями «духовные ценности», есть политехнологии «мягкого» манипулирования политическим процессом в интересах жреческого класса. Манипуляция осуществляется в форме естественно-природной (созданной в целях конкретного государства), или противоположной ему антропоидной политической парадигмы, традиционно камуфлируемой несуществующими в природе и социуме, как ее части (и потому демагогическими) «общемировыми» абстракциями, чтобы скрыть факт служения антинациональным корпоративным или узкоклассовым интересам.

Экстраполяция господствующего внутри государства колониального, или метропольного социального психотипа на межгосударственные отношения приводит к диаметрально противоположным как внутривнутриполитическим, так и внешнеполитическим результатам. Социумы, политически модулируемые «кесарированными» по Н.А. Бердяеву (Бердяев, 1990: 140)¹² ценностями колониального психотипа (то есть культивирующие приоритет общечеловеческих ценностей над национальными), зачастую политико-дипломатически проигрывают войны даже формально победив в них, что проследживается на протяжении всей истории человечества, и особенно России, до наших дней.

Политико-ретроспективное сопоставление (политология, в отличие от истории, имеет сослагательное наклонение) вышепредставленных культур-антагонистичных модераторов когнитивных психотипов на предмет потенциала политической мобилизации этносов к международной конкуренции демонстрирует конкурентные преимущества «гражданского» воспитания над «подданническим».

Сравнительный научный анализ показывает, что при равных прочих условиях, социум, будь то государство, этнос, партия раннетрадиционного «гражданского» психотипа, будут неизменно доминировать над социумом, культивирующим среди своих членов познетрадиционную колониальную психологию «доброраба»¹³. Так что, если в ходе дискуссии о необходимости государственной

¹² «Моральный кодекс строителя коммунизма» являлся секуляризованной калькой Нагорной проповеди сциентально-политехнологически воспроизводящей общество идеальных рабов государства, но не гражданское общество SPQR (сенат и народ Рима).

¹³ Евангелие от Матфея. Гл. 25, ст. 21, 23; Евангелие от Луки. Гл. 19, ст. 17.

идеологии политологи подробно разбирают мимолетную по историческим меркам антропоидную идеологию советского периода, или даже «фундаментальное православие» по А.Г. Дугину, то почему бы не поднять в качестве знамени государственной суверенизации не только более традиционный, но, как мы показали в настоящем исследовании, и политически наиболее востребованный, в современных беспрецедентно экстремальных реалиях, природно-ценностный пласт времен «русского Александра Македонского» (князя Святослава Храброго), или ещё более архаичный, относимый к былинной эпохе «Волха Всеславьевича»?

Список литературы / References

- Бердяев, Н. А. (1990) *Истоки и смысл русского коммунизма*. Москва: Наука. [Berdyayev, N. A. (1990) *The origins and meaning of Russian Communism* [Istoki i smysl russkogo kommunizma]. Moskva: Nauka. (In Russ.)].
- Богачев, М. И. (2016) 'Либеральная демократия как результат развития христианского общества', *Вестник Пермского университета*, 3, сс. 20–36. [Bogachev, M. I. (2016) 'Liberal democracy as a result of the development of Christian society' [Liberal'naya demokratiya kak rezul'tat razvitiya khristianskogo obshchestva], *Vestnik Permskogo universiteta*, 3, pp. 20–36. (In Russ.)].
- Гончар, О. Н. (2018) 'Церковь как политическая партия', *Фундаментальные научные исследования: теоретические и практические аспекты: сборник материалов VII Международной научно-практической конференции*. Том I. Кемерово: ЗапСибНЦ, сс. 9–17. [Gonchar, O. N. (2018) 'The Church as a political party' [Tserkov' kak politicheskaya partiya], *Fundamental'nye nauchnye issledovaniya: teoreticheskie i prakticheskie aspekty: sbornik materialov VII Mezhdunarodnoi nauchno-prakticheskoi konferentsii*. Vol I. Kemerovo: ZaPSiBNTS, pp. 9–17. (In Russ.)].
- Гигаури, Д. И., Гуторов, В. А. (2017) 'Политический миф в структуре исторической памяти', *Вестник Московского университета*, 12 (2), сс. 24–45. [Gigaury, D. I., Gutorov, V. A. (2017) 'Political myth in the structure of historical memory' [Politicheskii mif v strukture istoricheskoi pamyatI], *Vestnik Moskovskogo universiteta*, 12 (2), pp. 24–45. (In Russ.)].
- Давыдов, Ю. Н. (пер. с нем., сост., общ. ред. и послесл.), Гайденок, П. П. (предисл.) (1990) *Вебер, М. Протестантская этика и дух капитализма. Экономическая социология. Избранные произведения (социологич. мысль Запада)*. Москва: Прогресс. [Davydov, Yu. N. (translated from German, comp., general ed. and afterword), Gaidenko, P. P. (preface) (1990) *Weber, M. Protestant ethics and the spirit of capitalism. Economic sociology. Selected works (sociologich. the thought of the West)* [Protestantskaya etika i dukh kapitalizma. Ekonomicheskaya sotsiologiya. Izbrannye proizvedeniya (sotsiologich. mysl' Zapada)]. Moskva: Progress. (In Russ.)].
- Диаконов, Лев (1988) *История*. Москва: Наука. [Deacon, Lev (1988) *History* [Istoriya]. Moskva: Nauka. (In Russ.)].
- Карпова, Н. В. (2006) 'Политическая культура в процессе становления гражданского общества', *Вестник Московского университета*, 18 (1), сс. 134–149. [Karpova, N. V. (2006) 'Political culture in the process of formation of civil society' [Politicheskaya kul'tura v processe stanovleniya grazhdanskogo obshchestva], *Vestnik Moskovskogo universiteta*, 18 (1), pp. 134–149. (In Russ.)].
- Кассирер, Э. (1990) 'Техника современных политических мифов', *Вестник Московского университета*. 7 (2), сс. 58–65. [Kassirer, E. (1990) 'The technique of modern political myths' [Tekhnika sovremennykh politicheskikh mifov], *Vestnik Moskovskogo universiteta*. 7 (2), pp. 58–65. (In Russ.)].
- Малинова, О. Ю. (2013) *Проблема политически «пригодного» прошлого и эволюция официальной символической политики в постсоветской России*. Институт научной информации по общественным наукам РАН. Политическая концептология (1). [Malinova, O. Yu. (2013) *The problem of a politically "suitable" past and the evolution of official symbolic politics in post-Soviet Russia* [Problema politicheskii «prigodnogo» proshlogo i ehvolyutsiya ofitsial'noi simvolicheskoi politiki

- ki v postsovetsoi Rossii]. Institut nauchnoi informatsii. po obshchestvennym naukam RAN. Politicheskaya kontseptologiya (1). (In Russ.).
- Мартьянов, В. С. Фишман, Л. Г. (2016) *Россия в поисках идеологий: трансформация ценностных регуляторов современных обществ*. Москва. [Martianov, V. S. Fishman, L. G. (2016) *Russia in search of ideologies: transformation of value regulators of modern societies* [Rossiya v poiskakh ideologii: transformatsiya tsennostnykh regulatorov sovremennykh obshchestv]]. Moskva. (In Russ.).]
- Михайлова, О. В. (2018) 'Политические сети как механизм трансляции ценностей в государственном управлении', в: Пушкарева, Г. В., Соловьев, А. И. Михайлова, О. В. (2018) *Идеи и ценности в государственном управлении*. Москва: ООО Аспект Пресс, сс. 103–120. [Mikhailova, O. V. (2018) 'Political networks as a mechanism for the transmission of values in public administration' [Politicheskie seti kak mekhanizm translyatsii tsennostei v gosudarstvennom upravlenii], in: Pushkareva, G. V., Solov'ev, A. I. Mikhailova, O. V. (2018) *Ideas and values in public administration* [Idei i tsennosti v gosudarstvennom upravlenii]. Moskva: ООО Аспект Пресс, pp. 103–120. (In Russ.).]
- Михайлова, О. В. (2018) 'Ценностные основания государственного управления как фактор формирования политических сетей. Государственное управление российской Федерации: вызовы и перспективы', *Материалы 15-й Международной конференции 'Государственное управление в XXI веке'*. Москва, сс. 642–646. [Mikhailova, O. V. (2018) 'Value foundations of public administration as a factor in the formation of political networks. Public Administration of the Russian Federation: Challenges and Prospects' [Tsennostnye osnovaniya gosudarstvennogo upravleniya kak faktor formirovaniya politicheskikh setei. Gosudarstvennoe upravlenie rossiiskoi Federatsii: vyzovy i perspektivy], *Materialy 15-i Mezhdunarodnoi konferentsii 'Gosudarstvennoe upravlenie v XXI veke'*. Moskva, pp. 642–646. (In Russ.).]
- Най, Дж. (2006) *Гибкая власть. Как добиться успеха в мировой политике*. Новосибирск – Москва: Фонд социологических исследований «Тренды». [Nye, J. (2006) *Flexible power. How to succeed in world politics* [Gibkaya vlast'. Kak dobit'sya uspekha v mirovoi politike]. Novosibirsk – Moskva: Fond sotsio-prognosticheskikh issledovaniy «Trendy». (In Russ.).]
- Никовская, Л. И. (2016) 'Некоторые проблемы социально-политической консолидации российского общества (по материалам социологических исследований)', *Вестник ВГУ* (4), сс. 5–9. [Nikovskaya, L. I. (2016) 'Some problems of sociopolitical consolidation of Russian society (based on the materials of sociological research)' [Nekotorye problemy sotsial'no-politicheskoi konsolidatsii rossiiskogo obshchestva (po materialam sotsiologicheskikh issledovaniy)], *Vestnik VGU* (4), pp. 5–9. (In Russ.).]
- Ницше, Ф. (1990) *Так говорил Заратустра*. Москва: Мысль, том 2, сс. 5–238 [Nietzsche, F. (1990) *So spoke Zarathustra* [Tak govoril Zaratustra]. Moskva: Mysl', tom 2, pp. 5–238. (In Russ.).]
- Омеличкин, О. В. (2015) 'Гражданская культура в России: проблемы формирования', *Вестник Кемеровского государственного университета*, 62, 2 (2), сс. 76–80. [Omelichkin, O. V. (2015) 'Civic culture in Russia: problems of formation' [Grazhdanskaya kul'tura v Rossii: problemy formirovaniya], *Vestnik Kemerovskogo gosudarstvennogo universiteta*, 62, 2 (2), pp. 76–80. (In Russ.).]
- Пальцев, А. И. (2016) 'Этнос и нация как категории национальной безопасности России', *Власть*, 24 (5), сс. 112–114. [Pal'tsev, A. I. (2016) 'Ethnos and nation as categories of national security of Russia' [Ehtnos i natsiya kak kategorii natsional'noi bezopasnosti Rossii], *Vlast'*, 24 (5), pp. 112–114. (In Russ.).]
- Пахалюк, К. А. (2018) 'Историческое прошлое как основание российской политики (на примере выступлений Владимира Путина в 2012–2018 гг.)', *Полития* (4), сс. 6–31. DOI: 10.30570/2078-5089-2018-91-4-6-31. [Pakhalyuk, K. A. (2018) 'The historical past as the foundation of Russian politics (on the example of speeches

- Vladimir Putin in 2012–2018) [Istoricheskoe proshloe kak osnovanie rossiiskoi politii] (na primere vystupleniĭ Vladimira Putina v 2012-2018 gg.), *Politiya* (4), pp. 6–31. DOI: 10.30570/2078-5089-2018-91-4-6-31. (In Russ.).
- Ранович, А. Б. (ред.) (2007) *Античные критики христианства*. Москва. URL: https://royallib.com/read/ranovich_abram/antichnie_kritiki_hristianstva.html#0 (дата обращения: 21.05.2022). [Ranovich, A. B. (ed.) (2007) *Ancient Critics of Christianity* [Antichnye kritiki khristianstva]. Mosk-Moskva. URL: https://royallib.com/read/ranovich_abram/antichnie_kritiki_hristianstva.html#0 (data obrashcheniya: 21.05.2022). (In Russ.).]
- Соловьев, А. И. (2018) *Идейно-ценностные основания лидерской подсистемы; Идеи и ценности в государственном управлении*. Москва, сс. 81–103. [Soloviev, A. I. (2018) *Ideological and value foundations of the leadership subsystem; Ideas and values in public administration* [Ideino-tsennostnye osnovaniya liderskoi subsystemy; Idei i tsennosti v gosudarstvennom upravlenii]. Moskva, pp. 81–103. (In Russ.).]
- Соловьев, А. И. (2015) 'Этика правящего класса как источник государственных стратегий', *Общественные науки и современность*, 4, сс. 83–96. [Soloviev, A. I. (2015) 'Ethics of the ruling class as a source of state strategies' [Ehtika pravyashchego klassa kak istochnik gosudarstvennykh strategii], *Obshchestvennye nauki i sovremennost'*, 4, pp. 83–96. (In Russ.).]
- Стенник, Ю. В. (1990) 'О национальных истоках славянофильства', *Москва*, 11, сс. 189–198. [Stennik, Yu. V. (1990) 'On the national origins of Slavophilism' [O national'nykh istokakh slavyanofil'stva], *Moskva*, 11, pp. 189–198. (In Russ.).]
- Трофимов, С. В. (2016) 'Особенности формирования современного религиозного индивидуализма по Д. Эрвьё-Леже', *Вестник Московского университета*, 18, 22 (1), сс. 107–122. [Trofimov, S. V. (2016) 'Features of the formation of modern religious individualism according to D. Hervier-Leger' [Osobennosti formirovaniya sovremennogo religioznogo individualizma po D. Ehrv'e-Lezhe], *Vestnik Moskovskogo universiteta*, 18, 2 (1), pp. 107–122. (In Russ.).]
- Хантингтон, С. (2003) *Столкновение цивилизаций*. Москва: АСТ; СПб.: Terra fantastica. [Huntington, S. (2003) *Clash of Civilizations* [Stolknovenie tsivilizatsiyi]. Moskva: AST; SPb.: Terra fantastica. (In Russ.).]
- Ховард, М. (2009) *Слабость гражданского общества в посткоммунистической Европе*. Москва. [Howard, M. (2009) *The weakness of civil society in post-communist Europe* [Slabost' grazhdanskogo obshchestva v postkommunisticheskoi Evrope]. Moskva. (In Russ.).]
- Berger, P. (1967) *The social reality of religion. (Sacred Canopy). Secularization and the problem of credibility*. London, pp. 127–154.
- Gaucher, M. (1998) *Secularization, the world: features of the French park". "Ideas of the movement. Mundial of the Champions League*, Avril, 58.
- Isambert, F. A. (1976) 'Internal secularization of Christianity', *French Journal of Sociology*, 17.
- Marshall, T. H. (1950) 'Citizenship and social class and other essays', *Cambridge: Cambridge University Press*, p. 154.
- Ross, K. (1994) 'Mori and Maori: linguistic evidence', in: D. G. Sutton (ed.) *The origin of the first New Zealanders*. Auckland: Auckland University Press, pp. 123–135.
- Scott, D., Mcclurg, S., Laser, D. (2014) 'Political Network', *Social network*, 36, (1), pp. 1–4.

Статья поступила в редакцию: 30.05.2022

Статья поступила в редакцию повторно, после доработки: 22.07.2022

Статья принята к печати: 30.07.2022

SPIRITUAL VALUES AS A «SOFT POWER» POLITICAL TECHNOLOGY

O. N. Gonchar

O. N. Gonchar, PhD Student, Department of Philosophy and Social Sciences,
Kemerovo State University.
E-mail: olegnikolaevich43@gmail.com (ORCID: 0000-0003-0381-4168).

Abstract

The study aims to find of an optimal model of value-worldview programming of the process of Russian national revival in the conditions of the outbreak (according to the head of the Vatican, Pope Francis) of the World War III. The tasks are set as: a) theoretical classification of aspects of the hierarchical system of management priorities; b) establishment of historically dominant conceptual and value determinants of the national nation-building process; c) identification of the value-worldview mechanism for the production of psychotypes of citizenship; d) definition of the value matrix of national identity. To solve the problem (a), the method of analog political modeling (logical-intuitive analysis, formalization) was used. Question (b) is investigated using the methods of synectics and extrapolation. Problem (c) is solved by the method of cognitive mapping. To perform task (d), a universal method of expert assessments (morphological matrix approach, Geller matrix and "next System") was applied. A classification table of management levels is presented. The binary historical code of religious-value programming of two antagonistic electoral psychotypes of Russians is determined. The paradox of the nonlinearity of the political behavior of the Russian electorate is explained and a general political concept of value-worldview reversion is proposed, which regresses the politically more progressive original domestic civil psychocode.

Keywords: information warfare; "soft power"; political programming; value-based political technology.

К сведению авторов

«Вестник Пермского университета. Политология» – периодическое издание, в котором публикуются результаты исследований по следующим отраслям политической науки (научным специальностям):

23.00.01. Теория и философия политики, история и методология политической науки.

23.00.02. Политические институты, процессы и технологии.

23.00.05. Политическая регионалистика. Этнополитика.

Журнал выходит 4 раза в год.

Журнал входит в список ведущих рецензируемых научных журналов, рекомендованных ВАК Министерства образования и науки Российской Федерации.

После выхода из печати полнотекстовые версии номеров размещаются на интернет-сайте журнала и на интернет-сайте Научной электронной библиотеки (elibrary.ru).

Обращаем внимание, что, посылая статью для публикации в журнале «Вестник Пермского университета. Политология», автор тем самым дает согласие на ее размещение в открытом доступе на интернет-сайте журнала (в случае принятия к публикации).

Принимаются рукописи научных статей, рецензий или обзоров, не опубликованные ранее. В случае, если автор решает направить свою рукопись на рассмотрение в другой журнал, он обязан уведомить редакцию «Вестника Пермского университета. Политология» о ее отзыве.

Принимаются к рассмотрению рукописи на русском и английском языках.

Следование настоящим инструкциям обязательно и гарантирует то, что рукопись вашей статьи будет принята редакцией к рассмотрению.

Рукопись должна включать:

- 1) название работы;
- 2) благодарности и/или упоминание организации, при финансовой поддержке которой выполнено исследование, представленное в статье (при необходимости);
- 3) аннотацию (для обзора и научной статьи);
- 4) ключевые слова;
- 5) основной текст, включая (при необходимости) таблицы, графики, иллюстрации;
- 6) приложения (при необходимости);
- 7) библиографический список, включающий статьи и монографии, цитируемые в работе.

Аннотация представляет собой краткий текст, который раскрывает цель и задачи работы, логику построения исследования, его структуру и основные выводы. Аннотация должна быть информативной, давать адекватное представление о проведенном исследовании без необходимости обращения к статье.

Название статьи, аннотация, ключевые слова должны быть на русском и английском языках.

Отдельным файлом должна быть представлена информация об авторе (ах):

- место работы / учебы, должность,
- ученая степень, звание (при наличии),
- адрес электронной почты,
- авторские ORCID и ResearcherID.

В случае, если авторов несколько, то дополнительно указывается контактное лицо и адрес его электронной почты.

Информация об авторе (ах) предоставляется на русском и английском языках.

Объем рукописи

Объем рукописи статьи, обзора – до 40 000 знаков (включая ссылки, подписи к таблицам, графикам и иллюстрациям, библиографический список).

Объем рукописи рецензии до 20 000 знаков.

Объем аннотации – 150–250 слов.

Количество ключевых слов – 7–10.

Требования к оформлению рукописи

Текст оформляется в формате MS Word через 1 интервал, шрифт Times New Roman, размер 14; поля: правое 2 см, левое 2 см, сверху и снизу по 2 см. Выравнивание текста по ширине, отступ первой строки – 1,25. Нумерация по центру страницы.

Иллюстративный материал (при наличии) должен быть высокого качества (600 dpi для оттенков серого и 300 точек на дюйм для цвета, в правильном размере). В случае, если в качестве иллюстраций к тексту используются фотографии, репродукции и иные визуальные материалы, принадлежащие третьим лицам и / или размещенные на открытых публичных ресурсах, то они должны сопровождаться ссылкой на источник и/или иметь необходимое разрешение правообладателя на их повторное использование.

Информация в виде таблиц, диаграмм, гистограмм должна представлять собой новую информацию, а не дублировать содержание текста. Таблицы, диаграммы, гистограммы должны быть доступны для редактирования и представлены отдельным файлом.

Если рукопись содержит уравнения, убедитесь, что они также доступны для редактирования.

Оформление ссылок в тексте рукописи на источники (нормативно-правовые акты, статистические данные, архивные материалы, интервью, мемуары и др.) постраничное (внизу страницы) продолжающейся нумерацией в соответствии с требованиями стиля Гарвард.

Ссылки на цитируемую (упоминаемую) академическую литературу оформляются в скобках, где указываются автор, год, страница(ы):

(Иванов, 2005) / (Иванов, 2005: 7)

(Smith, 2006: 6) / (Smith, 2006)

(Иванов и Симонов, 1999) / (Иванов и Симонов, 1999: 46)

(Kaler & McComb, 2003) / (Kaler & McComb, 2003: 99–100)

Если у цитируемой работы авторов больше двух, то указать первого и ставить – и др. (et al.):

(Иванов и др., 1998) / (Иванов и др., 1998: 99)

(Kaler et al., 2005) / (Kaler et al., 2005: 88–89)

В случае, если цитируются две и более работы одного автора, изданные в один год, то при оформлении применяются следующие правила:

(Иванов, 2005a)

(Иванов, 2005b)

(Smith, 2006a)

(Smith, 2006b)

Если в тексте есть упоминание идей, положений, суждений сразу нескольких авторов и нескольких работ, следует оформлять следующим образом:

(Иванов, 2005; Smith, 2006; Kaler & McComb, 2003).

В случае, если в библиографической ссылке отсутствует автор(ы) (коллективная монография, сборник, документ и т. п.), следует указывать либо название работы, либо фамилию редактора(ов). При этом, если название цитируемой работы состоит из одного-двух слов, то оно указывается полностью, если длинное, то следует дать первые одно-два слова, а далее поставить многоточие, затем знак запятой и год издания.

(Wales Act, 1998)

(ФЗ № 23-45, 2000)

(Было слово..., 2000)

При цитировании изданий одного автора, но относящихся к разным годам, следует указывать фамилию автора и годы через точку с запятой:

(Mitchell, 2010; 2017)

При цитировании источника без даты:

(Smith, no date: 15).

(Кузнецов, б.д.: 16)

При непрямом цитировании:

(Wallet, 2012, cited in Smith, 2016: 89)

Библиографическое описание цитируемых источников и литературы

В конце статьи формируется *Библиографический список / References*, в котором цитируемые (упомянутые) источники группируются в алфавитном порядке. Вначале указываются источники на русском языке, затем – на иностранных.

Библиографический список должен сопровождаться транслитерацией и переводом русскоязычных источников на английский язык. Для автоматической транслитерации в латиницу рекомендуется обращаться на сайт <http://translit.net> (стандарт транслитерации – BSI).

В случае, если у цитируемой статьи или книги есть присвоенный DOI, следует его указывать.

Библиографическое описание цитируемых источников и литературы оформляется в соответствии с требованиями стиля Гарвард¹.

Книга, монография:

Mitchell, J. A. and Thomson, M. (2017) *A guide to citation*. 3rd edn. London: London Publishings.

Тошович, Б. (2011) *Корреляционная грамматика сербского, хорватского и бошняцкого языков*. (Том 1). Москва: Языки славянской культуры. [Toshovich, B. (2011) *Correlative Grammar of Serbian, Croatian and Bosnian* [Korreljatsionnaya grammatika serbskogo, khorvatskogo i boshnyatskogo yazykov] Vol.1, Moscow: Yazyki slavyanskoj kul'tury. (In Russ.)].

Stone, S. J. (eds.) (2016) *Digital world*. New York: My Publisher.

В: Панов, П. В. (ред.) (2017) *Балансируя притязания: этнические региональные автономии, целостность государства и права этнических меньшинств*. Москва: Политическая энциклопедия. [Panov, P. V. (eds.) (2017) *Balancing claims: ethnic regional autonomies, state territorial integrity and ethnic minorities rights* [Balansiruyaya prityazaniya: etnicheskie regional'nye avtonomii, celostnost' gosudarstva i prava etnicheskix men'shinstv]. Moscow: Politicheskaya enciklopediya. (In Russ.)].

Глава в книге, монографии:

Gray J. N. (2015) 'Soft power' in Kaler, N. T. (ed.) *Contemporary diplomacy*. London: Baker Publishers, pp. 55–78.

Минаева, Э. Ю., Панов, П. В. (2017) 'Конструирование границ и сегментация политического пространства как фактор взаимодействий вокруг этнических региональных автономий' в: Панов, П. В. (ред.) *Балансируя притязания: этнические региональные автономии, целостность государства и права этнических меньшинств*. Москва: Политическая энциклопедия, сс. 110–137. [Minaeva, E. Yu., Panov, P. V. (2017) 'The segmentation of political space as a factor for interaction over ethnic regional autonomies' [Konstruirovaniye granicz i segmentaciya politicheskogo prostranstva kak faktor vzaimodejstvij vokrug e'tnicheskix regional'nyx avtonomij] in: Panov, P.V. (eds.) '*Balancing claims: ethnic regional autonomies, state territorial integrity and ethnic minorities rights*' [Balansiruyaya prityazaniya: etnicheskie regional'nye avtonomii, celostnost' gosudarstva i prava etnicheskix men'shinstv]. Moscow: Politicheskaya enciklopediya, pp. 110–137. (In Russ.)].

Книги с анонимными или неизвестными авторами:

The University Encyclopedia (1985). Roydon: London, UK.

Большая советская энциклопедия (1978), Т.30. Москва.: Советская энциклопедия. [Great Soviet Encyclopedia [Bol'shaya sovetskaya encyclopediya] (1978), Vol. 30. Moscow].

Монография (электронное издание или книга online):

Stoker, L. A., Falker, J. and Hatcher, K. P. (2016) *Grey. E-book library* [online]. Available at: URL: <https://www.mendeley.com/reference-management/reference-manager> (Accessed: 10.09.2016).

В случае цитирования переводной книги написание фамилий давать в оригинальном, а не в транслитерированном варианте:

Боуэн, У. Г. (2018) *Высшее образование в цифровую эпоху*. Москва: Издательский дом Высшей Школы экономики [электронное издание]. URL: https://id.hse.ru/data/2018/03/13/1165583768/Bowen_%D1%81%D0%B0%D0%B9%D1%82.pdf (дата обращения: 12.08.2018). [Bowen, W. G.

¹ *Harvard Format Citation Guide*. [Online]. Available at: <https://www.mendeley.com/guides/harvard-citation-guide> (Accessed: 12 August 2018)

(2018) 'Higher Education in the Digital Age' [*Vysshee obrazovanie v cifrovuyu epoxu*] Moskva: Izdatel'skij dom Vysshej Shkoly ekonomiki.] [online]. Available at: URL: https://id.hse.ru/data/2018/03/13/1165583768/Bowen_%D1%81%D0%B0%D0%B9%D1%82.pdf (Accessed: 12.08.2018)].

Статья в периодическом издании (журнале, газете):

Lado, B. (2011) 'Linguistic landscape as a reflection of the linguistic and ideological conflict in the Valencian Community', *International Journal of Multilingualism*, 8(2), pp. 135–150, DOI: 10.1080/14790718.2010.550296.

Mitchell, J. A. 'How citation changed the research world', *The Mendeley*, 62(9) [online]. Available at: <https://www.mendeley.com/reference-management/reference-manager> (Accessed: 15 November 2016)

Германова, Н. Н. (2009) 'Искусственные языки воображаемых сообществ: проблема национальных языков в западной лингвистике', *Вестник МГЛУ*, 557, сс. 24–41. [Germanova, N. N. (2009) 'Artificial Languages of Imagined communities: the Problem of National languages in Western Linguistics' [*Iskusstvennye yazyki voobrazhaemykh soobshchestv: problema natsional'nykh yazykov v zapadnoi lingvistike*], *Vestnik MGLU*, 557, pp. 24–41. (In Russ.)].

Если русскоязычный журнал/газета имеет официальное название на латинице, то следует приводить это название, а не транслитерацию.

Описание диссертации, проектов, студенческих эссе:

Leckenby, R. J. (2005) *Dynamic characterisation and fluid flow modelling of fractured reservoirs*. PhD thesis. Imperial College London.

Энгельгардт, Г. (2005) *Республика Сербская в Боснии и Герцеговине. Возникновение и эволюция (1990–2006 гг.)*: дис. ... докт. ист. наук. Москва. [Engel'gardt, G. (2005) 'Republic Serbska in Bosnia and Hercegovina. Genesis and evolution (1990–2006 gg.)' [*Respublika Serbskaya v Bosnii i Gercegovine. Vozniknovenie i evolyuciya*]. Dr. Diss. (Hist.). Moscow. (In Russ.)].

**Более подробные инструкции для библиографического описания источников и литературы см.:
URL: <https://www.mendeley.com/guides/harvard-citation-guide>**

Information for the authors

Thank you for choosing to submit your paper to us. Our journal accepts previously not published articles and reviews. The journal publishes manuscripts in both English and Russian.

The instructions will ensure we have everything required so your paper can move through peer review.

Manuscripts should be compiled in the following order:

- 1) Title;
- 2) Acknowledgements as well as Funding and grant-awarding body (where appropriate);
- 3) Abstract (for article);
- 4) Key words;
- 5) Main text, including tables, graphs and illustrations;
- 6) Appendix (where appropriate); bibliographic list (references), including cited articles and books.

Abstract is a short text that shows the aims, logic, claims and results of the research. The abstract should be informative and give an adequate idea of the research.

The title, abstract, key words are set to be in both English and Russian.

Author(s) details should be submitted as a single file in both English and Russian:

- place of employment / study, position,
- academic degree (if applicable),
- e-mail,
- ORCID & ResearcherID.

In the case there are several authors, please, indicate the contact person and his / her e-mail.

Wordage

Please keep in attention a typographical unit count for your paper. A typical article for the journal should be no more than 40000 typographical units; this limit includes tables, references, figure captions, footnotes, endnotes, and an abstract of 150–200 words.

The wordage of review is about 20000 typographical units.

7–10 keywords.

Formatting and templates

MS Word, single space, TNR 14.

Margins: right 2 cm, left 2 cm, top and bottom – 2 cm.

Text alignment in breadthwise. Indenture – 1,25.

Please submit illustrations of high quality (600 dpi for shades of gray and 300 dots per inch for color, in the correct size).

If you use photos, images and other visual materials that are property of other persons, please provide the necessary permission of the right holder to reuse them.

Tables and graphs should be available for editing and presented as a separate file. If the manuscript contains equations, make sure that they are also editable.

Quoting sources (acts, statistical data, archival materials, interviews, memoirs, etc.) are paginated (at the bottom of the page) and continued numbering by the requirements of Harvard Style

Cited articles and books in-text:

(Smith, 2006: 6) / (Smith, 2006)

(Kaler & McComb, 2003) / (Kaler & McComb, 2003: 99–100)

(Kaler et al., 2005) / (Kaler et al., 2005: 88–89)

(Smith, 2006a)

(Smith, 2006b)

(Иванов, 2005; Smith, 2006; Kaler & McComb, 2003).

(Mitchell, 2010; 2017)

(Smith, no date: 15)

(Wallet, 2012, cited in Smith, 2016: 89)

Format bibliographic list (references) in Harvard Style

If it is applicable, please indicate DOI of cited articles and books.

Book:

Mitchell, J.A. and Thomson, M. (2017) *A guide to citation*. 3rd edn. London: London Publishings.

Stone, S.J. (eds.) (2016) *Digital world*. New York: My Publisher

A chapter in edited book:

Gray J.N. (2015) 'Soft power' in Kaler, N.T. (ed.) *Contemporary diplomacy*. London: Baker Publishers, pp. 55–78.

No author:

The University Encyclopedia (1985). Roydon: London, UK.

On-line book:

Stoker, L.A., Falker, J. and Hatcher, K.P. (2016) *Grey*. *E-book library* [online]. Available at: <https://www.mendeley.com/reference-management/reference-manager> (Accessed: 10 September 2016)

Article:

Lado, B. (2011) 'Linguistic landscape as a reflection of the linguistic and ideological conflict in the Valencian Community', *International Journal of Multilingualism*, 8(2), pp.135–150, DOI: 10.1080/14790718.2010.550296

Hunter, F.A. 'How political order changed?', *The Journal*, 34(8) [online]. Available at: <https://www.thejournal.com> (Accessed: 15 May 2018)

Unpublished thesis:

Leckenby, R.J. (2005) *Dynamic characterization and fluid flow modelling of fractured reservoirs*. PhD thesis. Imperial College London.

**For instructions that are more detailed please see:
URL: <https://www.mendeley.com/guides/harvard-citation-guide>**

Вестник Пермского университета.
Политология
2022. Том 16. № 3

Bulletin of Perm University.
Political Science
2022. Vol. 16. № 3

Научное издание

Редактор *Л. Л. Савенкова*
Корректор *Л. Л. Соболева*
Компьютерная верстка *Н. М. Беляевой*

Подписано в печать 19.09.2022.
Выход в свет 24.09.2022.
Формат 60x84/16. Усл. печ. 16,62.
Тираж 500 экз. Заказ 146.

Адрес учредителя, издателя и редакции:

614990, г. Пермь, ул. Букирева, 15
Пермский государственный
национальный исследовательский университет
(Историко-политологический факультет)

Издательский центр ПГНИУ
614990, г. Пермь, ул. Букирева, 15

Типография ПГНИУ
614990, г. Пермь, ул. Букирева, 15

Распространяется бесплатно и по подписке

Подписка на журнал осуществляется онлайн на сайте
«Пресса России. Объединенный каталог» <https://www.ppressa-rf.ru/cat/1/edition/i41006/>
Подписной индекс 41006