

Учредитель: Федеральное государственное автономное  
образовательное учреждение высшего образования  
«Пермский государственный национальный исследовательский университет»

## ПОЛИТОЛОГИЯ

2026. Том 20. № 1

Журнал «Вестник Пермского университета. Политология» является научным журналом, публикующим статьи по результатам исследований в области политической науки, обзоры научной литературы и рецензии. Журнал видит свою миссию в том, чтобы способствовать обеспечению уровня академической дискуссии, который соответствует стандартам мировой политической науки. Журнал принимает к публикации оригинальные научные статьи, обзоры актуальных проблем политической науки на русском и английском языках, не опубликованные ранее и не представленные на рассмотрение в иные российские и зарубежные журналы.

С 2010 года журнал входит в Перечень ведущих рецензируемых научных журналов и изданий, в которых должны быть опубликованы основные научные результаты диссертаций на соискание ученых степеней доктора и кандидата наук (список ВАК).

Издание включено в национальную информационно-аналитическую систему «Российский индекс научного цитирования» (РИНЦ) и доступно в библиотеке Elibrary.

### Редакционная коллегия

**Главный редактор** – Л. А. Фадеева, доктор исторических наук, профессор, кафедра политических наук, Пермский государственный национальный исследовательский университет

#### **Члены редакционной коллегии:**

Н. В. Борисова – доктор политических наук, доцент, кафедра политических наук, Пермский государственный национальный исследовательский университет

И. В. Мирошниченко – доктор политических наук, доцент, заведующий кафедрой государственной политики и государственного управления, Кубанский государственный университет

П. В. Панов – доктор политических наук, доцент, главный научный сотрудник отдела по исследованию политических институтов и процессов ПФИЦ УрО РАН

В. Н. Руденко – доктор юридических наук, профессор, академик РАН, вице-президент РАН

И. С. Семенов – доктор политических наук, член-корреспондент РАН, заместитель директора по научной работе ИМЭМО РАН

А. В. Стародубцев – кандидат политических наук, доцент, департамент политологии и международных отношений НИУ ВШЭ – Санкт-Петербург

К. А. Сулимов – кандидат политических наук, доцент, заведующий кафедрой политических наук, Пермский государственный национальный исследовательский университет

**Ответственный секретарь** – К. П. Турцева, кандидат политических наук, старший преподаватель, кафедра политических наук, Пермский государственный национальный исследовательский университет

Выпускающий редактор П. В. Панов

© Редакционная коллегия, 2026

Журнал зарегистрирован в Федеральной службе по надзору в сфере связи, информационных технологий и массовых коммуникаций (Роскомнадзор).  
Свид. о регистрации средства массовой информации  
ПИ № ФС77-68264 от 27 декабря 2016 г.

## СОДЕРЖАНИЕ

### Политические институты, процессы, технологии

<i>Тев Д. Б.</i> Региональный депутатский корпус «Справедливой России»: динамика каналов рекрутирования .....	5
<i>Логинов В. А.</i> Публичная дискуссия и экологическое законотворчество в России: механизмы символического реагирования (2000–2023) .....	16
<i>Кабанов Ю. А.</i> Условия успешной имплементации институтов электронного участия: случай неконкурентных политических систем .....	25
<i>Мухамметов Р. С.</i> Основные детерминанты представительства женщин в партийных списках кандидатов: эмпирический анализ .....	38
<i>Каминченко Д. И.</i> Искусственный интеллект и политическое восприятие .....	50
<i>Потоцкий Я. А.</i> Трансформация политики памяти в постсоветской Украине в контексте развития украинского национализма в 2010–2025 годы .....	64

### Международные отношения

<i>Приходько О. В.</i> Глобализация: история и современность .....	74
<i>Артеев С. П.</i> «Неоидентитарные миры» – политический феномен и концепт: дискурс и практика .....	83
<i>Авдеев Б. А.</i> «Америка превыше всего»: идейные истоки и современное содержание .....	94
<i>Милькова А. А.</i> Эволюция нарративов о международной системе во внешнеполитическом дискурсе Си Цзиньпина в 2013–2024 годах .....	104

### Обзоры

<i>Блануца В. И.</i> Политико-географические исследования с использованием искусственного интеллекта: нейросетевые возможности и ограничения .....	115
<i>Зарипов Н. А., Мясников А. И., Торгуд А. И., Кошкин А. В.</i> Система политологического образования Российской Федерации в высшей школе: структурные особенности современного состояния .....	127
<i>Шестакова С. С.</i> Эволюция теории посредничества: история и подходы .....	141
<i>Чайко И. В.</i> «Большие споры» о неопатримониализме и вокруг него .....	151

### Научная жизнь

<i>Фадеева Л. А., Гаврюсова К. В.</i> Научная траектория и разнообразие исследовательского поля. К юбилею Надежды Владимировны Борисовой .....	161
<b>К сведению авторов</b> .....	173

### **Bulletin of Perm University. Political Science**

“**Bulletin of Perm University. Political Science**” is a peer-reviewed academic journal that sees its mission in sustaining a high level of academic discussion, which corresponds with the international political sciences standards. The journal publishes research articles, reviews of current issues in both English and Russian languages, which have not been published previously and are not under consideration for publication elsewhere.

Since 2010 the Bulletin is on the list of leading peer-reviewed scientific journals and publications in which the main scientific results of dissertations for the academic degrees of a doctor and candidate of sciences should be published (list of Higher Attestation Commission).

The Bulletin is included in the national information and analytical system “Russian Science Citation Index” (RSCI) and is available in the E-library.

### **Editorial Board**

**Editor-in-Chief** – Lyubov A. Fadeeva, Doctor of Historical Sciences, Professor, Department of Political Science, Perm State University

#### **Members of Editorial Board:**

Nadezhda V. Borisova – Doctor of Political Sciences, Associate Professor, Department of Political Science, Perm State University

Inna V. Miroshnichenko – Doctor of Political Sciences, Associate Professor, Head of the Department of Public Policy and Public Administration, Kuban State University

Petr V. Panov – Doctor of Political Sciences, Associate Professor, Chief Research Fellow, Department of Research on Political Institutions and Processes, Perm Federal Research Center, Ural Branch of RAS

Viktor N. Rudenko – Doctor of Juridical Sciences, Professor, Academician of the RAS, Vice President of the RAS

Irina S. Semenenko – Doctor of Political Sciences, Corresponding Member of the RAS, Deputy Director for Scientific Work, IMEMO RAS

Andrey V. Starodubtsev – Candidate of Political Sciences, Associate Professor, Department of Political Science and International Relations, Higher School of Economics – Saint Petersburg

Konstantin A. Sulimov – Candidate of Political Sciences, Associate Professor, Head of the Department of Political Science, Perm State University

**Executive Secretary** – Christina P. Turtseva, Candidate of Political Sciences, Senior Lecturer, Department of Political Science, Perm State University

**CONTENT**

**Political Institutions, Processes, Technologies**

<i>Tev D.</i> Regional Deputy Corps of "A Just Russia": Dynamics of Recruitment Channels .....	5
<i>Loginov V.</i> Public Discussion and Environmental Lawmaking in Russia: Mechanisms of Symbolic Response (2000–2023) .....	16
<i>Kabanov Y.</i> Conditions for the Successful Implementation of E-Participation Institutions: The Case of Non-Competitive Political Systems .....	25
<i>Mukhametov R.</i> The main determinants of women's representation in party candidate lists: an empirical analysis .....	38
<i>Kaminchenko D.</i> Artificial Intelligence and Political Perception .....	50
<i>Pototskii I.</i> Transformation of Memory Politics in Post-Soviet Ukraine in the Context of the Development of Ukrainian Nationalism in 2010–2025 .....	64

**International relations**

<i>Prikhodko O.</i> Globalization: Background and Contemporary Stage .....	74
<i>Arteev S.</i> «Neo-Identitarian Worlds» as a Political Phenomenon and a Concept: The Discourse and Practice .....	83
<i>Avdeev B.</i> “America First”: Ideological Roots and Contemporary Content.....	94
<i>Milkova A.</i> The Evolution Of Narratives About The International System In Xi Jinping’s Foreign Policy Discourse, 2013–2024 .....	104

**Reviews**

<i>Blanutsa V.</i> Political-Geographic Research Using Artificial Intelligence: Neural Network Capabilities and Limitations .....	115
<i>Zaripov N., Myasnikov A., Torgud A., Koshkin A.</i> The System of Political Science Education in The Russian Federation’s Higher Education: Structural Features of the Current State .....	127
<i>Shestakova S.</i> Evolution of Mediation Theory: History and Approaches .....	141
<i>Chaiko I.</i> The “Great Debates” around Neopatrimonialism and Beyond.....	151

**Academic life**

<i>Fadeeva L., Gavryusova K.</i> Scientific Trajectory and Diversity of the Research Field. On the Anniversary of Nadezhda Vladimirovna Borisova.....	161
<b>Information for the authors</b> .....	176

## Политические институты, процессы, технологии

УДК-329(470+571):342.53

DOI: 10.17072/2218-1067-2026-1-5-15

### РЕГИОНАЛЬНЫЙ ДЕПУТАТСКИЙ КОРПУС «СПРАВЕДЛИВОЙ РОССИИ»: ДИНАМИКА КАНАЛОВ РЕКРУТИРОВАНИЯ

Д. Б. Тев

*Тев Денис Борисович*, кандидат социологических наук, старший научный сотрудник, Социологический институт РАН – филиал Федерального научно-исследовательского социологического центра РАН, Санкт-Петербург, Россия.

E-mail: denis\_tev@mail.ru (ORCID: 0000-0001-5442-7585. ResearcherID: N-5461-2017).

#### Аннотация

Анализируется динамика каналов рекрутирования регионального депутатского корпуса «Справедливой России» («СР»). Эмпирической основой исследования являются две биографические базы данных о депутатах «СР» в legislatures всех субъектов РФ в 2011 и 2025 гг. Выявлен ряд тенденций. Доля выходцев из советской политической номенклатуры сократилась до небольшого меньшинства в связи со сменой поколений в депутатском корпусе. Возросла распространенность предшествующего законодательного опыта на региональном и местном уровнях, что связано с партизацией соответствующих выборов и legislatures. Усилилась политическая профессионализация, что выразилось в увеличении доли законодателей, имевших на момент избрания в действующий созыв только политическую работу. В карьерном отношении законодательному корпусу «СР» стабильно присуща довольно сильная обособленность от исполнительной власти: административные посты редко служат трамплином к законодательным позициям. Для парламентской элиты устойчиво характерен высокий уровень плутократизации. При небольшом сокращении доли прямых выходцев из бизнеса возросла доля депутатов, работавших на ключевых постах в компаниях на том или ином этапе профессионального пути, что связано с вхождением в legislature людей, строивших карьеру в постсоветский период, в контексте рыночной экономики. В целом, хотя в персональном плане депутатский корпус «СР» почти полностью обновился, его социально-структурное воспроизводство выражено, ряд тенденций рекрутирования показал устойчивость, что свидетельствует об институционализации этой элитной группы. Однако налицо и сдвиги в профессиональном происхождении депутатов, обусловленные демографическими процессами и изменениями структуры политических возможностей.

**Ключевые слова:** «Справедливая Россия»; региональные legislatures; депутаты; каналы рекрутирования; номенклатура; бизнес; администрация.

#### Введение

«Справедливая Россия» (далее – «СР») является одной из трех наиболее широко представленных в legislatures субъектов РФ партий системной оппозиции. Социально-профессиональные характеристики регионального депутатского корпуса «СР» и их динамика представляют интерес в силу ряда причин. Во-первых, они могут быть важным показателем специфики (места в политической системе, социальной базы, организационной структуры, идеологии и пр.) и эволюции партии. Во-вторых, динамический анализ каналов рекрутирования законодателей также позволяет лучше понять особенности и тенденции изменения политической системы федерального и регионального уровня (включая взаимоотношения государства и бизнеса, исполнительных и представительных органов, различных уровней власти), в рамках которой формируется парламентская элита. В-третьих, как показывает ряд исследований, социально-профессиональное происхождение и предшествующая карьера законодателей могут значимо влиять на их ценности, установки и политическое поведение (Bianco, 2005; Witko, Friedman, 2008; Carnes, 2012; Dasanaik, 2022). В этом смысле анализ динамики соответствующих характе-

ристик депутатского корпуса «Справедливой России» может способствовать пониманию и объяснению политического курса партии и его эволюции (хотя выявление этой зависимости и не является задачей данного исследования).

### Обзор литературы и основной вопрос исследования

Хотя «СР» официально именуется «социалистической» партией<sup>1</sup> и до 2022 г. состояла в Социнтерне, ее идеология включает как социал-демократические (в экономическом плане), так и консервативные (в социально-культурном отношении) элементы. Тем не менее представляет интерес анализ ее депутатского корпуса на фоне законодательной элиты социалистических их партий за рубежом. В этой связи надо сказать, что проведены исследования состава общенациональных парламентских фракций таких партий Западной Европы за длительный исторический период (Ponszki, 2007; Best et al., 2001). Показано, что, несмотря на долгосрочную тенденцию сближения их депутатов с парламентариями других (консервативных, либеральных, христианско-демократических) партий с точки зрения социально-профессиональных характеристик, некоторые особенности сохраняются. Ныне во фракциях левоцентристских партий устойчиво преобладают люди, имеющие высшее образование, прежде всего работники образовательной сферы (учителя и преподаватели), тогда как «синие воротнички» (рабочие), некогда составлявшие значительную часть депутатов, являются небольшим меньшинством. В сравнении с правыми и центристскими партиями, социал-демократы в большей степени опираются на публичный сектор как поставщик депутатов (Cotta, de Almeida, 2007: 68–74). В то же время доля выходцев из бизнеса невелика: ниже, чем у правых партий, но все же выше, чем у коммунистов (при этом интересно, что уровень плутократизации некоторых левоцентристских партий Восточной Европы весьма значителен (Wasilewski, Betkiewicz, 2014: 90)). Социал-демократические партии Западной Европы также отличает относительно высокий уровень политической профессионализации депутатского корпуса, однако их превосходство над другими партиями в этом плане постепенно стирается (Ponszki, 2007: 296).

Проведенные в 2010-е гг. исследования депутатского корпуса «СР» в Госдуме и региональных legislatures (Тев, 2012; Кынев<sup>2</sup>, 2017; Тев, 2017) выявили ряд важных и специфических, в сравнении как с зарубежными социалистами, так и с другими парламентскими партиями РФ, тенденций рекрутирования депутатов. Прежде всего ее депутатскому корпусу (как регионального, так и федерального уровня) была свойственна очень сильная плутократизация, резко отличавшая ее от западноевропейских социалистов и роднящая ее с правыми партиями (при этом научно-образовательная сфера играла гораздо более скромную роль в качестве поставщика депутатов). С точки зрения рекрутирования политиков из бизнеса, «СР» делила первое место с право-популистской ЛДПР. Кстати, доминирование выходцев из бизнеса в субнациональной политической элите «Справедливой России» показало и недавнее исследование глав ее региональных отделений (Наронская, 2021). При этом, в отличие от парламентариев-социалистов Западной Европы, среди депутатов «СР» не было прямых выходцев из рабочего класса. Что касается политико-административного опыта, то заметное меньшинство законодателей «СР» было укоренено в номенклатуре (по этому показателю она уступала КПРФ и «Единой России», превосходя ЛДПР), а также имело постсоветский административный опыт (но прямые выходцы из исполнительной власти встречались крайне редко, как и во фракциях других партий системной оппозиции). По распространенности законодательного опыта в предшествующей карьере депутатов «Справедливой России» была одним из лидеров среди парламентских партий, причем в ее региональных фракциях было больше парламентариев-старожилов, избравшихся в legislatures свыше двух раз подряд. Тем не менее по уровню политической профессионализации региональной законодательной элиты «СР» значительно уступала КПРФ.

Несмотря на значимость описанных исследований, открытым остается вопрос о том, насколько устойчивы каналы рекрутирования и социально-профессиональные характеристики регионального депутатского корпуса «СР», воспроизводятся или, напротив, трансформируются они в течение более или менее длительного периода. Это выводит нас на проблему институционализации политической элиты, под которой «понимается процесс становления устойчивых механизмов ее функционирования и воспроизводства. Последнее непосредственно связано с процессом вовлечения индивидов в активные политические роли, т.е. с рекрутированием. Приобретение этим процессом устойчивости, некоторых стабильных форм может быть одним из индикаторов институционализации элит» (Дука, 2006: 91–92).

<sup>1</sup> Устав социалистической политической партии «СПРАВЕДЛИВАЯ РОССИЯ – ПАТРИОТЫ – ЗА ПРАВДУ» (2023) [Электронный ресурс]. URL: <https://spravedlivo.ru/11127610> (дата обращения: 07.11.2025).

<sup>2</sup> Внесен Министерством юстиции в реестр иностранных агентов с 20.02.2026

В какой мере можно говорить об институционализации региональной парламентской элиты «СР» в отношении стабилизации источников ее рекрутирования? Какие факторы лежат в основе этих процессов, в частности, какую роль играют эволюция особенностей рассматриваемой партии, а также устойчивость и динамика различных составляющих структуры политических возможностей (политической институциональной среды), обуславливающей доступность и привлекательность законодательных позиций для выходцев из различных социально-профессиональных категорий (Borchert, 2011)? С целью ответить на эти вопросы, восполнив пробел в существующей научной литературе, было проведено настоящее исследование.

### Данные и методика исследования

Эмпирическую основу исследования составили две биографические базы данных, включающие сведения обо всех депутатах, входивших во фракции «СР» в региональных законодательных органах по состоянию на январь 2011 г. и август 2025 г. (табл. 1).

Таблица 1

### Количественные характеристики исследуемой совокупности

Год	Количество региональных депутатов, представляющих «СР»	Количество региональных legislatures, в которых есть депутаты, представляющие «СР»
2011	280	67
2025	189	77

Следует отметить, что в течение рассматриваемого периода персональный состав регионального депутатского корпуса «СР» почти полностью обновился: лишь 7 % законодателей 2025 г. заседали в ее фракциях в 2011 г. В этих обстоятельствах особенно интересен исследовательский вопрос о том, что произошло с социально-структурными характеристиками депутатов, наблюдалось ли их воспроизводство или, напротив, происходила трансформация.

В исследовании использовался структурно-биографический метод, предполагающий изучение социально-профессиональной структуры депутатского корпуса посредством анализа биографий составляющих его персон (Быстрова и др., 2008: 158). На каждого парламентария была заполнена биографическая анкета, содержащая информацию о дате и месте рождения, типе и месте получения высшего образования, карьерном пути, владении собственностью и пр. Источниками данных служили официальные сайты региональных legislatures и других органов власти, коммерческих, бюджетных и прочих организаций, а также сервис проверки и анализа российских юридических лиц и предпринимателей Rusprofile.

Основными показателями предшествующей занятости депутатов в той или иной сфере выступали наличие опыта работы в ней в (постсоветской) карьере, предшествующей вхождению в рассматриваемый созыв legislature, и работа в ней непосредственно на момент избрания в этот созыв. Представляется, что сочетание этих показателей дает возможность более или менее полно раскрыть роль соответствующих каналов рекрутирования и профессионального опыта.

### Результаты исследования

**Динамика номенклатурного опыта депутатов.** Номенклатурный опыт может быть фактором, дифференцирующим политические установки членов элиты (Сафронов, 2010), и в этом смысле заслуживает внимания. Из табл. 2 видно, что в 2011 г. заметное меньшинство (чуть более одной пятой) регионального депутатского корпуса «Справедливой России» составляли выходцы из политико-административной номенклатуры советского общества (по этому показателю «СР» существенно уступала КПРФ, но значительно превосходила ЛДПР). Однако к 2025 г. укорененность ее депутатов в номенклатуре значительно ослабла: лишь каждый двадцатый имел соответствующий опыт (однако среди руководителей фракций доля была выше – 9 %). Во многом этот спад обусловлен естественно-демографическими процессами: выбытием из депутатского корпуса, в силу возраста и здоровья, старых кадров. Как показывает табл. 3, в рассматриваемый период в региональной законодательной элите «СР» произошла смена поколений. Если в 2011 г. чуть более одной пятой депутатов родились в 1970-е гг. и позднее, то в 2025 г. было уже две трети таких законодателей, которые в силу возраста не могли иметь номенклатурного опыта (см. табл. 3).

Таблица 2

## Номенклатурный опыт депутатов, %

Органы	2011 г.	2025 г.
КПСС	10	3
ВЛКСМ	9	2
Всего с опытом работы в партийных, советских и комсомольских органах	21	5

Таблица 3

## Годы рождения депутатов, %

Годы	2011 г.	2025 г.
1920–1940-е	16	1
1950-е	32	8
1960-е	31	24
1970–2000-е	21	67

**Динамика постсоветского политического опыта депутатов.** Как в 2011 г., так и в 2025 г. одним из наиболее распространенных типов постсоветского профессионального опыта региональных депутатов «СР», предшествующего их вхождению в рассматриваемый созыв легислатуры, был опыт работы в политической сфере. Прежде всего речь идет о членстве в представительных органах. Как показывает табл. 4, в исследуемый период произошел рост распространенности опыта членства в легислатурах каждого из трех уровней власти – федерального, регионального и местного. Меньше всего эта тенденция коснулась федерального уровня, но и здесь доля законодателей, ранее заседавших в Государственной Думе, повысилась. Это отчасти связано с тем, что провал «СР» на думских выборах в 2016 г. привел к выбытию из нижней палаты парламента многих ее депутатов, некоторые из которых затем вошли в состав региональных легислатур.

Таблица 4

## Членство депутатов в представительных органах до избрания в действующий созыв, %

Представительные органы	Наличие опыта		Членство на момент избрания в действующий созыв	
	2011 г.	2025 г.	2011 г.	2025 г.
Федеральные, в т.ч.:	1*	3	1	2
– Совет Федерации	1	1	1	1
– Государственная Дума	<0,5	3	0	1
Региональные	39*	47	31	37
Местные	26*	41	12,5	19
Всего	56**	69**	44	58

\*С учетом народных депутатов последнего созыва (1990–1993 гг.) РФ, региональных и местных советов.

\*\*Цифра в последней строке меньше суммы цифр в предыдущих строках, поскольку одна и та же persona могла в разное время состоять в различных органах.

Как видно из табл. 4, рост распространенности предшествующего членства (причем как общего, так и непосредственно на момент избрания в действующий созыв) в законодательных органах регионального и особенно местного уровня оказался значительным. Вообще инкубенты имеют ряд преимуществ в качестве кандидатов в легислатуру, включая опыт успешных избирательных кампаний и законодательной деятельности, связи в элитах, известность среди избирателей и пр. Говоря о причинах выявленной тенденции, нужно отметить, что ей могли способствовать изменения в структуре возможностей законодательной карьеры: новации в избирательном законодательстве, имевшие место в первой половине 2000-х – начале 2010 гг., привели к партизации выборов и легислатур (Кынев<sup>3</sup>, 2009; 2011; 2021; Любарев и др., 2018) и способствовали постепенному накоплению законодательного опыта деятелями всех партий, включая «Справедливую Россию». Следует также отметить, что в 2010-е гг.

<sup>3</sup> Внесен Министерством юстиции в реестр иностранных агентов с 20.02.2026

доля депутатских мест, получаемых по результатам выборов «СР» и другими партиями системной оппозиции в региональных и местных парламентах, росла, хотя и со значительными откатами (Любарев, Шпагин, 2018)<sup>4</sup>. Кроме того, постепенное встраивание муниципальной власти в систему государственной власти могло способствовать все большему обмену кадрами между местным и региональным уровнями не только в административной, но и в законодательной сфере и, соответственно, постепенному распространению восходящих муниципально-региональных законодательных карьер.

В тесной связи с распространением депутатского опыта значительно возросла и распространенность опыта работы на должностях, обеспечивающих работу депутатов, фракций и представительных органов в целом (помощники депутатов, сотрудники аппарата фракций и пр.) (табл. 5). Следует отметить, что такие должностные лица имеют ряд преимуществ в качестве кандидатов на депутатские посты, включая политический опыт, тесные связи с действующими депутатами и руководящие посты в партии.

Таблица 5

**Опыт работы депутатов на должностях, обеспечивающих деятельность представительных органов и их членов, до избрания в действующий созыв, %**

Год	Наличие опыта	Работа на момент избрания в действующий созыв
2011	6	2
2025	22	5

Итогом описанных выше тенденций стал заметный рост политической профессионализации регионального депутатского корпуса «СР»: примерно в полтора раза (с 21 до 31 %) повысилась доля депутатов, которые на момент избрания в рассматриваемый созыв имели только политическую работу (включая депутатов, должностных лиц, обеспечивающих их работу, а также партийных активистов).

**Динамика постсоветского административного опыта депутатов.** В качестве кандидатов в законодательные органы чиновники имеют ряд преимуществ (административный ресурс; возможность предоставлять селективные блага избирателям и членам элит в обмен на поддержку на выборах и пр.). Однако они довольно слабо мотивированы к вхождению в парламенты, которое обычно влечет за собой утрату реальной власти (впрочем, для административных деятелей, вынужденных покинуть свой пост, депутатская позиция может быть желательна как единственная возможность сохранить членство в элите).

Выходцы из административных органов сосредоточены преимущественно в депутатском корпусе «партии власти» – «Единой России». В первые годы своего существования (2007–2009) «СР» считалась второй или запасной «партией власти» (March, 2009; Зорько, 2011), однако не оправдала надежд, возлагавшихся на нее Администрацией Президента, и ныне является одной из партий системной оппозиции, значительно уступая КПРФ по количеству мест в Государственной Думе и региональных парламентах. Впрочем, как в начале 2010-х гг., так и в середине 2020-х гг. ее региональная законодательная элита с точки зрения каналов рекрутирования и карьеры была, подобно депутатскому корпусу остальных партий системной оппозиции, довольно обособлена от чиновничества (бюрократического класса), причем показатели распространенности административного опыта в течение рассматриваемого периода изменились слабо.

Действительно, как показывает табл. 6, лишь небольшое меньшинство (3–4 %) членов фракций «СР» как в 2011 г., так и в 2025 г. были прямыми выходцами из администрации того или иного уровня. При этом и в начале 2010-х гг., и в середине 2020-х гг. значительное меньшинство – чуть более одной пятой – депутатов «СР» имело опыт работы в административных органах на том или ином этапе постсоветской карьеры (по этому показателю партия близка к КПРФ). Мы также видим, что показатели рекрутирования из администраций разного уровня довольно устойчивы, хотя ныне муниципальный опыт несколько менее распространен, а федеральный опыт встречается немного чаще. При этом следует отметить, что если в начале 2010-х гг. 3 % депутатов «СР» имели опыт работы на ключевых (уровня заместителя губернатора или председателя правительства и выше) должностях в региональных

<sup>4</sup> «Справедливая Россия» (2016) [Электронный ресурс], *Коммерсантъ. Власть*, 7 марта. URL: <https://www.kommersant.ru/doc/2928280> (дата обращения: 07.11.2025); «Справедливая Россия» (2022) [Электронный ресурс], *Большая российская энциклопедия*. URL: <https://bigenc.ru/c/spravedlivaia-rossiia-b2ddd9> (дата обращения: 07.11.2025).

администрациях, то к 2025 г. этот показатель опустился до минимума (1 %). В качестве одного из редких примеров бывших высокопоставленных региональных чиновников, ныне состоящих во фракции «СР», можно привести В.А. Нагорного – в прошлом заместителя премьер-министра и затем руководителя администрации президента Республики Башкортостан, который, правда, сначала был членом фракции партии «Патриоты России».

Таблица 6

### Постсоветский опыт работы депутатов в административных органах, %

Административные органы	Наличие опыта		Работа на момент избрания в действующий созыв	
	2011 г.	2025 г.	2011 г.	2025 г.
Федеральные	6	8	<0,5	0
Региональные	10	11	1	2
Местные	10	8	2,5	1
Всего	22*	22*	4	3

\*Цифра в последней строке меньше суммы цифр в предыдущих строках, поскольку одна и та же persona могла в разное время состоять в различных органах.

**Динамика постсоветского опыта работы депутатов в коммерческих организациях.** Исследование 2011 г. показало, что плутократизация – важнейшая тенденция рекрутирования региональных депутатов «СР». Как видно из табл. 7, в начале 2010-х гг. почти 2/3 законодателей имели постсоветский опыт работы на ключевых должностях в коммерческих организациях.

Таблица 7

### Постсоветский опыт работы депутатов на ключевых позициях\* в коммерческих организациях до избрания в действующий созыв, %

Год	Наличие опыта	Работа на момент избрания в действующий созыв
2011	64	51
2025	77	48

\*К ним были отнесены позиции генеральных директоров, председателей правлений, президентов и их заместителей, членов советов директоров, директоров по направлениям, директоров филиалов, индивидуальных предпринимателей.

К 2025 году опыт руководства бизнес-структурами стал еще более распространенным, присутствуя в биографиях трех четвертей депутатов «СР». Возможно, свою роль сыграла уже отмеченная смена поколений, приход во фракции людей, сделавших карьеру в постсоветское время, в условиях рыночной экономики. При этом, как видно из табл. 7, опыт работы на ключевых постах в бизнесе на момент избрания в исследуемый созыв стал несколько менее распространенным, но все равно присутствовал почти у половины депутатов. Если учесть также занятость на неключевых должностях (средние менеджеры, советники, специалисты), то доля прямых выходцев из бизнеса возрастет, но и здесь в 2011–2025 гг. произошло небольшое снижение (с 56 до 52 %). При этом стоит заметить, что, в отличие от социал-демократических партий Западной Европы, рабочих в составе фракций декларативно социалистической (но слабо связанной с рабочим движением) партии «СР» нет. Некоторое снижение доли прямых выходцев из бизнеса тесно связано с описанной выше тенденцией политической профессионализации регионального депутатского корпуса «СР». Также нужно подчеркнуть, что в качестве поставщика депутатов бизнес многократно превосходит другие институции за пределами политико-административной сферы (например, только 5 % депутатов 2025 г. пришли непосредственно из учреждений образования и науки).

В основе плутократического рекрутирования депутатов лежит зависимость «СР» от доступа к ресурсам, контролируемым бизнесом, которая усиливается рядом обстоятельств. В отличие от «Единой России», партия не располагает широкомасштабным административным ресурсом (в настоящее время с ней аффилирован всего один губернатор). В отличие от КППФ, в «СР» отсутствует относительно многочисленный корпус активистов, готовых работать на выборах бесплатно, а также такие источники внутреннего финансирования, как членские взносы и партмаксимум. Государственные дотации являются основным источником доходов «СР», но их оказывается недостаточно: пожертвования составляют значительную часть доходов партийного бюджета «СР» в годы думских

выборов<sup>5</sup> (Коргунюк, 2010; Hutcheson, 2012). Финансовые средства являются важнейшим, но не единственным ресурсом бизнеса, в привлечении которого заинтересована «СР». Следует также упомянуть, что бизнесмены владеют СМИ, могут предоставлять помещения для партийных мероприятий, а также контролируют трудовые коллективы, которые можно мобилизовать в поддержку партии. Стремясь привлечь ресурсы коммерческих организаций, партия ставит бизнесменов на проходные места в партийных списках, выдвигает их в одномандатных округах и назначает главами региональных отделений.

Со своей стороны, бизнес может быть заинтересован во вхождении во фракции «СР». Вообще, политические связи в форме присутствия бизнесменов в региональных легислатурах могут быть выгодны фирмам, особенно в таких странах, как Россия, с высоким уровнем коррупции и развитым «кумовским» капитализмом (Faccio, 2006; Szakonyi, 2018). Депутатский мандат облегчает бизнесменам доступ к чиновникам и позволяет им непосредственно влиять на законодательный процесс. Кроме того, институт парламентского совместительства (большая часть региональных депутатов занята на непостоянной основе, совмещая законодательную деятельность с основной работой<sup>6</sup>), будучи важным элементом структуры политических возможностей, стимулирует приток в легислатуры бизнесменов, которых в противном случае могли бы демотивировать высокие издержки смены работы (проигрыш в доходе и пр.). Вряд ли бизнес отпугивает декларативная приверженность «СР» «социализму» (ее программа в частности содержит требования прогрессивного налогообложения, введения налога на роскошь, развития социальной политики и пр.<sup>7</sup> (Бирюков, Карпов, 2020: 20–21)), учитывая маргинальную роль партии в органах власти и ее неспособность реализовать свои программные установки. То же самое можно сказать и о формальной принадлежности «Справедливой России» к системной оппозиции: большую часть своего существования (за исключением 2010–2012 гг.) партия отличалась высоким уровнем подконтрольности и лояльности власти (в настоящее время исследователи говорят о «полной лояльности» (Мухаметов, 2015)). Вместе с тем в отдельных регионах руководство и фракция «СР» могут находиться в конфликтных отношениях с губернаторами и их окружением, и в этом случае партийный депутатский мандат действительно способен повредить бизнесменам.

Какой бизнес представлен во фракциях «СР»? Здесь мы наблюдаем довольно устойчивые тенденции. Как в 2011 г., так и в 2025 г. явно преобладали выходцы из компаний, относящихся к частному сектору (причем по большей части такие депутаты владели фирмами) и данному региону. В основном в легислатурах был представлен малый и средний бизнес. Примеров присутствия выходцев из крупного бизнеса (который чаще всего контролировался внешними по отношению к региону собственниками) немного. Например, в 2011 г. во фракциях «СР» были представлены руководители дочерних компаний «Газпрома» и «Лукойла». В Законодательном Собрании Ленинградской области большинство членов фракции «Справедливой России» ранее работали в «Группе ЛСР». Как в 2011 г., так и в 2025 г. фракцию «СР» в Мурманской областной думе возглавлял бывший топ-менеджер ОАО «Апатит». В 2025 г. в региональном депутатском корпусе рассматриваемой партии были также выходцы из дочерних компаний и филиалов «Газпрома», «Вымпелкома», «Согаза», «Ростелекома» и пр. В отраслевом плане в депутатском корпусе «СР» (впрочем, такая ситуация наблюдается также в КПРФ и ЛДПР (Тев, 2012)) как в 2011 г., так и в 2025 г. больше всего выходцев из строительных фирм, а также торговых компаний. Строительный бизнес особенно сильно зависит от властей с точки зрения доступа к ресурсам и регулирования. Напротив, выходцы из таких отраслей, как машиностроение и добывающая промышленность (которые обычно ориентированы на внешние по отношению к региону рынки и часто принадлежат внешним собственникам), представлены слабо.

<sup>5</sup> Сводный финансовый отчет политической партии «Справедливая Россия – Патриоты – За Правду» за 2024 г. (2025) [Электронный ресурс], ЦИК РФ, 27 марта. URL: /finance http://www.cikrf.ru/politparty/finance/svodn\_otchet\_24/SPRAVEDLIVAYA.PDF (дата обращения: 18.07.2025); Сводный финансовый отчет политической партии «Справедливая Россия – Патриоты – За Правду» за 2021 г. (2022) [Электронный ресурс], ЦИК РФ, 31 марта. URL: /finance http://www.cikrf.ru/politparty/finance/svodn\_otchet\_21/SPRAVEDLIVAYA.PDF (дата обращения: 18.07.2025); Сводный финансовый отчет политической партии «Справедливая Россия» за 2011 г. (2012) [Электронный ресурс], ЦИК РФ, 30 марта. URL: http://www.cikrf.ru/politparty/finance/postuplenie-ashod/2011/spravedros.PDF (дата обращения: 18.07.2025).

<sup>6</sup> Рейтинг региональных парламентов по числу депутатов, работающих на постоянной основе (2015) [Электронный ресурс], Дума Ставропольского края. URL: https://dumask.ru/analiticheskie-materialy/analiticheskie-zapiski/item/15044-рейтинг-per.html (дата обращения: 06.08.2025).

<sup>7</sup> Программа партии «Справедливая Россия» (2016) [Электронный ресурс]. URL: https://storage.spravedlivo.ru/pf59/075833.pdf (дата обращения: 07.11.2025).

### Заключение

Анализ динамики каналов рекрутирования регионального депутатского корпуса «СР» привел к ряду выводов.

Во-первых, доля выходцев из политической номенклатуры советского общества в ее фракциях сократилась до небольшого меньшинства, что во многом вызвано естественным процессом выбытия, в силу возраста и здоровья, старых кадров. В рассматриваемый период в депутатском корпусе «СР» произошла смена поколений: стали преобладать люди, которые родились в 1970-х гг. и уже не могли иметь номенклатурного опыта.

Во-вторых, заметной тенденцией стал рост распространенности среди парламентариев «Справедливой России» предшествующего законодательного опыта на региональном и местном уровнях. Его накопление, вероятно, связано с партизацией соответствующих выборов и легислатур, обусловленной изменениями в избирательной системе, являющейся важной составляющей структуры возможностей законодательной карьеры. Хотя нисходящая федерально-региональная законодательная карьера осталась редким исключением, доля депутатов, ранее заседавших в Государственной Думе, немало возросла. Это связано с провалом «Справедливой России» на думских выборах в 2016 г., приведшим к выбытию из нижней палаты многих ее депутатов, некоторые из которых затем оказались в региональных легислатурах.

В-третьих, существенно возрос уровень политической профессионализации регионального депутатского корпуса, что выразилось в увеличении доли законодателей, имевших на момент избрания в действующий созыв только политическую работу (депутаты, их помощники, сотрудники аппарата представительных органов, партийные активисты).

В-четвертых, хотя в первые годы своего существования «СР» считалась «запасной партией власти», в карьерном отношении ее депутатскому корпусу стабильно присуща довольно сильная обособленность от административной власти. Роль чиновничества как непосредственного поставщика парламентариев незначительна как в 2011 г., так и в 2025 г. Показатели рекрутирования депутатов из администраций разного уровня (федеральной, региональной и местной) довольно устойчивы. При этом к середине 2020-х гг. среди депутатов «СР» стало меньше выходцев с высших постов (губернаторы и их заместители) в региональных администрациях.

В-пятых, для региональной парламентской элиты «Справедливой России» устойчиво характерен высокий уровень плутократизации, отражающий ее зависимость от доступа к ресурсам (финансовым, организационным и пр.), контролируемым бизнесом (эта зависимость усиливается относительной слабостью административного ресурса партии, отсутствием массового членства и значительного корпуса активистов, готовых работать на выборах бесплатно). При небольшом сокращении доли прямых выходцев из бизнеса в рассматриваемый период возросла доля депутатов, вообще имеющих предшествующий (как непосредственный, так и косвенный) опыт работы на ключевых постах в компаниях, что, вероятно, связано с вхождением в легислатуры людей, строивших карьеру в постсоветский период, в контексте рыночной экономики. Говоря о типе бизнеса, нужно отметить устойчивость таких тенденций, как доминирование выходцев из частного сектора, редкость присутствия крупного капитала и в плане отраслевой принадлежности довольно широкую представленность руководителей строительных фирм, сильно зависимых от властей, а также торговых компаний.

В целом анализ показывает, что, несмотря на то, что в персональном плане региональный депутатский корпус «Справедливой России» почти полностью обновился, его социально-структурное воспроизводство довольно выражено, ряд основных тенденций рекрутирования показал устойчивость, свидетельствуя об институционализации данной элитной группы. В то же время налицо и существенные сдвиги в некоторых характеристиках социально-профессионального происхождения депутатов, обусловленные демографическими процессами, изменениями структуры политических возможностей и иными факторами.

### Список литературы / References

Бирюков, С. В., Карпов, Д. С. (2020) 'Справедливая Россия: эволюция роли и трансформация имиджа партии', *Казачество*, 49(7), сс. 18–26. [Biryukov, S. V., Karpov, D. S. (2020) 'A Just Russia: The Evolution

of the Role and Transformation of the Party's Image' [Spravedlivaja Rossija: jevoljucija roli i transformacija imidzha partii'], *Kazachestvo*, 49(7), pp. 18–26. (In Russ.).]

- Быстрова, А. С., Дука, А. В., Колесник, Н. В., Невский, А. В., Тев, Д. Б. (2008) 'Российские региональные элиты: инновационный потенциал в контексте глобализации', в: Елисеева, И. И. (ред.) *Глобализация в российском обществе: сборник научных трудов*. Санкт-Петербург: Нестор-История, сс. 99–242. [Bystrova, A. S., Duka, A. V., Kolesnik, N. V., Nevskij, A. V., Tev, D. B. (2008) 'Rossijskie regional'nye jelity: innovacionnyj potencial v kontekste globalizacii' [Russian regional elites: innovative potential in the context of globalization], in: Eliseeva, I. I. (eds.) *Globalizacija v rossijskom obshhestve: sbornik nauchnyh trudov* [Globalization in Russian society: A collection of scientific papers]. Saint Petersburg: Nestor-Istorija, pp. 99–242. (In Russ.)]
- Дука, А. В. (2006) 'Стабилизация в условиях неопределённости: институционализация региональных элит', *Pro Nunc. Современные политические процессы*, 7(4), сс. 86–100. [Duka, A. V. (2006) 'Stabilization under uncertainty: Institutionalization of regional elites' [Stabilizacija v uslovijah neopredel'jonnosti: institucionalizacija regional'nyh jelit'], *Pro Nunc. Sovremennye politicheskie processy*, 7(4), pp. 86–100. (In Russ.)].
- Зорько, И. С. (2011) 'Справедливая Россия» как партия оппозиции', *Государственное и муниципальное управление. Ученые записки СКАГС*, 4, сс. 223–230. [Zorko, I. S. (2011) 'A Just Russia' as an opposition party' [Spravedlivaja Rossija» kak partija oppozicii], *Gosudarstvennoe i municipal'noe upravlenie. Uchenye zapiski SKAGS*, 4, pp. 223–230. (In Russ.)].
- Коргунюк, Ю. Г. (2010) 'Финансирование партий в постсоветской России: между бизнесом и властью', *Полития: Анализ. Хроника. Прогноз (Журнал политической философии и социологии политики)*, 3, сс. 87–120. [Korgunyuk, Yu. G. (2010) 'Financing of parties in post-Soviet Russia: between business and power' [Finansirovanie partij v postsovetskoj Rossii: mezhdu biznesom i vlast'ju], *Politija: Analiz. Hronika. Prognoz (Zhurnal politicheskoj filosofii i sociologii politiki)*, 3, pp. 87–120. (In Russ.)].
- Кынев<sup>1</sup>, А. (2009) *Выборы парламентов российских регионов 2003–2009: Первый цикл внедрения пропорциональной избирательной системы*. Москва: Центр 'Панорама'. 516 с. [Kynev, A. (2009) *Elections of parliaments of Russian regions 2003–2009: The first cycle of introducing a proportional electoral system* [Vyborny parlamentov rossijskikh regionov 2003–2009: Pervyj cikl vnedrenija proporcional'noj izbiratel'noj sistemy], Moscow: Centr 'Panorama'. 516 p. (In Russ.)].
- Кынев<sup>2</sup>, А. (2011) 'Пределы принудительной партизации в России (политический контекст Постановления Конституционного Суда РФ от 7 июля 2011 года №15-П по «хомутиновскому делу»)', *Сравнительное конституционное обозрение*, 6(85), сс. 115–124. [Kynev, A. (2011) 'The Limits of Forced Partization in Russia (the political context of the Resolution of the Constitutional Court of the Russian Federation of July 7, 2011 No. 15-P on the 'Khomutin Case')' [Predely prinuditel'noj partizacii v Rossii (politicheskij kontekst Postanovlenija Konstitucionnogo Suda RF ot 7 ijulja 2011 goda №15-P po 'homutininskomu delu')], *Sravnitel'noe konstitucionnoe obozrenie*, 6(85), pp. 115–124. (In Russ.)].
- Кынев<sup>3</sup>, А. В. (2017) 'Государственная Дума РФ VII созыва: между «спящим потенциалом» и партийной дисциплиной', *Полития: Анализ. Хроника. Прогноз (Журнал политической философии и социологии политики)*, 4(87), сс. 65–81. [Kynev, A. V. (2017) 'The State Duma of the Russian Federation of the VII convocation: between "dormant potential" and party discipline' [Gosudarstvennaja Duma RF VII sozyva: mezhdu «spjashhim potencialom» i partijnoj disciplinoj], *Politija: Analiz. Hronika. Prognoz (Zhurnal politicheskoj filosofii i sociologii politiki)*, 4(87), pp. 65–81. (In Russ.)].
- Кынев<sup>4</sup>, А. (2021) *Выборы региональных парламентов в России 2014–2020: Новая департизация и Управляемая партийность 2.0*. Москва: Фонд «Либеральная миссия». 1216 с. [Kynev, A. (2021) *Elections of Regional Parliaments in Russia 2014–2020: New Departization and Managed Partyism 2.0*. [Vyborny

<sup>1</sup> Внесен Министерством юстиции в реестр иностранных агентов с 20.02.2026

<sup>2</sup> Внесен Министерством юстиции в реестр иностранных агентов с 20.02.2026

<sup>3</sup> Внесен Министерством юстиции в реестр иностранных агентов с 20.02.2026

<sup>4</sup> Внесен Министерством юстиции в реестр иностранных агентов с 20.02.2026

- regional'nyh parlamentov v Rossii 2014–2020: Novaja departizacija i Upravljajemaja partijnost' 2.0.], Moscow: Fond «Liberal'naja missija». 1216 p. (In Russ.).
- Любарев, А. Е., Коргунюк, Ю. Г., Михалева, Г. М. (2018) 'Законодательство о выборах и партиях: четверть века метаний', *Политическая концептология*, 3, сс. 218–225. [Lyubarev, A. E., Korgunyuk, Yu. G., Mikhaleva, G. M. (2018) 'Legislation on elections and parties: a quarter century of confusion' [Zakonodatel'stvo o vyborah i partijah: chetvert' veka metanij], *Politicheskaja konceptologija*, 3, pp. 218–225. (In Russ.).]
- Любарев, А. Е., Шпагин, С. А. (2018) 'Партийная реформа и динамика межпартийной конкуренции на региональных выборах 2012–2018 гг.', *Политическая концептология*, 4, сс. 189–207. [Lyubarev, A. E., Shragin, S. A. (2018) 'Party reform and the dynamics of inter-party competition in regional elections of 2012–2018' [Partijnaja reforma i dinamika mezhpартийnoj konkurencii na regional'nyh vyborah 2012–2018 gg.], *Politicheskaja konceptologija*, 4, pp. 189–207. (In Russ.). DOI: 10.23683/2218-5518.2018.4.189207.
- Мухаметов, Р. С. (2015) 'Справедливая Россия' и власть: этапы развития отношений', *Studia Humanitatis*, 3, сс. 7–14. [Mukhametov, R. S. (2015) 'A Just Russia' and the power: stages of development of relation' ['Spravedlivaja Rossija, i vlast': jetapy razvitija otnoshenij], *Studia Humanitatis*, 3, pp. 7–14. (In Russ.).]
- Наронская, А. Г. (2021) 'Сравнительный анализ региональной элиты КПРФ и «Справедливой России»: социальные характеристики и каналы рекрутирования', *Сравнительная политика*, 2, сс. 55–64. [Naronskaya, A. G. (2021) 'Comparative Analysis of Regional Elite of the Communist Party and 'Just Russia': Social Characteristics and Channels of Recruitment' [Sravnitel'nyy analiz regional'noy elity KPRF i «Spravedlivoy Rossii»: sotsial'nyye kharakteristiki i kanaly rekrutirovaniya], *Sravnitel'naja politika*, 2, pp. 55–64. (In Russ.). DOI: 10.24411/2221-3279-2021-10018.
- Сафронов, В. В. (2010) 'Консолидация авторитаризма или демократизация: поддержка путинского режима элитой С.-Петербурга', в: Дука, А. В., Елисева, И. И. (ред.) *Условия и возможности консолидации российского общества: Сборник научных трудов СИ РАН*. Санкт-Петербург: Нестор-История, сс. 30–110. [Safronov, V. V. (2010) 'Konsolidacija avtoritarizma ili demokratizacija: podderzhka putinskogo rezhima jelitoy S.-Peterburga [Consolidation of authoritarianism or democratization: support for the Putin regime by the St. Petersburg elite], in: Duka, A. V., Eliseeva, I. I. (eds.) *Uslovija i vozmozhnosti konsolidacii Rossijskogo obshhestva: Sbornik nauchnyh trudov SI RAN* [Conditions and possibilities of consolidation of Russian society: Collection of scientific papers of the SI RAS]. St. Petersburg: Nestor-Istorija, pp. 30–110. (In Russ.)]
- Тев, Д. Б. (2012) 'Партии «второго эшелона» в региональных парламентах: особенности бассейна рекрутирования депутатов КПРФ, Справедливой России и ЛДПР', *Вестник Пермского университета. Политология*, 1, сс. 98–111. [Tev, D. B. (2012) 'Second-tier parties in regional parliaments: features of the recruitment basin of deputies of the Communist Party of the Russian Federation, A Just Russia, and the Liberal Democratic Party of Russia' [Partii «vtorogo jeshelona» v regional'nyh parlamentah: osobennosti bassejna rekrutirovaniya deputatov KPRF, Spravedlivoj Rossii i LDPR'], *Vestnik Permskogo universiteta. Politologija*, 1, pp. 98–111. (In Russ.).]
- Тев, Д. Б. (2017) 'Депутаты Государственной Думы РФ VI созыва: социально-профессиональные источники рекрутирования', *Экономическая социология*, 18(5), сс. 52–86. [Tev, D. B. (2017) 'Deputies of the State Duma of the vi convocation: social-professional sources of recruitment' [Deputaty Gosudarstvennoj Dumy RF VI sozyva: social'no-professional'nye istochniki rekrutirovaniya], *Jekonomicheskaja sociologija*, 18(5), pp. 52–86. (In Russ.). DOI: 10.17323/1726-3247-2017-5-52-86.
- Best, H., Cromwell, V., Hausmann, C., Rush, M. (2001) 'The Transformation of Legislative Elites: The Cases of Britain and Germany since the 1860s', *Journal of Legislative Studies*, 7(3), pp. 65–91. DOI: 10.1080/714003883.
- Bianco, W. T. (2005) 'Last Post for "The Greatest Generation": The Policy Implications of the Decline of Military Experience in the U.S. Congress', *Legislative Studies Quarterly*, 30(1), pp. 85–102. DOI: 10.3162/036298005X201464.

- Borchert, J. (2011) 'Individual Ambition and Institutional Opportunity: A Conceptual Approach to Political Careers in Multi-level Systems', *Regional & Federal Studies*, 21(2), pp. 117–140. DOI: 10.1080/13597566.2011.529757.
- Carnes, N. (2012) 'Does the Numerical Underrepresentation of the Working Class in Congress Matter?' *Legislative Studies Quarterly*, 37(1), pp. 5–34. DOI: 10.2307/41719830.
- Cotta, M., de Almeida, P.T. (2007) 'From Servants of the State to Elected Representatives: Public Sector Background among Members of Parliament', in: Cotta, M., Best, H. (eds.) *Democratic Representation in Europe: Diversity, Change, and Convergence*. Oxford: Oxford University Press, pp. 51–76. DOI: 10.1093/oso/9780199234202.003.0003.
- Dasanaïke, N. (2022) 'Businessperson Deputies and Party Cohesion: Evidence from the Russian State Duma', *Party Politics*, 28(5), pp. 1–10. DOI: 10.1177/13540688211025176.
- Faccio, M. (2006) 'Politically Connected Firms', *American Economic Review*, 96(1), pp. 369–386. DOI: 10.1257/000282806776157704.
- Hutcheson, D. S. (2012) 'Party Finance in Russia', *East European Politics*, 28(3), pp. 267–282. DOI: 10.1080/21599165.2012.689978.
- Ilonszki, G. (2007) 'Socialist and Communist Members of Parliament: Distinctiveness, Convergence, and Variance', in: Cotta, M., Best, H. (eds.) *Democratic Representation in Europe: Diversity, Change, and Convergence*. Oxford: Oxford University Press, pp. 284–315. DOI: 10.1093/oso/9780199234202.003.0011.
- March, L. (2009) 'Managing Opposition in a Hybrid Regime: Just Russia and Parastatal Opposition', *Slavic Review*, 68(3), pp. 504–527. DOI: 10.1017/S0037677900019707.
- Szakonyi, D. (2018) 'Businesspeople in Elected Office: Identifying Private Benefits from Firm-Level Returns', *American Political Science Review*, 112(2), pp. 322–338. DOI: 10.1017/S0003055417000600.
- Wasilewski, J., Betkiewicz, W. (2014) 'The Polish Diet since 1989: from fragmentation to consolidation', in: Semenova, E., Edinger, M., Best, H. (eds.) *Parliamentary Elites in Central and Eastern Europe: Recruitment and Representation*. London; New York: Routledge, pp. 74–95.
- Witko, C., Friedman, S (2008) 'Business Backgrounds and Congressional Behavior', *Congress & the Presidency*, 35(1), pp. 71–86. DOI: 10.1080/07343460809507652.

Статья поступила в редакцию: 01.12.2025

Статья принята к печати: 15.01.2026

## REGIONAL DEPUTY CORPS OF "A JUST RUSSIA": DYNAMICS OF RECRUITMENT CHANNELS

D. Tev

*Denis Tev*, Candidate of Sciences (In Sociology), Senior Research Fellow,  
The Sociological Institute of the RAS - Branch of the Federal Center of Theoretical and Applied Sociology of the Russian Academy of Sciences, St. Petersburg, Russia.  
E-mail: denis\_tev@mail.ru (ORCID: 0000-0001-5442-7585. ResearcherID: N-5461-2017).

### Abstract

The article analyzes the dynamics of recruitment channels for A Just Russia's regional deputy corps. The study's empirical basis is two biographical databases of A Just Russia (JR) deputies in the legislatures of all subjects of Russia in 2011 and 2025. Several trends have been identified. The share of people from the Soviet nomenclatura has decreased to a small minority due to a generational change in the deputy corps. The prevalence of prior regional and local legislative experience has increased. Political professionalization has intensified, increasing the proportion of legislators who had only political work at the time of their election to the current convocation. Administrative posts consistently rarely serve as a springboard to legislative positions. The parliamentary elite is characterized by a strong plutocratization. While the share of those with direct business backgrounds has declined slightly, the proportion of deputies who held key positions in companies at one point or another in their careers has increased. Overall, although the JR deputy corps has been almost completely renewed in terms of personnel, several recruitment trends remain stable. However, shifts in the professional backgrounds of deputies are also evident, driven by demographic processes and changes in the political opportunity structure.

**Keywords:** "A Just Russia"; regional legislatures; deputies; recruitment channels; nomenclature; business; administration.

УДК-32:502(470+571)

DOI: 10.17072/2218-1067-2026-1-16-24

## ПУБЛИЧНАЯ ДИСКУССИЯ И ЭКОЛОГИЧЕСКОЕ ЗАКОНОТВОРЧЕСТВО В РОССИИ: МЕХАНИЗМЫ СИМВОЛИЧЕСКОГО РЕАГИРОВАНИЯ (2000–2023)

В. А. Логинов

*Логинов Вячеслав Антонович*, аспирант, младший научный сотрудник кафедры политических наук историко-политологического факультета,  
Пермский государственный национальный исследовательский университет, Пермь, Россия.  
E-mail: va.loginov1@gmail.com (ORCID: 0009-0002-8754-3405).

### Аннотация

Исследуется динамика экологического законодательства в Российской Федерации за последние двадцать пять лет. На основе корреляционного и регрессионного анализа, а также методов качественной кодировки доказываем, что рост законодательной активности носит реактивный характер. Работа демонстрирует, как парламентская деятельность может выступать механизмом символического реагирования на медийные волны и протестные настроения, зачастую заменяя действенные институциональные реформы символическими для управления общественными ожиданиями. Результаты показывают, что наиболее существенное влияние на динамику законодательных инициатив оказывает информационная насыщенность: рост числа новостей по теме экологии статистически значимо ассоциирован с увеличением числа экологических законопроектов, определенных как символические. Кроме того, обнаружена значимая временная тенденция: по мере развития информационного пространства и законодательного процесса в течение исследуемого периода наблюдается устойчивый рост числа инициатив. Полученные выводы подчеркивают важность публичного внимания и информационной поддержки для формирования экологической повестки в законодательстве, а также позволяют проводить дальнейшие исследования механизмов влияния масс-медиа на законодательную активность в сфере экологии.

**Ключевые слова:** символическое законодательство; проблемно-ориентированное законодательство; экологическое законодательство; Государственная Дума; медиаповестка; парламентаризм, экологическая политика.

### Введение

В течение последних двадцати пяти лет экологические вопросы являлись одним из критических маркеров общественно-политической динамики в России (Lukin, 2021). С 2000 г. сфера природоохранного законодательства стала своеобразным индикатором конфликтов между гражданским обществом, органами власти и бизнес-сообществом (Yakovlev, 2019). В разное время масштабные природные и техногенные чрезвычайные ситуации, а также протестные волны, такие как события вокруг полигона Шиес или пожары в Сибири, инициировали резкий скачок медийной активности и общественной тревоги (Трубина, 2020). В данной статье ставится задача исследовать, в какой степени количественное увеличение инициатив отражает преобразующую роль публичной дискуссии, а в какой – является стратегией риторического PR-управления ожиданиями общества (Kingdon, 1995).

Целью настоящего исследования является анализ взаимосвязи между публичной дискуссией об экологии и законодательской активностью в этой сфере. Центральное внимание уделяется механизму символической политики – стратегии, при которой политические элиты демонстрируют отзывчивость на общественные запросы без реального изменения политической траектории. Данная статья призвана заполнить пробелы в понимании того, как медийный резонанс и общественное мнение трансформируются в законодательные инициативы в условиях консолидированного политического режима. В отличие от исследований, фокусирующихся на прямом влиянии гражданского общества на законодательство, мы исследуем опосредованное влияние через медийную среду и механизмы «символического» реагирования власти на уровне законодательной ветви.

### Теоретическая рамка исследования: символическая политика и медиаповестка

Исследование опирается на концепты символической политики и PR-логики (Edelman, 1964, 1985; Schedler, 2002), институционализма, а также теорию формирования повестки и смысловых рамок новостей (McCombs, Shaw, 1972; Boydston, 2013). Российский кейс рассматривается как пример реагирования режима на общественное давление через волны законотворческой риторики (Remington, 2008; Golosov, 2013), где количественное воспроизводство реформ может не всегда быть связано с их качеством и воздействием.

В современной практике парламентские инициативы часто приобретают символический характер, что подтверждено эмпирическими исследованиями (Турцева, 2025; Михеев, 2025). Согласно концепции символического законодательства, успех или провал законопроекта определяется не только институциональными барьерами, но и восприятием инициативы субъектами законодательства – как проблемно-ориентированной или символической (Schedler, 2002).

Теоретическая конструкция, лежащая в основе данного исследования, строится на пересечении концептов символической политики, теории формирования повестки (agenda-setting), институционального анализа и современных представлений о логике публичной легитимации. Такой междисциплинарный синтез позволяет не только объяснить специфику российской модели экологического законодательства, но и выявить глубинные структурные механизмы, формирующие связи между властью, обществом и медийным пространством.

Понятие символической политики занимает центральное место в анализе. В классических работах Мюррея Эдельмана (Edelman, 1964, 1985) символическая политика трактуется как система управляемых ритуалов власти, задачей которых является не столько институциональная трансформация, сколько поддержание гегемонии через демонстративную реакцию на запросы общества. Эффект «управляемой легитимности», возникающий в результате таких практик, обладает длительным кумулятивным воздействием: он стабилизирует политическую систему путем канализации недовольства и профилактики радикализации настроений.

Для российской системы этот тип символического реагирования оказывается особенно устойчивым. Он воспроизводится на институционально-дискурсивном уровне через непрерывную генерацию декларативных законопроектов; становится инструментом оправданной неэффективности: сама логика политики как публичного действия вытесняет политику как сферу реальных преобразований; позволяет строить «гибридные мосты» между режимной стабильностью и модернизационным давлением извне и изнутри (Schedler, 2002).

Политики используют риторику, законопроекты и другие публичные действия как сигналы, подтверждающие внимание к проблеме, но не предполагающие существенных институциональных изменений. Эта модель широко применяется в исследованиях американской и европейской экологической политики (Pralle, 2009) и показывает свою релевантность для авторитарных и гибридных режимов (Schedler, 2002). В контексте России символическая политика позволяет объяснить, почему формальная активность в сфере экологического законодательства может не приводить к системным изменениям, а служить для управления общественным мнением и демонстрации легитимности власти. Автор исходит из гипотезы, что законопроекты, направленные на демонстрацию реакции, будут превалировать в периоды повышенного медийного и общественного внимания. Операционализация «символического» законопроекта будет основываться на таких критериях, как: декларативный характер, отсутствие четких механизмов реализации, дублирование уже существующих норм, отсутствие финансового или кадрового обеспечения, а также низкий процент прохождения через законодательный процесс. «Проблемно-ориентированные» законопроекты, напротив, будут характеризоваться конкретными механизмами, ресурсным обеспечением и нацеленностью на реальное решение выявленных экологических проблем (Турцева, 2025).

Теория формирования повестки (agenda-setting) и ее производные (фрейминг, прайминг) в работах (McCombs, Shaw, 1972; Boydston, 2013) позволяют объяснить, как именно медиаполе становится пространством структурирования не только общественного интереса, но и парламентского действия. В российском контексте, где СМИ зачастую функционируют как полуавтономные каналы передачи легитимных «сигналов», повестка становится арбитром поля допустимого политического обсуждения. Медиазависимое законодательство – это следствие не только модернизации коммуникационных технологий, но и адаптации властных стратегий к возможностям быстрой обратной связи и управляемой эскалации или деэскалации гражданских настроений.

Особое место занимает анализ дуализма отражения и конструирования: средства массовой информации не просто фиксируют резонанс, а задают траектории осмысливаемого дискурса, определяя тем самым логику ответа с институциональной стороны – от репертуаров допустимых инициатив до тематики «разрешенных» реформ.

Исторический институционализм наделяет структуру политических процессов качеством «следовой зависимости»: каждый виток реакции системы на гражданские и медийные сигналы накладывает ограничения на последующее развитие. Российская связка между парламентом и исполнительной властью означает, что даже при наличии выраженного общественного запроса процесс фильтруется через многоуровневую систему фракционных, бюрократических, процедурных и ресурсных ограничений (Remington, 2008; Golosov, 2013).

Критически важно, что институционализм дает инструментарий не только для описания инерции и барьеров, но и для диагностики «окна возможностей» – периодов, в которые коррупция, протестная мобилизация или экстернальные шоки (катастрофы, международное давление) могут на время размывать рутинные фильтры. Однако зачастую такие окна используются исключительно для легитимации текущего порядка посредством ритуального законотворчества.

Основной вклад предложенной теоретической рамки состоит в ее отказе от редукции к одному объяснительному механизму: символическая политика отвечает на вопрос, почему система реагирует только поверхностно; теория повестки – когда и на что приходится пик общественно-парламентской коммуникации; институционализм – как устроены фильтрация и отбор в законотворческом процессе.

Сложившийся в России дуализм ритуала и символа позволяет объяснять, почему внешне «прогрессивная» законодательная динамика в действительности может оказываться инструментом воспроизводства статус-кво, а реальные институциональные инновации возможны только при резонансном сочетании внешних и внутренних факторов.

Интеграция концептов символической политики, формирования повестки, институционального анализа и легитимности позволяет рассматривать российское экологическое законотворчество как сложный адаптивный механизм, реагирующий на общественное давление преимущественно в пределах допускаемой ритуализации. Для дальнейшего развития поля необходимы исследования механизмов прорыва и преодоления структурных ловушек, смещающих баланс в пользу инструментальных, а не показных преобразований.

Ключевой гипотезой выступает тезис о том, что пики публичного внимания и массовой обеспокоенности (как медиализованные катастрофы, так и протестными волнами) вызывают интенсивный, но преимущественно символический рост законодательных инициатив. Этот рост не приводит к институциональному сдвигу, а реализует модель управляемого реагирования: легитимизация власти достигается через произведение быстрой откликабельности системы (feedback-ритуал), а не фактическую переработку норм и процедур (Edelman, 1985; Schedler, 2002). Такая гипотеза интегрируется в более широкую традицию исследований политики управления ожиданиями и ритуализации реакций (Edelman, 1964).

Пики медиавнимания и обеспокоенности стимулируют преимущественно символические инициативы: быстрые, декларативные (Edelman, 1964; Schedler, 2002; Boydston, 2013). В совокупности ожидается регистрация устойчивой связи между медиапотоками и законодательной активностью, но отсутствие такой связи между медиавсплесками и изменением качества законопроектов. Логика обработки общественного сигнала в парламенте будет носить циклически-реактивный характер: инициирование «медийной волной», институциональная фильтрация, спад.

### Методология и операционализация данных

Исследование построено на сочетании количественных и качественных методов. В основу эмпирики легли данные федеральных баз законопроектов ([duma.gov.ru](http://duma.gov.ru)), тематические отчеты экологических НКО, агрегаторы медийных публикаций (Google Trends<sup>1</sup>, Дзен.Новости<sup>2</sup>), а также авторские базы данных.

Отбор экологических законопроектов осуществлялся поэтапно и сочетал формальные юридические критерии с содержательной кодировкой, что позволяет воспроизводимо отделить экологическую повестку от сопутствующих и пограничных тем. В качестве исходной базы использовались официальные электронные ресурсы Государственной Думы и Совета Федерации, где отбирались все федеральные законопроекты, зарегистрированные в 2000–2023 гг. и содержащие в названии,

<sup>1</sup> Google Trends [online]. Available at: <https://trends.google.com/trends/> (accessed: 10.09.2025).

<sup>2</sup> Дзен. Новости [Электронный ресурс]. URL: [https://dzen.ru/news?utm\\_referrer=www.google.com](https://dzen.ru/news?utm_referrer=www.google.com) (дата обращения: 10.09.2025).

пояснительной записке или предметной области прямые отсылки к охране окружающей среды, природопользованию, обращению с отходами, климатической и ресурсной политике. На первом шаге формировался широкий корпус инициатив по ключевым семантическим маркерам (термины, связанные с экологией, отходами, природными ресурсами, загрязнением, экологической безопасностью).

Экологические законопроекты были операционализированы как все федеральные законопроекты по ключевым природоохранным вопросам, очищенные от дублей и повторных редакций. Бинарная оценка «символичности» инициатив осуществлялась двумя независимыми кодировщиками: «1» – декларативные инициативы; «0» – проблемно-решающие. Распределение осуществлялось на основе критериев наличия или отсутствия инструментальных механизмов реализации, четких норм ответственности, ресурсного обеспечения, степени новизны регулирования и т.д. (Турцева, 2025). Таким образом, с помощью анализа законопроектов инициативы были распределены относительно наличия в законопроекте механизмов для реализации новых институциональных норм, наличия или отсутствия конфликтов между группами интересов, четкости формулировок законопроекта, которые определяют порядок его исполнения. В результате отбора общий пул законопроектов по теме экологии с 2000 по 2023 г. (1128 ед.) был разделен на две группы: символические (320 ед.) и проблемно-ориентированные (808 ед.). Данные представлены в табл. 1, а распределение проблемно-ориентированных и символических законопроектов – на рис. 1.

Таблица 1

**Распределение медиа-активности и количества законодательных инициатив 2000-2023 гг.**

Год	Количество новостей по теме экологии (A)	Общее количество законопроектов (C)	Количество экологических законопроектов (D)	Количество символических законопроектов (B)	Количество проблемно-ориентированных законопроектов (E)
2000	45,86	989	22	5	17
2001	63,92	1055	20	4	16
2002	73,65	1119	19	7	12
2003	107,16	1163	16	6	10
2004	99,04	958	17	7	10
2005	109,5	1225	65	9	56
2006	127,34	1249	44	11	33
2007	120,26	1376	46	12	34
2008	131,21	1204	72	14	58
2009	92,26	1130	56	15	41
2010	109,63	1054	58	12	46
2011	111,05	1003	65	14	51
2012	121,58	1207	83	19	64
2013	209,63	1524	70	17	53
2014	185,49	1691	82	20	62
2015	124,08	1588	86	23	63
2016	164,2	1490	46	18	28
2017	254,29	1206	11	6	5
2018	212,30	1166	21	6	15
2019	278,89	1133	27	12	15
2020	247,63	1106	27	19	8
2021	289,43	979	52	24	28
2022	196,77	1214	69	21	48
2023	172,39	1146	54	19	35

Публикационная активность определялась по количеству текстов, включающих релевантные ключевые слова, агрегированных из крупнейших отечественных поисковиков через системы «Медиа-логия»,<sup>3</sup> «Интегрум»<sup>4</sup>. Корпус медийных публикаций формировался из общего массива новостей об экологии из российских федеральных и региональных СМИ, с опорой на единые поисковые запросы и формализованные критерии включения. Для подбора были заданы ключевые слова и словосочетания, отражающие экологическую проблематику (охрана окружающей среды, отходы и ТКО, мусорные полигоны, загрязнение, выбросы, климат, экологическая катастрофа и т.п.), после чего по этим запросам извлекались материалы из новостных лент. Использовались одновременно несколько источников, при этом в корпус включались только оригинальные тексты (без телепрограмм, дублей, автоматических перепечаток и кратких анонсов).



Рис. 1. Распределение проблемно-ориентированных и символических законопроектов

Агрегированные данные о парламентских инициативах в сфере экологии за 2000–2023 гг. демонстрируют переход от точечной законотворческой активности к фазе институционализированных волн, в рамках которых количественный рост сопровождается усложнением баланса между символическими и проблемно-ориентированными законопроектами. В первой половине 2000-х гг. общий уровень законотворчества по экологической тематике остается умеренным (16–22 инициативы в год), причем проблемно-ориентированные проекты стабильно преобладают над символическими (в среднем 10–17 против 4–7), что позволяет говорить о преобладании скорее инструментальной логики реагирования на экологические вызовы. Начиная с 2005 г. фиксируется сдвиг: число инициатив скачкообразно возрастает (65 в 2005 г., 72 в 2008 г., 83–86 в 2012–2015 гг.), причем рост затрагивает одновременно оба типа законопроектов, хотя проблемно-ориентированные по-прежнему формируют основную массу (до 56–64 в год), а символические – меньшинство, но с устойчивой тенденцией к увеличению (от 9–14 в середине 2000-х гг. до 19–23 к 2012–2015 гг.).

Во второй половине наблюдаемого периода структура ряда становится более фрагментированной: после 2015 г. происходит заметное сокращение общего числа инициатив (46 в 2016 г., 11–27 в 2017–2020 гг.), но одновременно меняется их внутренняя композиция – доля символических законопроектов в ряде лет вплотную приближается к половине и более общего массива (например, 19 из 27 инициатив в 2020 г.), тогда как проблемно-ориентированный компонент демонстрирует волатильность и в кризисные годы сокращается до однозначных значений (8–15). В 2021–2023 гг. наблюдается частичный возврат к повышенной активности (52–69 инициатив в год), сопровождающийся восстановлением проблемно-ориентированного блока (28–48 законопроектов) на фоне рекордных значений символических инициатив (24–21), что эмпирически поддерживает тезис о закреплении символической

<sup>3</sup> Система «Медиалогия» [Электронный ресурс]. URL: <https://www.mlg.ru/> (дата обращения: 14.09.2025).

<sup>4</sup> Система «Интегрум» [Электронный ресурс]. URL: <https://sso.integrum.ru/> (дата обращения: 14.09.2025).

составляющей как неотъемлемого элемента экологического законодательства. В совокупности представленные данные фиксируют не только рост объемов экологического законодательства по сравнению с началом 2000-х, но и постепенное нарастание веса символических инициатив в его структуре, что укладывается в концепцию символического реагирования на усложняющуюся экологическую и политическую повестку.



Рис. 2. Распределение пиков медийной и законодательской активности

### Статистический анализ

Для выявления связи между переменными были построены три регрессионные модели. Первая модель связывает переменные *B* (внесенные/рассмотренные символические экозаконопроекты) и *A* (количество новостей по теме экологии). Вторая и третья модели – множественные, которые учитывают влияние трех независимых переменных: количество новостей по теме экологии (*A*), общее количество законопроектов (*C*) и общее количество экологических законопроектов, символические и проблемно-ориентированные вместе (*D*). Во второй модели зависимой переменной выступает количество символических законодательных инициатив. В третьей модели зависимая переменная – это количество проблемно-ориентированных законопроектов.

Рост рассмотрения экологических законопроектов линейно связан с количеством новостей по экологии. Таким образом, переменная *A* является значимым и позитивным предиктором переменной *B*, а простая линейная модель описывает более половины наблюдаемой вариации *B*.

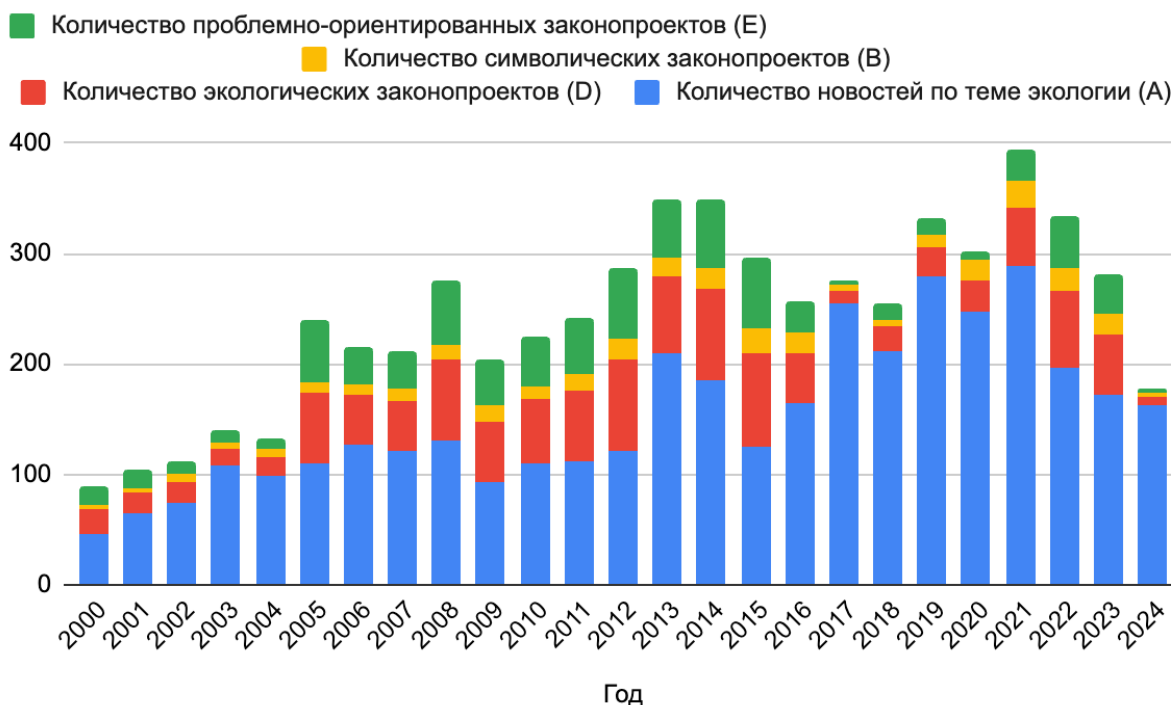
Результаты регрессионного анализа представлены в табл. 2.

Для второй модели при увеличении количества новостей по теме экологии на 1 условную единицу (сто публикаций) ожидаемое значение числа символических законопроектов возрастает примерно на 0,04 единицы при отсутствии изменений других переменных. Это подтверждает значимый вклад информационной повестки. Модель объясняет около 75 % вариаций, что для 23 наблюдений и трех предикторов является высоким значением. Остатки близки к нормальным. Число символических инициатив растет в те годы, когда одновременно усиливается проблемная медийная повестка и увеличивается число специализированных экологических инициатив, тогда как простое расширение общего законопроектного «потока» на это почти не влияет.

## Результаты регрессионного анализа

Переменные	Номер модели		
	1	2	3
Количество новостей по теме экологии ( <i>A</i> )	0,039*** (0,017) (2,266)	0,0403*** (0,0103) (3,913)	-0,0403*** (0,0103) (-3,913)
Общее количество законопроектов ( <i>C</i> )	–	-0,0014* (0,0043) (-0,321)	0,0014* (0,0043) (0,321)
Количество экологических законопроектов ( <i>D</i> )	–	0,1963*** (0,0339) (5,787)	0,8037*** (0,0339) (23,700)
Constant	7,383	-0,369	0,369
<i>N</i>	23	23	23
<i>R</i> <sup>2</sup>	0,189	0,747	0,976
Adj. <i>R</i> <sup>2</sup>	0,152	0,709	0,972

*Примечание:* \* $p < 0,1$ ; \*\*  $p < 0,05$ ; \*\*\*  $p < 0,01$ . В первой строке представлены регрессионные коэффициенты; во второй в скобках – стандартные ошибки; в третьей – *t*-статистика.

Вторая множественная регрессионная модель учитывала влияние переменных *A* (количество новостей по теме экологии), *C* (общее количество законопроектов), *D* (общее количество законопроектов по теме экологии) на зависимую переменную *E* (количество проблемно-ориентированных законопроектов). Это позволяет дополнительно проверить значимость динамики новостной повестки на внесение символических инициатив в парламент. Представляется важным, что эта модель объясняет практически всю вариацию ( $R^2 = 0,976$ ), что обусловлено связанностью общего числа законопроектов по теме экологии с количеством символических и проблемно-ориентированных инициатив. При этом количество новостей по теме экологии – значимый отрицательный предиктор. При росте медиапеременной на 1 единицу число проблемно-ориентированных законопроектов снижается примерно на 0,04. Высокий  $R^2$  указывает на возможную мультиколлинеарность (ожидаемо, так как *A*, *C* и *D*, по сути, части одного временного процесса).

Таким образом, анализ экоканоотворчества России (2000–2023 гг.) свидетельствует о том, что количественный рост символических инициатив в ответ на общественное давление является статистически значимым. При этом большая часть законопроектов носит проблемно-ориентированный характер, анализ осуществлялся на основе текстов законопроектов. Это открывает возможности для продолжения исследований по теме для углубления понимания законотворческих процессов и их связи с символической политикой.

Проведенное исследование позволяет по-новому взглянуть на политико-институциональные механизмы, формирующие экологическую повестку в современной России. Выявленный феномен символического законотворчества, где численный рост инициатив не всегда приводит к устойчивым институциональным преобразованиям, свидетельствует о действии глубинных паттернов публичной политики, характерных для государств с консолидированными политическими режимами (Edelman, 1985; Schedler, 2002).

В российском кейсе общественная дискуссия и медийные волны оказывают значимое влияние на формирование законодательной повестки. Средства массовой информации выступают не только катализатором внимания, но и инструментом управляемой легитимации существующих политических моделей, где публичный резонанс конвертируется в символический ответ парламентских институтов (McCombs, Shaw, 1972; Boydston, 2013). Эта схема свидетельствует о сложившемся балансе между запросом общества на перемены и способностью политического режима актуализировать реформы в формате ритуальной реакции.

Примером могут служить законопроекты, внесенные в парламент после общественных волнений вокруг мусорной реформы и строительства мусорного полигона в Шиесе в 2018–2020 гг. Общественные протесты против полигонов усилили политическое давление на корректировку законодательства об отходах и ускорили принятие изменений, нацеленных на «комплексную систему ТКО» и ужесточение контроля.

Российское экологическое законотворчество частично демонстрирует эффект «символической легитимности»: компенсирует дефицит институциональных изменений ростом численных показателей, формируя иллюзию реагирования (Edelman, 1964; Schedler, 2002). Это не только снижает общественное давление на парламент, но и создает долгосрочный тренд стабилизации политической системы.

### Заключение

В контексте российских реалий экологическое законотворчество является не просто областью реагирования на общественные и медийные запросы, но индикатором состояния всей политической системы – ее способности к адаптации, инерции и стратегическому управлению ожиданиями. Дальнейшие исследования должны учитывать не только количественные параметры законодательной активности, но и глубокую социополитическую структуру, компетенции и границы реальных изменений.

Комплексное рассмотрение экологического законотворчества в России в 2000–2023 гг. показывает количественный рост инициатив в ответ на общественное давление. Парламент может функционировать в режиме «символического отклика», где законы становятся элементом публичного управления ожиданиями. На основе количественного анализа сделан вывод о том, что российский парламент склонен реагировать на «моменты волнения» – протесты, катастрофы, медиаволны (Yakovlev, 2019). Рост числа эконозаконпроектов – индикатор стратегий легитимизации и публичного PR.

Важное ограничение работы – ретроспективность. Методы кодирования повышают надежность интерпретаций, однако сохраняются риски субъективного восприятия и недостаточного учета регионального разнообразия. Кроме того, следует принимать во внимание влияние медийных волн на объем получаемой информации и возможность недоучета местных инициатив.

Исследование также ограничено выборкой инициатив, в которой возможны искажения из-за политической конъюнктуры и трудностей типологизации инициатив (разграничение PR и проблемно-ориентированных законодательных актов). В связи с этим представляется перспективным расширение применяемых методов (нарративный анализ, кросс-страновые компаративные кейсы).

### Финансовая поддержка

Исследование выполнено за счет гранта Российского научного фонда № 24-28-01345, <https://rscf.ru/project/24-28-01345/> в Пермском государственном национальном исследовательском университете.

### Список литературы / References

- Михеев, А. К. (2025) «Законодательные коалиции при доминировании одной партии: стратегии взаимодействия «Единой России» с парламентской оппозицией в сфере экологии (IV-VII созывы)», Вестник Пермского университета. Политология, 19(4), сс. 96–106. DOI: 10.17072/2218-1067-2025-4-96-106 [Mikheev, A. K. (2025) 'Legislative coalitions under the dominance of one party: strategies of interaction between United Russia and the parliamentary opposition in the sphere of ecology (IV-VII convocations)' [Za-konodatel'nye koalicii pri dominirovanii odnoj partii: strategii vzaimodejstviya «Edinoj Rossii» s parlamentskoj op-poziciej v sfere ekologii (IV-VII so-zyvy)], Bulletin of Perm University. Political Science, 19(4), pp. 96–106. (In Russ.)].
- Трубина, Е. Г. (2020) «Медийный контроль и гражданские протесты в России», Социологическое обозрение, 19(1), сс. 7–32. [Trubina, E. G. (2020) 'Media control and civil protests in Russia' [Medijnyj kontrol' i grazhdanskie protesty v Rossii] Russian Sociological Review, 19(1), pp. 7–32. (In Russ.)].
- Турцева, К. П. (2025) «Символическое vs. проблемно-ориентированное законодательство в экологической сфере: институциональные последствия конфликта восприятия (на примере инициатив субъектов РФ)», Вестник Пермского университета. Политология, 19(4),

- cc. 51–66. DOI: 10.17072/2218-1067-2025-4-51-66 [Turtseva Ch. (2025) ‘Symbolic vs. is-sue-related legislation in environmental sphere: institutional consequences of the perception conflict (on the example of Russian regions)’ [Simvolicheskoe vs. problemno-orientirovannoe zakonodatel'stvo v ekologicheskoy sfere: institucional'nye posledstviya konflikta vospriyatiya (na primere iniciativ sub"ektov RF)], Bulletin of Perm University. Political Science, 19(4), pp. 51–66. (In Russ.)].
- Boydston, A. E. (2013) *Making the news: politics, the media, and agenda setting*. Chicago: University of Chicago Press. 280 p.
- Edelman, M. (1964) *The symbolic uses of politics*. Urbana: University of Illinois Press. 201 p.
- Edelman, M. (1985) *Political language: words that succeed and policies that fail*. Orlando: Academic Press. 174 p.
- Golosov, G. (2013) ‘The Russian party system and the problem of representation’, *Journal of Eurasian Studies*, 4(1), pp. 1–13.
- Kingdon, J. W. (1995) *Agendas, alternatives, and public policies*. 2nd edn. New York: HarperCollins. 240 p.
- Lukin, A. (2021) ‘The Russian state and environmental governance: from control to co-optation?’, *Post-Soviet Affairs*, 37(3), pp. 209–228.
- McCombs, M., Shaw, D. L. (1972) ‘The agenda-setting function of mass media’, *Public Opinion Quarterly*, 36(2), pp. 176–187.
- Pralle, S. B. (2009) ‘Agenda-setting and climate change’, *Environmental Politics*, 18(5), pp. 781–799.
- Remington, T. F. (2008) ‘Patronage and the party of power: president-parliament relations under Vladimir Putin’, *Europe-Asia Studies*, 60(6), pp. 959–987.
- Schedler, A. (2002) ‘The menu of manipulation’, *Journal of Democracy*, 13(2), pp. 36–50.
- Yakovlev, A. (2019) ‘Environmental protest in Russia: local specifics and broader implications’, *Russian Analytical Digest*, (237), pp. 2–5.

Статья поступила в редакцию: 20.10.2025

Статья принята к печати: 30.11.2025

## PUBLIC DISCUSSION AND ENVIRONMENTAL LAWMAKING IN RUSSIA: MECHANISMS OF SYMBOLIC RESPONSE (2000–2023)

V. Loginov

Vyacheslav Loginov, PhD student, Junior Research Fellow, Department of Political Sciences, Perm State University, Perm, Russia.

E-mail: va.loginov1@gmail.com (ORCID).

### Abstract

This paper presents a quantitative analysis of the factors influencing legislative activity in the field of environmental policy in Russia from 2000 to 2023. The dataset includes the number of news articles on ecological events, legislative initiatives, and the actions of various legislative actors (members of parliament, government, and the president). Regression analysis was employed to identify the key relationships between the volume of environmental news coverage and the total number of submitted and considered environmental bills. The findings demonstrate that informational intensity is the primary driver of legislative initiatives: an increase in environmental news coverage is statistically significantly associated with a rise in the number of environmental bills. Additionally, a robust temporal trend was observed, reflecting a steady growth in legislative activity over the study period amid the development of both the media landscape and the lawmaking process. These results highlight the importance of public attention and media support in shaping the environmental agenda within legislative processes, and provide a foundation for further research into the mechanisms through which mass media influences legislative dynamics in ecological policy.

**Keywords:** symbolic legislation; issue-related legislation; environmental legislation; parliamentarism; environmental policy.

**Financial support:** The research was carried out at the expense of the grant from the Russian Science Foundation No. 24-28-01345, <https://rscf.ru/project/24-28-01345/>, at Perm State University.

УДК-32:004

DOI: 10.17072/2218-1067-2026-1-25-37

## УСЛОВИЯ УСПЕШНОЙ ИМПЛЕМЕНТАЦИИ ИНСТИТУТОВ ЭЛЕКТРОННОГО УЧАСТИЯ: СЛУЧАЙ НЕКОНКУРЕНТНЫХ ПОЛИТИЧЕСКИХ СИСТЕМ

Ю. А. Кабанов

*Кабанов Юрий Андреевич*, старший преподаватель, Школа социальных наук, Департамент политологии и международных отношений, Национальный исследовательский университет «Высшая школа экономики», Санкт-Петербург, Россия, заместитель директора, Центр технологий электронного правительства, Университет ИТМО, Санкт-Петербург, Россия.  
E-mail: [ykabanov@hse.ru](mailto:ykabanov@hse.ru) (ORCID: 0000-0002-4011-2010. ResearcherID: U-1616-2018).

### Аннотация

В науке пока не сложилось консенсуса относительно того, почему одни страны оказываются более успешными в имплементации институтов электронного гражданского участия, чем другие. Настоящее исследование вносит вклад в эту дискуссию, концентрируясь на неконкурентных политических системах. Для этого был проведен качественный сравнительный анализ на выборке из 68 стран за 2014–2024 гг., в результате которого было выявлено два необходимых условия успешности: высокий уровень цифровой состоятельности, позволяющей осуществлять политический контроль над Интернетом, а также включенность в международные тренды, связанные с глобальным распространением этой инновации. Кроме того, были найдены две комбинации условий, достаточных для успеха. Все успешные страны активно полагаются на стратегию легитимации через эффективность, а также активно взаимодействуют с ООН в сфере электронного участия. Далее их пути расходятся, и успешность достигается либо через сильную административную и цифровую состоятельность, либо через вовлечение гражданского общества и участие в партнерстве «Открытое правительство». Исследование вносит вклад в изучение электронного участия в кросс-национальной перспективе, а также в дискуссию относительно развития Интернета в условиях неконкурентной политики.

**Ключевые слова:** электронное участие; гражданское участие; качественный сравнительный анализ; публичная политика; цифровизация; государственная состоятельность; государственное управление.

### Введение

Исследователи часто обращают внимание на быстрое и довольно успешное распространение партисипаторных инноваций за пределами круга демократических стран (Woo, Kübler, 2020). Этот тренд характерен и для институтов электронного участия, предполагающих вовлечение граждан в публичную политику через различные цифровые каналы. Например, в 2024 г. в первой двадцатке индекса электронного участия ООН (*E-Participation Index*, далее – *EPI*) оказались Саудовская Аравия, Сингапур, Китай и Бахрейн<sup>1</sup>.

Появление подобных институтов в неконкурентных политических системах (далее – НПС) остается актуальной научной проблемой. Почему одни страны более восприимчивы к этим инновациям и успешны в их имплементации, чем другие? За последние годы наука значительно продвинулась в ответе на этот вопрос. С одной стороны, отмечается важность внутренней и внешней мотивации, связанной с легитимацией режима (Chen, 2016; Qiaoan, Teets, 2020) или международной социализацией (Åström et al., 2012; Bougherra et al., 2023). С другой – имеет значение способность государств претворять в жизнь собственные решения (Stier, 2015). Тем не менее единой объяснительной модели, учитывающей эти условия и их взаимодействия, пока не сложилось.

---

© Кабанов Ю.А., 2026

<sup>1</sup> UN DESA. UN E-Government Knowledgebase [online]. Available at: <https://publicadministration.un.org/egovkb/en-us/> (accessed: 10.05.2025).

В статье представлена попытка восполнить этот пробел и определить, какие условия ведут к успешной имплементации институтов электронного участия в НПС. Под НПС мы понимаем те государства, которые классифицируются в проекте *Varieties of Democracy* (далее – *V-Dem*) как закрытые или электоральные автократии (Lührmann, Tannenberg, Lindberg, 2018). Имплементация предполагает создание соответствующих цифровых каналов гражданского участия, а успешность – количество и качество подобных каналов, что операционализируется через рейтинг *EPI*.

Теоретическая модель основана на допущении, что успешная имплементация является следствием комбинации ряда условий, отражающих мотивацию и способность государств, а также международный контекст. Модель тестируется с помощью методики качественного сравнительного анализа нечетких множеств (fuzzy-set QCA, fsQCA) (Ragin, 2008) на выборке из 68 стран за шесть последних волн рейтинга *EPI* с 2014 по 2024 г.

### Обзор литературы

Исследования гражданского (в том числе электронного) участия в НПС представляют собой активно развивающуюся область научного знания, где можно выделить два основных подхода, подробное описание которых представлено в наших предыдущих работах (Кабанов, 2018, 2020).

Первый подход ориентирован на изучение отдельных случаев, где особенно выделяется Китай. На его примере показано, что институты участия позволяют правительству получать от граждан важную обратную связь, необходимую для повышения управляемости страны и легитимности политической системы (Chen, 2016; Qiaoan, Teets, 2020). В исследованиях стран Юго-Восточной Азии Г. Родан отмечает появление особой «консультативной идеологии», когда политическая конкуренция замещается «технократическим», деполитизированным участием граждан в «решении проблем» (Rodan, 2018: 30–33). В условиях неконкурентной политики реальное влияние подобных инструментов на эффективность и легитимность остается ограниченным (Trueх, 2017). Тем не менее ожидания властей относительно таких эффектов могут стать важным стимулом, побуждающим их имплементировать институты участия.

Играют роль и внешние стимулы, например, стремление страны к международной легитимации и социализации, что хорошо демонстрирует случай Казахстана (Knox, Janenova, 2019, 2023). Однако наличие внешней мотивации необязательно означает отсутствие у государства желания использовать институты электронного участия для решения внутриполитических задач государственного управления (Dyussenov, 2025). Развитие электронных сервисов в монархиях Персидского залива демонстрирует важность международных рейтингов. В частности, индекс электронного правительства ООН выступил для этих стран как значимым ориентиром в создании цифровых сервисов, так и фактором межстрановой конкуренции в регионе (Radcliffe, 2018).

Второй подход ориентирован на кросс-национальные статистические исследования факторов имплементации цифровых сервисов. Здесь сложился определенный набор наиболее вероятных предикторов – политических, управленческих, экономических, технологических и социальных (Jho, Song, 2015; Krishnan, Teo, Lymm, 2017; Tavares, Martins, Lameiras, 2020; Ifinedo, Anwar, Cho, 2021). Однако пока нет консенсуса, какие из этих факторов наиболее существенны. Помимо внутренних характеристик, по-видимому, важную роль играет включенность страны в глобальные процессы диффузии электронного участия как политической инновации (Wilson, 2020; Cho, Rethemeyer, 2023).

Второй подход дополняет первый в том, что мотивация (внутренняя или внешняя) должна сопровождаться способностью государств успешно реализовывать намеченные планы, в частности за счет эффективной бюрократии (Stier, 2015). Однако распространение электронного участия в НПС здесь по-прежнему объясняют скорее внешними факторами – стремлением к международной легитимации (Åström et al., 2012; Bougherra et al., 2023). В свете хорошо изученных отдельных случаев такой вывод представляется правдоподобным, но неполным.

Перспективным направлением дальнейших исследований видится синтез результатов, полученных в рамках первого и второго подходов. Такую возможность, в частности, предоставляет *fsQCA*. Этот метод пока не получил широкого распространения в сфере изучения цифровых сервисов, но имеющиеся работы действительно указывают на наличие различных путей – комбинаций условий, – ведущих к успешной и неудачной имплементации электронного участия (Cezar, 2024). Однако на данный момент отсутствуют работы, которые бы применяли этот метод исключительно к выборке НПС.

Таким образом, несмотря на существенный прогресс в понимании факторов имплементации институтов электронного участия, поиск единой объяснительной модели для НПС остается актуальной задачей.

### Теоретическая модель имплементации электронного участия в НПС

В основу нашей теоретической модели положено допущение, что успешную имплементацию институтов электронного участия невозможно объяснить лишь *мотивацией* или *способностью*, *внутренними* или *внешними* условиями. Важна их определенная комбинация.

Говоря о *мотивации*, наиболее вероятным стимулом, как было отмечено ранее, является стремление к дополнительной легитимации режима (Chen, 2016; Qiaoan, Teets, 2020). Известно, что НПС активно используют разнообразные стратегии легитимации, в том числе основанные на реальной или конструируемой эффективности (*performance*) государственного управления (Tannenberget al., 2021). Поскольку имплементация электронных сервисов часто обосновывается именно повышением эффективности управления (Bekkers, Homburg, 2007), логично предположить, что внедрение институтов электронного участия в стране тем более вероятно, чем активнее государство полагается именно на эту стратегию легитимации режима.

Однако иногда сами граждане формулируют запрос на новые каналы участия (Lee, Chang, Berry, 2011). Например, созданием новых институтов участия государства могут реагировать на общественные протесты и иные «кризисы легитимности» (Kneuer, Harnisch, 2016). В условиях неконкурентной политики этот стимул, вероятно, не столь значителен. Страны тем не менее могут проявлять к общественным запросам разную чувствительность. Это условие мы предлагаем концептуализировать через понятие *делиберативности* политической системы (Fleuß, Helbig, 2021), признаки которой могут обнаруживаться в странах с различными политическими режимами (He, Warren, 2011; Dryzek, 2012: 147). Мы предполагаем, что в условиях большей делиберативности граждане будут более активно вовлечены в обсуждение политики, а власть – проявлять готовность учитывать их мнение и создавать для этого новые институты участия.

Следующие условия отражают *способность* государств преодолевать вызовы на пути имплементации. Прежде всего речь идет об управленческих и организационных проблемах, и здесь отмечается важность административной состоятельности (*administrative capacity*), предполагающей наличие эффективного бюрократического аппарата (Stier, 2015). Однако не менее актуальны возможные политические риски, связанные с гражданской активностью в Интернете. Чтобы воспользоваться преимуществами новых технологий, НПС должны убедиться в том, что они не представляют чрезмерной опасности для стабильности режима (Göbel, 2013). Еще в 2013 г. был отмечен парадокс, что НПС, наиболее успешно развивающие электронное участие, зачастую отличаются и наиболее репрессивным подходом к Интернету (Karlsson, 2013). Отсюда наше предположение, что имплементация институтов электронного участия более вероятна в странах с высокой цифровой состоятельностью (*digital capacity*), технологической способностью осуществлять политический контроль над Интернетом, например, через фильтрацию контента (Frantz, Kendall-Taylor, Wright, 2020).

Внедрение электронного участия происходит в контексте их распространения по всему миру, поэтому нельзя исключать, что успех зависит и от степени включенности страны в этот глобальный тренд (Åström et al., 2012; Wilson, 2020; Cho, Rethemeyer, 2023). Проводниками многих политических инноваций являются международные организации, которые не только выступают площадками для обмена опытом, но зачастую также задают тренды и приоритеты государственных реформ (Hadjiisky, 2021). Все более значимым инструментом в их руках становятся рейтинги, которые подсказывают «правильные» модели политики и актуализируют для стран вопросы статуса и репутации (Kelley, Simmons, 2019).

В контексте электронного участия особого внимания заслуживает деятельность двух организаций – партнерства «Открытое правительство» (*Open Government Partnership*, далее – *OGP*), а также Департамента по экономическим и социальным вопросам ООН (далее – *UN DESA*).

*OGP* было создано в 2011 г. с целью продвижения политики открытости и гражданского участия. Имеющиеся исследования подтверждают, что участие страны в этом объединении повышает эффективность имплементации электронного участия (Wilson, 2020). Этот эффект может достигаться напрямую через исполнение странами взятых на себя обязательств, а также косвенно – посредством принятия новых норм и привлечения дополнительных ресурсов через вовлечение гражданского общества (Piotrowski, Berliner, Ingrams, 2022: 119–175). Относительно *UN DESA* особый интерес представляет издаваемый ими индекс электронного правительства, частью которого является *EPI*. Во-первых, как мы писали выше, стремление быть выше в этом рейтинге является значимым стимулом для многих стран (Bershadskaia, Chugunov, Trutnev, 2012; Radcliffe, 2018). Во-вторых, используемая в индексах нормативная модель электронного правительства и электронного участия вполне может определять

дизайн этой политики на национальном уровне (Janssen, Rotthier, Snijkers, 2004). Мы предполагаем, что государства, проявляющие интерес ко взаимодействию с *UN DESA*, с большей вероятностью будут успешнее в имплементации электронного участия.

Таким образом, мы ожидаем, что НПС будут успешны в имплементации институтов электронного участия, если они активно используют стратегию легитимации через эффективность, отличаются более высокой делиберативностью, государственной и цифровой состоятельностью, а также включенностью в международную повестку через взаимодействие с *OGP* и *UN DESA*.

### Дизайн эмпирического исследования

Значимость сформулированных выше условий тестируется с помощью метода fsQCA, который позволяет оценить необходимость и достаточность условий (а также их комбинаций) для исхода (Ragin, 2008; Duşa, 2019; Mello, 2021). Анализ проводился с помощью пакета SetMethods в R (Oana, 2024). Исходные данные были предварительно откалиброваны для определения принадлежности случаев (membership score, далее – MS) ко множествам условий и исхода от 0 (полное исключение) до 1 (полное включение). В зависимости от типа исходных данных кодировка осуществлялась одним из двух способов: либо через трансформацию данных на основе пороговых значений исключения («e»), включения («i») и перехода («с»), либо через присвоение фиксированных MS (0; 0,33; 0,66 и 1) в установленных диапазонах исходных значений (Ragin, 2008: 85–94; Duşa, 2018: 71–92).

Хронологически исследование охватывает шесть последних волн рейтинга *EPI* (2014–2024 гг.), что фактически соответствует периоду с 2013 по 2023 г. В определении выборки стран использовалась классификация *Regimes of the World* проекта *V-Dem* (Lührmann, Tannenberg, Lindberg, 2018; Coppedge et al., 2025). Было отобрано 68 стран, которые на протяжении исследуемого периода являлись закрытыми либо электоральными автократиями.

Исход – успешная имплементация электронного участия (*EPART*) – измеряется через усредненный показатель страны в рейтинге *EPI* от ООН<sup>2</sup>.

Большинство условий измеряются через усредненные данные за 2012–2022 гг. Приверженность страны стратегии легитимации через эффективность (*PERF*) измеряется через показатель *Performance Legitimation* от *V-Dem* (Tannenberg et al., 2021; Coppedge et al., 2025). Делиберативность (*DEL*) также измеряется через данные *V-Dem* – показатель *Engaged Society* (Coppedge et al., 2025). В обоих случаях мы используем порядковую версию переменной. Уровень административной состоятельности (*ADM*) измеряется через индикатор *Government Effectiveness* индекса *Worldwide Governance Indicators* Всемирного банка<sup>3</sup>. Для операционализации уровня цифровой состоятельности было рассчитано среднее значение двух показателей от *V-Dem*: *Government Internet Filtering Capacity* и *Government Capacity to Regulate Online Content*, которые отражают способность государства использовать более «продвинутые» методы контроля над Интернетом (Coppedge et al., 2025).

Пятое условие – членство в страны в *OGP* (*OG*) – отражает факт участия страны в этой организации за исследуемый период. Наконец, активность взаимодействия с *UN DESA* (*UN*) операционализируется через отзывчивость страны на опросник (*Member States Questionnaire*, далее – *MSQ*), рассылаемый экспертами *UN DESA* в рамках подготовки индекса электронного правительства. Мы считаем, что этот показатель является хоть и ограниченной, но адекватной операционализацией проверяемого условия. Если страна отвечает на *MSQ*, она демонстрирует определенный интерес к рейтингу и деятельности *UN DESA* в этой области. Кроме того, это отражает относительно высокий уровень взаимодействия страны с этой организацией (Kabanov, 2024). Данные об отзывчивости на *MSQ* доступны за 2018–2024 гг.<sup>4</sup>

Таблица 1 содержит параметры калибровки, а также показатели асимметрии калиброванных значений. В целом калибровка отражает баланс между теоретическим смыслом пороговых значений и распределением случаев во множествах условий и исхода. Наиболее проблематичен с этой точки зрения показатель *OG*, где лишь около 13 % случаев относятся ко множеству с исходом 1, однако это ограничение объективно: не так много НПС были или остаются членами *OGP*.

<sup>2</sup> UN DESA. UN E-Government Knowledgebase [online]. Available at: <https://publicadministration.un.org/egovkb/en-us/> (accessed: 10.05.2025).

<sup>3</sup> Kaufmann, D., Kraay, A. Worldwide Governance Indicators. World Bank [online]. Available at: <https://www.govindicators.org/> (accessed: 10.05.2025).

<sup>4</sup> UN DESA. UN E-Government Knowledgebase [Online]. Available at: <https://publicadministration.un.org/egovkb/en-us/> (Accessed: 10.05.2025).

## Параметры калибровки

Исход / условие	Пороговые значения калибровки	Доля случаев с <i>MS</i> больше 0.5
EPART	«i»: 0.7; «с»: 0.45; «е»: 0.2	33.82
PERF	>=3.5: 1; <3.5 и >2:0.66; <=2 и >=1.5: 0.33; < 1.5: 0.	67.65
DEL	>=3.5: 1; <3.5 и >=2.5: 0.66; <2.5 и >=2: 0.33; < 2 – 0.	27.94
ADM	«i»: 0.8; «с»: -0.3; «е»: -0.9	27.94
OG	1:1; 0:0	13.24
UN	4:1; 3:0.6; 2:0.4; 1:0.2; 0:0	54.41
DC	«i»: 1.9; «с»: 0.7; «е»: -1.15	54.41

## Необходимые и достаточные условия успешности: результаты анализа

Анализ необходимости позволил обнаружить два условия, которые превышают пороговые значения согласованности (0,9), а также охвата и релевантности (0,5) (Mello, 2021: 106–122). Это цифровая состоятельность и взаимодействие с *UN DESA* (табл. 2). Графически отношение между условиями *DC*, *UN* и исходом *EPART* представлено на рис. 1 и 2 соответственно.

Большинство стран в той или иной степени укладывается в допущение о необходимости цифровой состоятельности для успешного внедрения электронного участия (см. рис. 1). Важным исключением является Кыргызстан (левый верхний квадрант). Если опираться на имеющуюся литературу, то можно предположить, что случай этой страны действительно довольно уникален для НПС. Отмечается, что здесь гражданское общество сыграло заметную роль в продвижении идей цифровизации и открытого правительства, во вступлении страны в *OGP* и преодолении сопротивления инновация со стороны элит (Kurmanov, Кнох, 2022; Keegan, 2024). По-видимому, общественное давление в Кыргызстане оказалось для руководства страны более существенным фактором, нежели возможные политические риски новых технологий.

Анализ необходимости условий для исхода *EPART*

Условие	Согласованность ( <i>Consistency</i> )	Охват ( <i>Coverage</i> )	Релевантность ( <i>RoN</i> )
PERF	0,797	0,540	0,649
DEL	0,341	0,484	0,848
ADM	0,637	0,888	0,962
OG	0,205	0,566	0,938
<b>UN</b>	<b>0,914</b>	<b>0,643</b>	<b>0,721</b>
<b>DC</b>	<b>0,907</b>	<b>0,630</b>	<b>0,708</b>
~PERF	0,427	0,340	0,640
~DEL	0,823	0,406	0,368
~ADM	0,526	0,261	0,325
~OG	0,795	0,336	0,187
~UN	0,292	0,223	0,583
~DC	0,338	0,261	0,601

Однако в большинстве своем НПС демонстрируют иную тенденцию. Возможность политического контроля над Интернетом является необходимым условием имплементации электронного участия, что подтверждает более ранние наблюдения исследователей (Karlsson, 2013). Интерпретировать это можно так: если государство не может минимизировать для себя политические риски, маловероятно, что оно будет развивать цифровые каналы гражданского участия. Последние, в свою очередь, становятся более безопасной для власти альтернативой сокращающемуся пространству политической коммуникации в Интернете. Однако следует подчеркнуть, что необходимость условия не означает его достаточности. Жесткий подход к Интернету необязательно приводит к появлению в стране развитых институтов электронного участия.



Рис. 1. График распределения *DC* и *EPART*



Рис. 2. График распределения *UN* и *EPART*

Второе необходимое условие – взаимодействие с *UN DESA* – отражает значимость глобального контекста и международных организаций в создании спроса на подобные инновации. Взаимодействие само по себе не гарантирует высокий результат, но без интереса страны к самой инновации или к рейтингу *EPI* успешное внедрение электронного участия маловероятно. Действительно, в документах стран-лидеров можно обнаружить достаточно отсылок либо к индексу

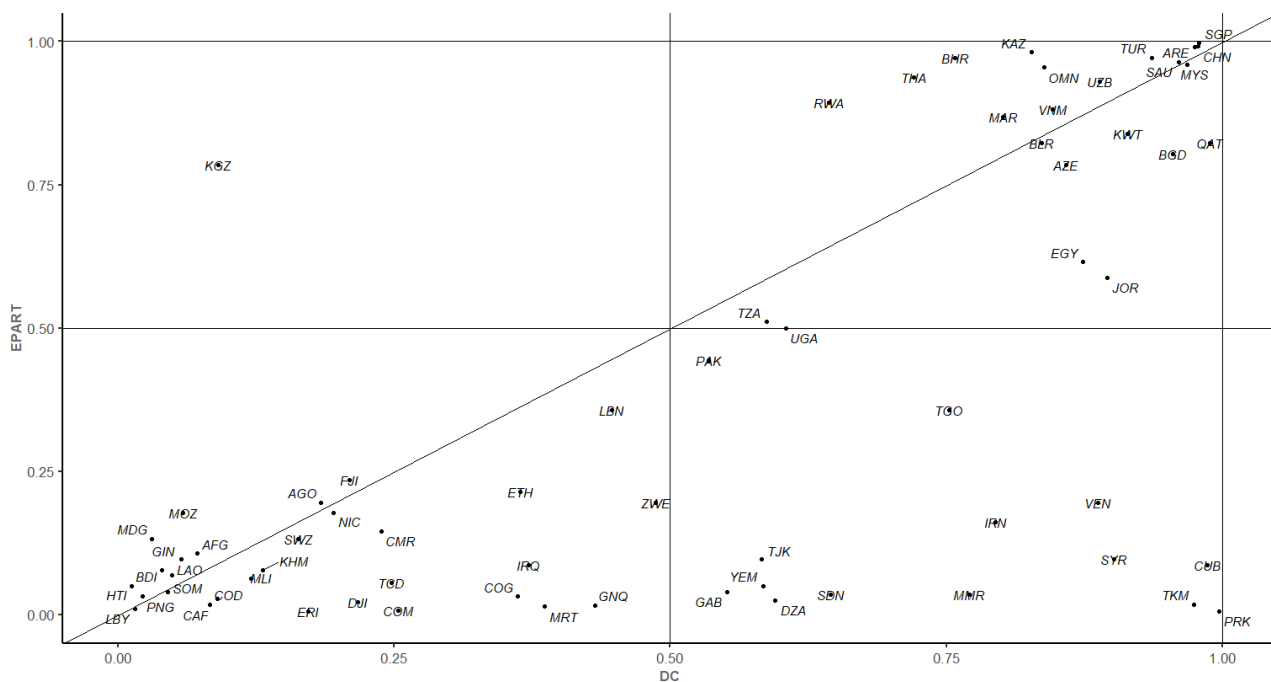
электронного правительства, либо к продвигаемой *UN DESA* модели электронного участия. В частности, это характерно для ближневосточных стран<sup>5</sup>.

Далее был проведен анализ достаточности условий. В качестве пороговых использовались параметры согласованности или включения (*inclusion score, inclS*) и пропорционального снижения несогласованности (*PRI*) в 0,75 и 0,5 соответственно (Mello, 2021: 106–122). Путем минимизации таблицы истинности<sup>7</sup> было сформулировано консервативное решение (Duşa, 2019: 163–166), которое позволяет обратить внимание на контекст отдельных случаев (Álamos-Concha et al., 2022).

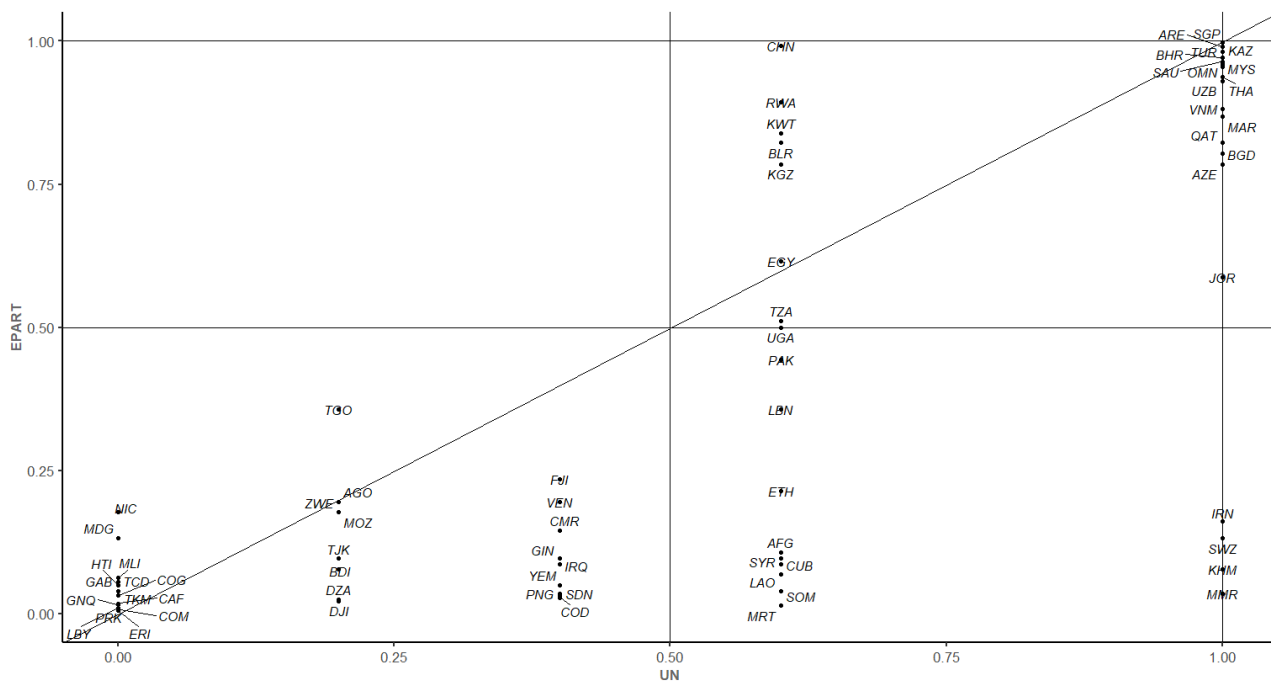
Консервативное решение для положительного исхода выглядит следующим образом:  
 $PERF*UN*ADM*DC + PERF*DEL*OG*UN*\sim ADM \rightarrow EPART$

Параметры решения представлены в табл. 3, а на рис. 3 оно изображено графически.

Таблица 3

**Параметры консервативного решения (исход – *EPART*)**

№ п/п	Комбинация	<i>inclS</i>	<i>PRI</i>	<i>covS</i>	<i>covU</i>	Случаи
1	PERF*UN*ADM*DC	0,937	0,915	0,554	0,512	(1) Сингапур, Китай, ОАЭ, Казахстан, Бахрейн, Саудовская Аравия, Малайзия, Оман, Таиланд, Руанда, Катар, Куба; (2) Турция, Азербайджан; (3) Вьетнам, Кувейт; (4) Марокко, Иордания
2	PERF*DEL*OG*UN*\sim ADM	0,834	0,601	0,094	0,052	Кыргызстан, Танзания, Пакистан
		0,916	0,881	0,606		

*Примечание: covS* – общий охват (*raw coverage*); *covU* – уникальный охват (*unique coverage*).

Большинство успешных стран (см. рис. 3) укладывается в это решение (правый верхний квадрант), но есть ряд выбивающихся кейсов. Наиболее проблематичным представляется случай Кубы, где наличие всех условий не привело к положительному исходу (правый нижний квадрант). По-видимому, географическое положение обострило технологические вызовы и замедлили цифровизацию государства, поэтому только сейчас государство начинает развивать соответствующие сервисы<sup>6</sup>. Также стоит отметить, что отдельные относительно успешные государства, наоборот, не покрываются формулой решения (левый верхний квадрант на рис. 3). Это указывает на наличие иных возможных путей к успешному построению институтов электронного участия, которые нуждаются в отдельном изучении.

Тем не менее полученная формула объясняет большинство случаев успешного внедрения электронного участия. В соответствии с нашим базовым теоретическим ожиданием ни одно из условий не обеспечивает исход само по себе.

К успеху ведут два пути. Для обоих характерно наличие внутренней мотивации – активного использования стратегии легитимации через эффективность, а также внешних стимулов, проявляющихся через взаимодействие с *UN DESA*. Однако мотивация должна сопровождаться способностью государства реализовывать намеченные планы. Наиболее успешные страны достигают результатов за счет сочетания высокой административной и цифровой состоятельности (первый компонент формулы), относительно эффективной бюрократии и жесткого политического контроля над Интернетом. Многие из этих стран хорошо описаны в литературе (например, Китай и Сингапур). Однако в этой логике развивается и куда менее изученный кейс Руанды, одной из немногих стран тропической Африки с высоким уровнем развития сервисов электронного участия.

<sup>5</sup> Ministry of Information and Communications Technology of the State of Qatar. Qatar E-Government 2020 Strategy. Executive Summary [online]. Available at: <https://services.hukoomi.gov.qa/assets/downloadables/en/qatar-e-government-2020-strategy-en.pdf> (accessed: 12.07.2025); Telecommunications and Digital Government Regulatory Authority. United Arab Emirates. Summary of the National Digital Participation Plan on the UAE’s Official Portal. 2021–2025. May 2021 [online]. Available at: <https://u.ae/en/about-the-uae/digital-uae/digital-inclusion/digital-inclusion-and-participation> (accessed: 12.07.2025); Information and eGovernment Authority of the Kingdom of Bahrain. Electronic Participation Policy. 6.07.2021 [online]. Available at: <https://www.iga.gov.bh/Media/Publications/National%20Digital%20Policies/eParticipation%20Policy%20V1.0.pdf> (accessed: 12.07.2025).

<sup>6</sup> Cuba’s New Digital Government Platform Almost Up and Running. OnCuba News. 18.08.2024 [online]. Available at: <https://oncubanews.com/en/cuba/cubas-new-digital-government-platform-almost-up-and-running/> (accessed: 15.08.2025).



Рис. 3. График распределения решения и исхода *EPART*

Большинство этих стран также характеризуются низким уровнем делиберативности, что ставит под сомнение важность фактора общественного запроса (Lee, Chang, Berry, 2011) и осуществимость на практике концепции «авторитарной делиберации» (He, Warren, 2011). Участие этих стран в *OGP*, по-видимому, также не является существенным. Например, Турция присоединилась к организации в 2011 г., но уже в 2016 г. была исключена, что существенно не повлияло на развитие электронного участия (рис. 4).

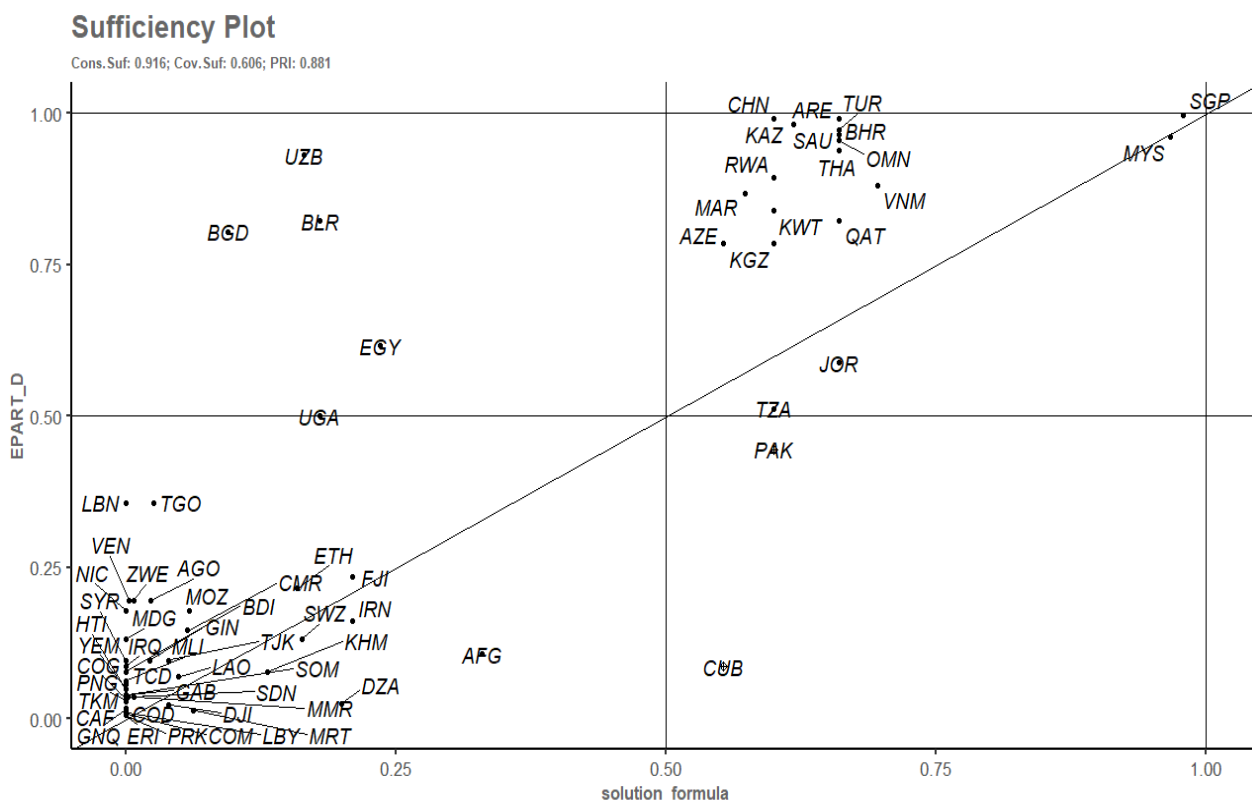

Рис. 4. Динамика Турции в рейтинге *EPI* (источник данных: *UN DESA*<sup>7</sup>)

<sup>7</sup> UN DESA. UN E-Government Knowledgebase [online]. Available at: <https://publicadministration.un.org/egovkb/en-us/> (accessed: 10.05.2025).

Иную ситуацию можно наблюдать тогда, когда у государства не хватает административной состоятельности. Здесь и общественное участие, и членство в OGP могут играть более заметную роль. Об этом свидетельствует второй путь, по которому идут Кыргызстан, Танзания и Пакистан. По-видимому, недостаточная эффективность управления здесь компенсируется большим вовлечением граждан и включенностью в международные «сети обучения». Опыт Кыргызстана мы уже кратко описали выше. Здесь следует добавить, что динамика Кыргызстана в EPI довольно точно совпадает с периодом активного участия страны в OGP (рис. 5).

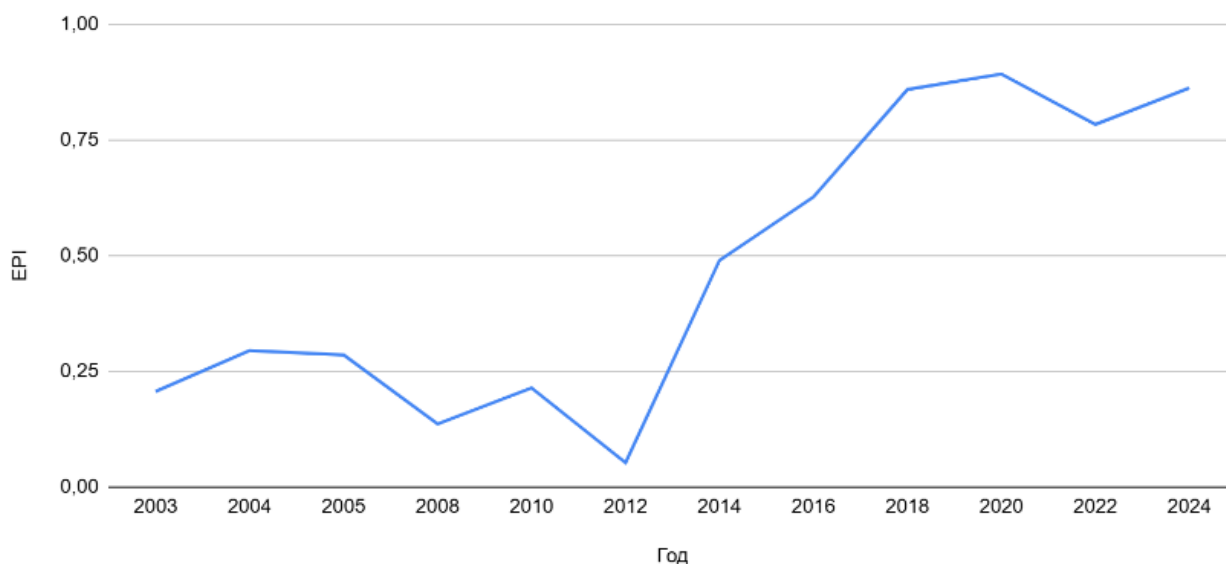

Рис. 5. Динамика Кыргызстана в рейтинге *EPI* (источник данных: UN DESA<sup>8</sup>)

Похожий путь проделала и Танзания, в числе первых присоединившись к OGP в 2011 г. С 2015 года в стране наблюдаются тенденции к сокращению политического плюрализма (Rugeiyamu and Nguyahambi, 2024), и в 2017 г. страна вышла из организации. После этого в динамике развития электронного участия также наблюдается спад (рис. 6).

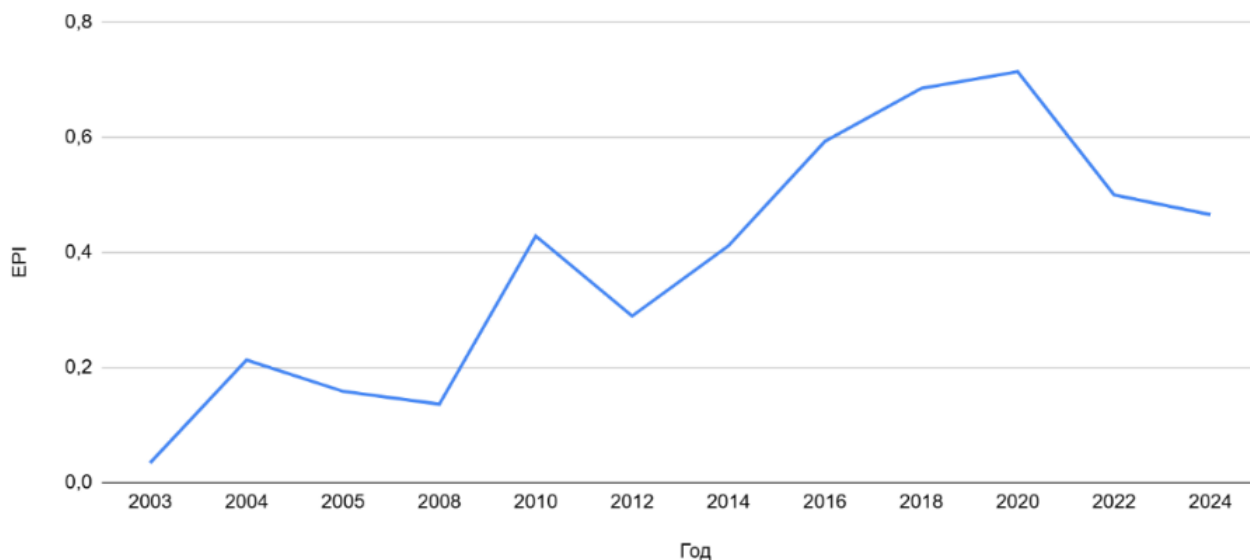

Рис. 6. Динамика Танзании в рейтинге *EPI* (источник данных: UN DESA<sup>9</sup>)

<sup>8</sup> UN DESA. UN E-Government Knowledgebase [online]. Available at: <https://publicadministration.un.org/egovkb/en-us/> (accessed: 10.05.2025).

<sup>9</sup> Ibid.

Хотя второй путь также позволяет НПС достичь определенных результатов, анализ случаев демонстрирует его ограниченность. Изменение приоритетов руководства, снижение вовлеченности гражданского общества или международных организаций довольно быстро влияют на эффективность имплементации цифровых каналов участия. Поскольку этот путь требует относительного плюрализма и открытости, в неконкурентных условиях он видится более рискованным и менее вероятным.

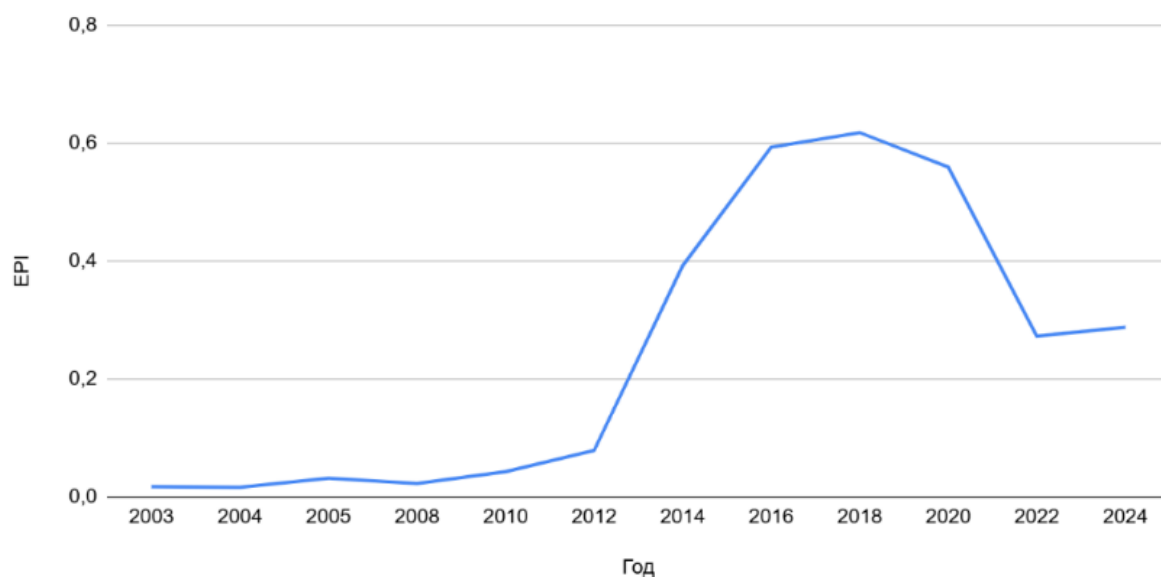
### Заключение

Данная статья – одна из первых попыток применения конфигуративных методов к изучению институтов электронного участия в НПС. По итогам можно сделать ряд важных выводов.

Во-первых, как показывает анализ, успехи, как и неудачи<sup>10</sup>, в имплементации институтов электронного участия не объясняются каким-то одним обстоятельством. Выявление нескольких путей, по которым следуют в этой сфере наиболее успешные НПС, является важным вкладом данной работы в поиск факторов развития электронного участия в сравнительной перспективе. Применение *fsQCA* позволило объединить в этом поиске достижения предыдущих кросс-национальных исследований и кейс-стади.

Во-вторых, результаты исследования вносят вклад в дискуссию о развитии Интернета в неконкурентных условиях, подтверждая, что современные НПС в целом научились успешно внедрять информационные технологии, использовать их в своих целях и одновременно минимизировать возможные политические риски, исходящие из онлайн-пространства (Keremoğlu, Weidmann, 2020). В этих условиях превращение институтов электронного участия в полноценные платформы deliberации, даже «авторитарные» (He, Warren, 2011), маловероятно.

В-третьих, в имплементации институтов участия все отчетливее прослеживается «логика усиления состоятельности государственного управления» (Woo, Kübler, 2020: 348). Наше исследование подтверждает эту точку зрения, отмечая значимость стратегии легитимации через эффективность как мотивации ко внедрению электронного участия. Кроме того, работа вносит вклад в более широкое поле исследований, посвященных роли и механизмам легитимации в неконкурентной политике (Tannenberget al., 2021).

Наконец, в-четвертых, исследование показывает важность международного контекста, особенно подчеркивая возрастающую роль глобальных рейтингов (в частности, в сфере цифровизации) в продвижении политических инноваций и стимулировании межстрановой конкуренции (Kelley, Simmons, 2019).

Безусловно, у проведенного анализа есть ограничения. Прежде всего работа не касается важного вопроса, в какой степени и с какими результатами эти институты участия используются самими гражданами. Кроме того, не все случаи покрываются выявленными решениями, поэтому поиск других путей к успеху остается актуальным.

### Список литературы / References

- Кабанов, Ю. А. (2018) 'Что скрывается за "фасадом"? Исследовательская программа электронного участия в недемократических странах', *Вестник Пермского университета. Серия: Политология*, (3), pp. 50–66. Available at: <https://doi.org/10.17072/2218-1067-2018-3-50-66> [Kabanov, Yu. A. (2018) 'What is Beyond the Façade? Research Program of E-Participation in Non-Democracies' [' Chto skryvaetsja za" fasadom"? Issledovatel'skaja programma jelektronnogo uchastija v nedemokraticeskix stranah '], *Bulletin of Perm University. Political Science*, (3), pp. 50–66. (In Russ.)].
- Кабанов, Ю. А. (2020) 'Публичная политика в гибридных режимах: обзор исследований', *Вестник Пермского университета. Серия: Политология*, 14(2), pp. 142–150. Available at: <https://doi.org/10.17072/2218-1067-2020-2-142-150>. [Kabanov, Yu. A. (2020) Public Policy in Hybrid Regimes: A Review [' Publichnaja politika v gibridnyh rezhimah: obzor issledovanij'], *Bulletin of Perm University. Political Science*, 14(2), pp. 142–150. (In Russ.)]
- Álamos-Concha, P. et al. (2022) 'Conservative solutions for progress: On solution types when combining QCA with in-depth

<sup>10</sup> Объем статьи не позволяет остановиться на комбинациях условий, ведущих к отрицательному исходу (~EPART). Подробно с ними можно ознакомиться в онлайн-приложении к статье ([https://disk.yandex.ru/i/orxk\\_K1vXk1hlA](https://disk.yandex.ru/i/orxk_K1vXk1hlA)). Отметим, что «формула провала» не является зеркальным отражением «формулы успеха».

- process-tracing', *Quality & Quantity*, 56(4), pp. 1965–1997. DOI: 10.1007/s11135-021-01191-x.
- Åström, J. et al. (2012) 'Understanding the rise of e-participation in non-democracies: Domestic and international factors', *Government Information Quarterly*, 29(2), pp. 142–150. DOI: 10.1016/j.giq.2011.09.008.
- Bekkers, V. and Homburg, V. (2007) 'The myths of e-government: Looking beyond the assumptions of a new and better government', *The Information Society*, 23(5), pp. 373–382. DOI: 10.1080/01972240701572913.
- Bershanskaya, L., Chugunov, A. and Trutnev, D. (2012) 'E-Government in Russia: Is or Seems?', in: D. Ferreira et al. (eds) *ICEGOV '12: Proceedings of the 6th International Conference on Theory and Practice of Electronic Governance*. Albany, New York, USA: Association for Computing Machinery, New York, NY, United States, pp. 79–82. DOI: 10.1145/2463728.2463747.
- Bougherra, M. et al. (2023) 'E-government performance in democracies versus autocracies', *International Journal of Organizational Analysis*, 31(7), pp. 3275–3294. DOI: 10.1108/IJOA-01-2022-3124.
- Cezar, A. (2024) 'Pathways to e-participation diffusion: A societal and governance perspective', *Telematics and Informatics*, 94, pp. 1–12. DOI: 10.1016/j.tele.2024.102177.
- Chen, J. (2016) *Useful Complaints: How Petitions Assist Decentralized Authoritarianism in China*. Lanham, Boulder, New York and London: Lexington Books. 204 p.
- Cho, B. and Rethemeyer, R. K. (2023) 'Whom do we learn from? The impact of global networks and political regime types on e-government development', *International Public Management Journal*, 26(4), pp. 507–527. DOI: 10.1080/10967494.2022.2077868.
- Coppedge, M. et al. (2025) V-Dem [Country-Year/Country-Date] Dataset v15. Varieties of Democracy (V-Dem) Project. Available at: <https://doi.org/10.23696/vdemds25>. (Accessed: 24 May 2025).
- Dryzek, J. S. (2012) *Foundations and frontiers of deliberative governance*. Oxford University Press. 256 p.
- Duša, A. (2019) *QCA with R: A comprehensive resource*. Springer. 292 p.
- Dyussenov, M. (2025) 'Digital governance or digital authoritarianism? The ambiguities of e-government in Kazakhstan', *Dialogues on Digital Society*, 1(3), pp. 274–277. DOI: 10.1177/29768640251379943.
- Fleuß, D. and Helbig, K. (2021) 'Measuring nation states' deliberativeness: Systematic challenges, methodological pitfalls, and strategies for upscaling the measurement of deliberation', *Political Studies*, 69(2), pp. 307–325. DOI: 10.1177/0032321719890817.
- Frantz, E., Kendall-Taylor, A. and Wright, J. (2020) 'Digital repression in autocracies', *Varieties of Democracy Institute Users Working Paper* (27), pp. 1–22.
- Göbel, C. (2013) 'The information dilemma: How ICT strengthen or weaken authoritarian rule', *Statsvetenskaplig tidskrift*, 115(2013), pp. 367–384.
- Hadjiisky, M. (2021) 'International organizations as complex agents in policy transfer processes', in: O. Porto de Oliveira (ed.) *Handbook of policy transfer, diffusion and circulation*. Edward Elgar Publishing, pp. 121–154. DOI: 10.4337/9781789905601.00015.
- He, B. and Warren, M.E. (2011) 'Authoritarian deliberation: The deliberative turn in Chinese political development', *Perspectives on Politics*, 9(2), pp. 269–289. DOI: 10.1017/S1537592711000892.
- Ifinedo, P., Anwar, A. and Cho, D. (2021) 'Using Panel Data Analysis to Uncover Drivers of E-Participation Progress: A Global Insight and Regional Perspectives', *Journal of Global Information Management (JGIM)*, 29(3), pp. 212–235. DOI: 10.4018/JGIM.2021050109
- Janssen, D., Rotthier, S. and Snijkers, K. (2004) 'If you measure it they will score: An assessment of international eGovernment benchmarking', *Information Polity*, 9(3–4), pp. 121–130. DOI: 10.3233/IP-2004-0051.
- Jho, W. and Song, K. J. (2015) 'Institutional and technological determinants of civil e-Participation: Solo or duet?', *Government Information Quarterly*, 32(4), pp. 488–495. DOI: 10.1016/j.giq.2015.09.003.
- Kabanov, Y. (2024) 'Causes and Consequences of States' Responsiveness to the UN E-Government Survey: Exploring the Role of the Member States Questionnaire', in: S. Chun et al. (eds) *Proceedings of the 17th International Conference on Theory and*

- Practice of Electronic Governance*. New York, NY, USA: Association for Computing Machinery (ICEGOV '24), pp. 223–228. Available at: <https://doi.org/10.1145/3680127.3680171>.
- Karlsson, M. (2013) 'Carrots and sticks: Internet governance in non-democratic regimes', *International Journal of Electronic Governance*, 6(3), pp. 179–186. DOI: [doi.org/10.1504/IJEG.2013.058405](https://doi.org/10.1504/IJEG.2013.058405).
- Keegan, K. (2024) 'Corruption and digital authoritarianism: political drivers of e-government adoption in Central Asia', *Democratization*, 31(1), pp. 23–46. DOI: [10.1080/13510347.2023.2255146](https://doi.org/10.1080/13510347.2023.2255146).
- Kelley, J. G. and Simmons, B. A. (2019) 'Introduction: The power of global performance indicators', *International Organization*, 73(3), pp. 491–510. DOI: [10.1017/S0020818319000146](https://doi.org/10.1017/S0020818319000146).
- Keremoğlu, E. and Weidmann, N. B. (2020) 'How dictators control the internet: A review essay', *Comparative Political Studies*, 53(10–11), pp. 1690–1703. DOI: [10.1177/0010414020912278](https://doi.org/10.1177/0010414020912278).
- Kneuer, M. and Harnisch, S. (2016) 'Diffusion of e-government and e-participation in Democracies and Autocracies', *Global Policy*, 7(4), pp. 548–556. DOI: [10.1111/1758-5899.12372](https://doi.org/10.1111/1758-5899.12372).
- Knox, C. and Janenova, S. (2019) 'The e-government paradox in post-Soviet countries', *International Journal of Public Sector Management*, 32(6), pp. 600–615. DOI: [10.1108/IJPSM-08-2018-0173](https://doi.org/10.1108/IJPSM-08-2018-0173).
- Knox, C. and Janenova, S. (2023) 'Kazakhstan: In search of international legitimacy', in F. De Francesco and C.M. Radaelli (eds) *The Elgar Companion to the OECD*. Edward Elgar Publishing, pp. 232–244. DOI: [10.4337/9781800886872.00030](https://doi.org/10.4337/9781800886872.00030).
- Krishnan, S., Teo, T.S.H. and Lymm, J. (2017) 'Determinants of electronic participation and electronic government maturity: Insights from cross-country data', *International Journal of Information Management*, 37(4), pp. 297–312. DOI: [10.1016/j.ijinfomgt.2017.03.002](https://doi.org/10.1016/j.ijinfomgt.2017.03.002).
- Kurmanov, B. and Knox, C. (2022) 'Open government and citizen empowerment in authoritarian states', *Journal of Eurasian Studies*, 13(2), pp. 156–171.
- Lee, C. P., Chang, K. and Berry, F. S. (2011) 'Testing the Development and Diffusion of E-Government and E-Democracy: A Global Perspective', *Public Administration Review*, 71(3), pp. 444–454. DOI: [10.1111/j.1540-6210.2011.02228.x](https://doi.org/10.1111/j.1540-6210.2011.02228.x).
- Lührmann, A., Tannenberg, M. and Lindberg, S.I. (2018) 'Regimes of the world (RoW): Opening new avenues for the comparative study of political regimes', *Politics and Governance*, 6(1), pp. 60–77. DOI: [10.17645/pag.v6i1.1214](https://doi.org/10.17645/pag.v6i1.1214).
- Mello, P. A. (2021) *Qualitative comparative analysis: An introduction to research design and application*. Georgetown University Press. 240 p.
- Oana, I.-E. (2024) 'Qualitative comparative analysis', in: Cyr, J., Wallace Goodman, S. (eds.) *Doing Good Qualitative Research*. Oxford University Press, pp. 422–432.
- Piotrowski, S. J., Berliner, D., Ingrams, A.C.N.-J. P. 2022 (2022) *The power of partnership in open government: Reconsidering multistakeholder governance reform*. Massachusetts, United States: The MIT Press, 304 p. DOI: [10.7551/mitpress/13984.001.0001](https://doi.org/10.7551/mitpress/13984.001.0001).
- Qiaoan, R., Teets, J. C. (2020) 'Responsive Authoritarianism in China – a Review of Responsiveness in Xi and Hu Administrations', *Journal of Chinese Political Science*, 25(1), pp. 139–153. DOI: [10.1007/s11366-019-09640-z](https://doi.org/10.1007/s11366-019-09640-z).
- Radcliffe, D. (2018) 'E-Government in the GCC Countries: Promises and Impediments', in: *Digital Middle East. State and Society in the Information Age*. London: C. Hurst & Co, pp. 239–260.
- Ragin, C. C. (2008) *Redesigning social inquiry: Fuzzy sets and beyond*. University of Chicago Press. 225 p.
- Rodan, G. (2018) *Participation without democracy: Containing conflict in Southeast Asia*. Cornell University Press. 281 p.
- Rugeiyamu, R. and Nguyahambi, A.M. (2024) 'Civic space and its effects on advocacy Non-Governmental Organizations (NGOs) in Tanzania', *International Social Science Journal*, 74(253), pp. 1113–1133. DOI: [10.1111/issj.12500](https://doi.org/10.1111/issj.12500).
- Stier, S. (2015) 'Political determinants of e-government performance revisited: Comparing democracies and autocracies', *Government Information Quarterly*, 32(3), pp. 270–278. DOI: [10.1016/j.giq.2015.05.004](https://doi.org/10.1016/j.giq.2015.05.004).
- Tannenberg, M. et al. (2021) 'Claiming the right to rule: regime legitimization strategies from 1900 to 2019', *European Political Science Review*, 13(1), pp. 77–94. DOI: [10.1017/S1755773920000363](https://doi.org/10.1017/S1755773920000363).

- Tavares, A. F., Martins, J. and Lameiras, M. (2020) 'Electronic Participation in a Comparative Perspective: Institutional Determinants of Performance', in: M.P. Rodríguez Bolívar and M. E. Cortés Cediell (eds.) *Digital Government and Achieving E-Public Participation: Emerging Research and Opportunities*. Pennsylvania: IGI Global, pp. 87–123. DOI: 10.4018/978-1-7998-1526-6.ch005.
- Truex, R. (2017) 'Consultative Authoritarianism and Its Limits', *Comparative Political Studies*, 50(3), pp. 329–361. DOI: 10.1177/0010414014534196.
- Wilson, C. (2020) 'The socialization of civic participation norms in government?: Assessing the effect of the Open Government Partnership on countries' e-participation', *Government Information Quarterly*, 37(4), pp. 101476. DOI: 10.1016/j.giq.2020.101476.
- Woo, S.Y. and Kübler, D. (2020) 'Taking stock of democratic innovations and their emergence in (unlikely) authoritarian contexts', *Politische Vierteljahresschrift*, 61(2), pp. 335–355. DOI: 10.1007/s11615-020-00236-4.

Статья поступила в редакцию: 07.12.2025

Статья принята к печати: 15.01.2026

### CONDITIONS FOR THE SUCCESSFUL IMPLEMENTATION OF E-PARTICIPATION INSTITUTIONS: THE CASE OF NON-COMPETITIVE POLITICAL SYSTEMS

**Y. Kabanov**

*Yury Kabanov*, Senior Lecturer, Department of Political Science and International Affairs, HSE University – St. Petersburg, Russia, Deputy director, Center of E-Governance, ITMO University, Saint Petersburg, Russia.  
E-mail: ykabanov@hse.ru (ORCID: 0000-0002-4011-2010. ResearcherID: U-1616-2018).

#### **Abstract**

There is no consensus on why some countries are more successful in implementing e-participation institutions than others. This study contributes to this debate by focusing on non-competitive political systems. A qualitative comparative analysis was conducted on a sample of 68 countries for the period of 2014–2024. The analysis identified two necessary conditions for success: a high level of digital capacity that enables the countries to exercise political control over the Internet, as well as sensitivity towards the global trends in innovation diffusion. Furthermore, two sufficient combinations of conditions were found. All successful countries actively rely on performance-based legitimation strategies and engage with the UN in the area of e-participation. Their paths then diverge, with success achieved either through strong administrative and digital capacity or through civil society engagement and interaction with the Open Government Partnership. This study contributes to cross-national e-participation research, as well as to the debate regarding the Internet development in non-competitive political contexts.

**Keywords:** e-participation; civic participation; qualitative comparative analysis; public policy; digitalization; state capacity; governance.

УДК-329:305

DOI: 10.17072/2218-1067-2026-1-38-49

## ОСНОВНЫЕ ДЕТЕРМИНАНТЫ ПРЕДСТАВИТЕЛЬСТВА ЖЕНЩИН В ПАРТИЙНЫХ СПИСКАХ КАНДИДАТОВ: ЭМПИРИЧЕСКИЙ АНАЛИЗ

Р. С. Мухаметов

*Мухаметов Руслан Салихович*, кандидат политических наук, доцент кафедры политических наук, Уральский федеральный университет имени первого Президента России Б. Н. Ельцина, Екатеринбург, Россия.

E-mail: muhametov.ru@mail.ru (ORCID: 0000-0002-5175-8300. ResearcherID: M-7158-2016).

### Аннотация

Целью исследования является выявление основных факторов, которые определяют представленность женщин в партийных списках кандидатов в контексте российской партийной системы. Оно направлено на поиск ответа на вопрос: почему одни российские политические партии в большей степени включают женщин в партийные списки, а в другие – в меньшей? Для достижения поставленной цели был использован количественный метод – регрессионный анализ. Эмпирическая база исследования включает данные о российских политических партиях, полученные из различных источников, в том числе из базы данных «Манифесто», результаты контент-анализа партийных программ, а также данные о составе партийного руководства и структуре партий. Результаты эмпирического анализа показали, что значимым фактором, влияющим на представленность женщин в партийных списках кандидатов, является наличие женщин в партийном руководстве (положительная взаимосвязь). Вопреки теоретическим ожиданиям, не было выявлено статистически значимой взаимосвязи между либеральной идеологической ориентацией партий, приверженностью вопросам гендерного равенства, уровнем централизации партийной структуры и представленностью женщин в партийных списках. Полученные результаты указывают на то, что внутренняя кадровая структура партии, а не ее программная риторика или формальное идеологическое позиционирование является ключевым фактором повышения представительства женщин в списках кандидатов. Наличие женщин в руководящих органах партии коррелирует с более высокой долей женщин в избирательных списках, что свидетельствует о механизме внутриэлитной репрезентации и влиянии доступа к властным ресурсам на кадровые решения.

**Ключевые слова:** политические партии; партийные идеологии; левые и правые в политике; внутрипартийная демократия; политическое представительство; участие женщин; регрессионный анализ.

### Введение

Вариативность доли женщин в партийных списках напрямую влияет на гендерный состав парламентов и на электоральное поведение избирателей: рост доли женщин в бюллетенях повышает явку женщин и улучшает электоральные результаты партий, которые увеличивают женское представительство (Casas-Arce, Saiz, 2015; Coman, Shair-Rosenfield, 2025). Исследования показывают, что увеличение доли женщин в законодательных органах связано со снижением общего уровня политической коррупции (Bauhr et al., 2024). Это объясняется тем, что женщины отдают предпочтение хорошо функционирующей сфере государственных услуг, а также тем, что представительство женщин сигнализирует государственным служащим о большей инклюзивности (de Barros Reis et al., 2024).

Несмотря на формально провозглашенное равноправие в современной России (Бальбот, Крыштановская, 2024: 135), представительство женщин в представительных органах остается значительно ниже доли женщин на государственной службе (доля женщин в федеральных органах власти составляет 78 %, в региональных органах власти и управления – 73 %, на муниципальных должностях и должностях муниципальной службы – 78 %<sup>1</sup>). Это указывает на институциональные и партийные барьеры доступа женщин к депутатским мандатам. Региональные данные показывают

сильную вариативность: в одних субъектах доля женщин в парламентах приближается к одной трети, в других она близка к нулю. Так, согласно данным Росстата, в 2014 г. субъектами РФ с наибольшей долей женщин в парламентах были Калужская область (35 %), Чукотский автономный округ (33 %) и Кемеровская область (29 %). Чечня (2 %) и Дагестан (2 %), а также Новосибирская область (3 %) были регионами с наименьшей долей женщин в депутатском корпусе<sup>2</sup>. Причины этой вариативности во многом заложены на этапе формирования партийных списков. Российские партии демонстрируют широкий разброс в отношении женщин-кандидатов: одни регулярно включают женщин на видные места, другие ограничиваются символическими номерами или вовсе обходят их при формировании списков.

В данной работе исследуется вопрос: какие факторы объясняют межпартийную вариативность доли женщин в списках? Актуальность исследования определяется необходимостью понять механизмы формирования партийных списков кандидатов. Цель настоящего исследования – эмпирически объяснить, при каких институциональных, внутрипартийных и нормативно-идеологических условиях российские партии способны и готовы повышать долю женщин в своих списках.

Отметим, что вопрос о вариативности представленности женщин в партийных списках российских партий не является новым в отечественной политической науке (Гербут, 2014; Жидкова, 2003). Предыдущие исследования, как правило, фокусировались на теоретическом аспекте, в то время как мы делаем акцент на статистическом анализе взаимосвязи между основными партийными характеристиками и степенью представленности женщин. Данная работа продолжает традицию отечественных политологов по выявлению ключевых детерминант, которые влияют на долю женщин в списках кандидатов российских политических партий, с использованием эмпирических методов (Мухаметов, 2022).

Исследование структурировано следующим образом. Вначале анализируются ключевые теоретические подходы, объясняющие вариации в представленности женщин в партийных избирательных списках. Далее описываются источники данных и методология исследования. Затем представлены результаты эмпирического анализа. В заключение суммируются основные положения работы и формулируются выводы.

### Теоретические рамки исследования

Включение женщин в списки кандидатов на думских выборах в России, как и в других странах, существенно различается между разными политическими партиями. Данное исследование направлено на выявление причин, определяющих разную степень представленности женщин в списках политических партий, участвующих в думских выборах. Эти различия обусловлены целым комплексом факторов, связанных с партийной идеологией, внутрипартийной демократией, а также уровнем представленности женщин в партийном руководстве.

*Партийная идеология* чаще всего упоминается как фактор, влияющий на выдвижение кандидатов. Считается, что левые партии (социалистические, социал-демократические и либеральные) более склонны, чем правые (консервативные), выдвигать женщин в качестве кандидатов, так как первые являются сторонниками ценностей социальной справедливости и равенства, более чувствительны к интересам групп, исторически лишенных власти, и имеют более тесные связи с женскими движениями (Erzeel, Caluwaerts, 2015; Stockemer, 2007). Партии с левой ориентацией, как правило, уделяют больше внимания гендерному равенству в своей риторике и стремятся обеспечить более высокую представленность женщин в списках (Erzeel, Celis, 2016; Sundström, Stockemer, 2022). Исследования показывают, что левые политические ориентации ассоциируются с прогрессивными социальными изменениями и неприятием любых форм неравенства, а правые обозначают политические взгляды, которые поддерживают статус-кво и иерархичны по своей природе (Jost, 2021).

Надо сказать, что идеологический спектр «левые – правые» не имеет единого понимания в мире, а также существенно различается в зависимости от стран (Wojcik et al., 2021). Предыдущие работы показывают, что эта дифференциация особенно заметна между устоявшимися демократиями Западной и Центральной Европы и государствами Восточной Европы (Pop-Eleches, Tucker, 2010). Для российского контекста является типичным отнесение к правым (правоцентристам) преимущественно либералов, а к левым – коммунистов и сторонников социалистического пути развития страны

<sup>2</sup> Женщины и мужчины России. 2014: стат. сб. / Росстат. М., 2014.

(Жигадло, 2023). Стоит заметить, что в конце 1980-х – начале 1990-х гг. левыми и правыми обозначали тех, кто выступал за изменение системы («реформаторы») и ее сохранение («консерваторы») соответственно. Другими словами, в тот период «левыми» обозначали демократов и сторонников свободной рыночной экономики, а «правыми» – приверженцев социализма и коммунистической системы (Evans, Whitefield, 1998). В 1990–2000-е гг. слова «правый», «правые» в российском политическом дискурсе были присвоены либеральными партиями (например, «Яблоко» и «Союз Правых Сил»), которые ориентированы на западные, с их акцентом на постматериалистические, ценности. В российских партиях левого толка часто преобладают консервативные взгляды, а продвижение женщин не всегда является приоритетом. Отечественные исследователи отмечают, что идеологиям левых партий в стране присущи элементы консерватизма (Головченко, 2009). По мнению Н. Работяжева, КПРФ представляет собой партию социального консерватизма (Работяжев, 2014).

*Уровень централизации процесса отбора кандидатов* неизменно рассматривается как фактор, объясняющий различия в представленности женщин в партийных списках кандидатов. В научной литературе преобладает точка зрения, что централизация партий способствует успеху женщин среди членов парламента (Aldrich, 2020; Kittilson, 2006). В централизованных партиях партийные элиты могут просто продвигать свои репрезентативные приоритеты, включая продвижение маргинальных групп на выборах (Rahat, Hazan, 2010). Как предполагает М. Крук, децентрализация процесса отбора может стать препятствием для увеличения социального разнообразия в пуле кандидатов: местная автономия может создать проблему координации, поскольку региональные и местные отделения выбирают своего кандидата изолированно, без более широкого обсуждения разнообразия или того, что происходит в других округах (Krook, 2010). Кроме того, считается, что децентрализованные методы отбора приносят пользу мужчинам, потому что кандидаты больше полагаются на личные ресурсы и сети (Indridason, Kristinsson, 2015). По мнению М. Коул, децентрализация создает среду, в которой женщинам необходимо одновременно оказывать давление на каждое региональное и/или местное отделение. Там, где отбор кандидатов осуществляется централизованно, женщины имеют единый координационный центр, а национальное партийное руководство может непосредственно реагировать на растущее давление, направленное на существенное увеличение представленности женщин (Caul, 1999: 81). Таким образом, у менеджмента более централизованных партий есть стимул составлять сбалансированные списки кандидатов в качестве средства предотвращения критики и удовлетворения социальных ожиданий электората (Pruyers et al., 2017).

Исследования показывают, что российские политические партии скорее тяготеют к *централизованному* типу, хотя ее степень варьируется. В большинстве российских партий ключевую роль играет лидер, который определяет стратегию партии, принимает важные решения и имеет значительное влияние на формирование списков кандидатов. В партийных структурах часто выстраивается вертикаль власти, где решения принимаются в центре и спускаются вниз, а роль региональных отделений ограничена исполнением указаний сверху. Выдвижение кандидатов на выборах часто происходит по согласованию с центральным руководством партии, что ограничивает самостоятельность региональных отделений в этом вопросе (Мухаметов, 2021).

*Наличие женщин в партийном руководстве* – важный фактор, влияющий на политику партии в отношении гендерного равенства. Женщины в руководстве партии, скорее всего, лучше осведомлены о проблемах, с которыми представительницы их пола сталкиваются в политике и в обществе в целом. Они могут быть более мотивированы продвигать решения, направленные на устранение гендерного неравенства. Женщины в руководстве становятся ролевыми моделями и представляют интересы женщин – членов партии. Они могут выступать в качестве адвокатов гендерного равенства и способствовать принятию решений, учитывающих интересы женщин. Женщины в руководстве могут изменять партийную культуру, делая ее более инклюзивной и благоприятной для женщин. Они могут продвигать политику, направленную на борьбу с сексизмом и дискриминацией в партии (Sundström, Stockemer, 2022). Многочисленные исследования показывают, что партии, в которых женщины занимают руководящие должности, более склонны к продвижению гендерного равенства и включению женщин в списки кандидатов (Caul, 1999; Childs, Kittilson, 2016).

Присутствие большого количества женщин в партийной элите должно увеличить общее число женщин в списках кандидатов по трем причинам. Во-первых, высокий процент женщин в партийной элите может указывать на увеличение числа квалифицированных (или считающихся квалифицированными) женщин в партиях страны. Во-вторых, членство на таких должностях рассматривается как необходимое обучение, прежде чем член партии будет признан достойным выбора в качестве кандидата. Наконец, женщины – партийные элиты могут сами выступать за большее число

женщин-кандидатов (Kunovich, Paxton, 2005). По мнению П. Пакстон и М. Хьюз, женщина на посту председателя партии может положительно повлиять на гендерный состав списков кандидатов по трем причинам. Во-первых, в ее окружении больше квалифицированных женщин. Во-вторых, она может применять более эффективные стратегии вербовки по отношению к женщинам, чем это делают мужчины. В-третьих, она может быть более открыта для того, чтобы видеть существующие препятствия для женщин в получении выборных должностей и работать над их устранением (Paxton, Hughes, 2016).

Присутствие женщин в качестве лидеров партий важно по нескольким причинам: считается, что они поддерживают женщин-политиков в процессе отбора кандидатов, могут обеспечить более надежную гарантию учета интересов женщин в процессе разработки политики и могут служить примером для будущих политиков (Wauters, Pilet, 2015).

Таким образом, исходя из вышесказанного, можно сформулировать *три рабочих гипотезы*:

- 1) либеральные партии в большей степени склонны выдвигать женщин в качестве кандидатов;
- 2) представительство женщин в списках кандидатов выше в более централизованных партиях;
- 3) более высокий уровень женщин в партийном руководстве положительно влияет на представленность женщин в качестве кандидатов.

### Источники данных и метод исследования

В предыдущем разделе мы предложили три рабочих гипотезы, предполагающие, что более высокая доля женщин в партийных списках кандидатов связана с либеральными партиями, низким уровнем внутрипартийной демократией и наличием женщин в партийном руководстве. Чтобы проверить эти теоретические ожидания, мы проанализируем федеральные списки кандидатов, которые составляются и выдвигаются политическими партиями для участия в парламентских выборах в России. Под политической партией в данной работе понимается команда политиков, которые стремятся занять выборные должности (Aldrich, 1995: 7).

*Зависимая переменная* – доля женщин в списках кандидатов («женщины»). В данной работе рассмотрены списки кандидатов основных участников всех думских избирательных кампаний (с 1993 до 2021 г.). Под основными понимаются партии, которые были допущены до распределения депутатских мандатов в рамках пропорциональной системы. Для партий, отсутствующих в «Манифесто» 2016/2021, мы перенесли их последние достоверно закодированные значения идеологии из предыдущих волн исследования (наиболее вероятная классификация партии «Новые люди» – либеральная, исходя из соотнесения программы с кодовой книгой проекта).

Важно также подчеркнуть, что процент женщин был рассчитан только по общенациональной части федеральных списков кандидатов, поскольку в открытом доступе нет в полном объеме списка кандидатов региональных групп (это в большей мере касается участников думских выборов 1993 и 1995 гг.).

В настоящем исследовании присутствуют три *независимых переменных*, которые определены теоретическими подходами и сформулированными гипотезами.

В рамках первой гипотезы проверяется влияние партийных идеологий. Переменная, отражающая *идеологическую направленность партии*, объединяет два аспекта: *идеологическую принадлежность* и *степень приверженности гендерному равенству*. Это позволяет учитывать не только формальную идеологию партии, но и конкретные программные установки, связанные с равенством полов, что особенно важно при анализе политики по выдвижению женщин-кандидатов.

Переменная «идеологическая принадлежность» является дихотомической: она получает значение «1», если политическая партия придерживается идеи либерализма, и «0» – во всех остальных случаях. Источником данных по партийным идеологиям является база данных проекта «Манифесто» (The Manifesto Project Database), которая считается одним из наиболее широко используемых и влиятельных сравнительных наборов данных в политологии<sup>3</sup>. Использование данного проекта в качестве источника данных дает три основных преимущества. Во-первых, оценка партийных идеологий основана на авторитетных документах, изданных самими партиями. Во-вторых, партийные программы и предвыборные манифесты обычно готовятся перед каждым выборами, что позволяет изучить идеологическое позиционирование партии во времени. Наконец, кодирование на основе

<sup>3</sup> The Manifesto Project Database [online]. Available at: <https://manifestoproject.wzb.eu/> (accessed: 1.07.2025).

общих схем классификации позволяет исследователям отслеживать позицию партий по различным вопросам в разных странах и в разное время (Dinas, Gemenis, 2010). Необходимо отметить, что существует несколько источников данных, которые предоставляют информацию об идеологическом позиционировании политических партий, помимо изучения партийных программ: опросы экспертов, опросы общественного мнения, данные поименного голосования депутатов в парламенте (Hjorth et al., 2015; Klemmensen et al., 2007).

Второй аспект *идеологической направленности партии* отражает *степень приверженности политических партий гендерному равенству*. Существует несколько способов ее оценки: 1) анализ партийных программ и предвыборных манифестов; 2) доля женщин на руководящих должностях в партии; 3) проведение опроса экспертов (Weeks et al., 2024). В нашем случае был проведен качественный контент-анализ партийных программ и предвыборных манифестов партий (использовался такой программный продукт, как *Aquad*), участвовавших в думских выборах. Источником данных послужили официальные веб-сайты партий (в том числе и архивные страницы), где были размещены указанные документы, а также ресурсы открытого доступа. Для этого была разработана 5-балльная шкала, где 1 балл – отсутствие упоминаний гендерного равенства (в партийной программе или манифесте полностью отсутствуют упоминания о гендерном равенстве, правах женщин или борьбе с дискриминацией по признаку пола), а 5 баллов – высокая приверженность (в программе и манифесте детально проработаны конкретные меры и механизмы обеспечения равных возможностей для женщин и мужчин во всех сферах жизни, присутствуют положения о гендерных квотах или других механизмах обеспечения равного представительства женщин в политике)<sup>4</sup>. Следует отметить, что использование качественного контент-анализа имеет определенные ограничения. В частности, оценка приверженности партии гендерному равенству основывается на интерпретации программных документов, которые могут не всегда отражать реальную практику партии. Тем не менее данный метод позволяет получить ценную информацию о заявленной позиции партии по гендерным вопросам, которая может оказывать влияние на ее политику в отношении выдвижения женщин-кандидатов.

Для тестирования второй гипотезы вводится переменная «Внутрипартийная демократия» (*Intra-Party Democracy, IPD*) с целью оценить степень демократичности внутренней структуры партии, участия членов партии в принятии решений, наличия механизмов сменяемости руководства. При операционализации данной переменной мы опираемся на методологию, разработанную Бенджамином фон дем Берге, который предлагает измерять уровень *IPD* с помощью контент-анализа партийных уставов, так как они являются полезным индикатором для выявления отношений между лидером партии, отдельными членами и партийными органами (Berge von dem et al., 2013; Berge von dem, Roguntke, 2017). Уровень *IPD* измеряется на основе двух критериев – инклюзивности и децентрализации. Первое относится к охвату круга лиц, принимающих решения в партии. Второе понимается как процесс, который делает возможным, чтобы весь процесс принятия решений не был централизован в одном органе на высшем национальном уровне, чтобы субнациональные партийные подразделения пользовались широкой поддержкой. Для измерения уровня инклюзивности и децентрализации исследователи выделили три основные теоретические категории *IPD*: права участников, организационная структура и процесс принятия решений. Уровень внутрипартийной демократии варьируется от -1 (самый низкий) до +1 (самый высокий) (Xhaferaj, 2022).

Проверка третьей гипотезы осуществляется через переменную «Женское лидерство», которая носит дихотомический характер: переменная получает значение «1», если женщина была главой партии, которая принимала участие в думских выборах, или лидером общественно-политической организации, соучредителем избирательного блока; в остальных случаях – значение «0».

Основные показатели описательной статистики по переменным представлены в табл. 1.

<sup>4</sup> На первом этапе была разработана *категориальная схема*, включавшая ключевые тематические блоки, которые отражали различные аспекты гендерного равенства: 1) упоминание прав женщин и гендерного равенства в целом; 2) меры по обеспечению равных возможностей в сфере занятости и образования; участие женщин в политике и механизмы представительства (например, гендерные квоты); 3) предотвращение дискриминации и насилия по признаку пола. Каждый документ (программа и манифест) подвергался *построчному анализу*: фиксировались все упоминания, относящиеся к данным категориям, а также контекст, в котором они встречались (описание проблемы, конкретные меры, декларативные заявления и т.п.). Далее проводилось *оценивание по пятибалльной шкале*.

## Описательная статистика

Переменные	Среднее	Медиана	Стандартное отклонение	Минимум	Максимум
Женщины	13,19	0	23,70	0	100
Идеологическая принадлежность	0,264	0	0,445	0	1
Гендерное равенство	3,189	3	1,075	2	5
Внутрипартийная демократия	-0,378	-0,5	0,459	-1	0,5
Женское лидерство	0,188	0	0,395	0	1

В рамках данного исследования применяется регрессионный анализ панельных данных (*panel data regression analysis*). Это набор данных состоит из наблюдений по нескольким политическим партиям ( $i$ ) в различные годы парламентских выборов ( $t$ ), что обеспечивает возможность анализа изменений внутри партий во времени. Поскольку можно предположить, что некоторые характеристики партий (например, идеология, организационная культура) неизменны во времени и при этом могут коррелировать с независимыми переменными, для анализа была выбрана модель с фиксированными эффектами (*Fixed Effects, FE*). Для проверки корректности выбора между моделью с фиксированными и случайными эффектами использовался *тест Хаусмана (Hausman test)*. Его результаты показали статистически значимую корреляцию между индивидуальными эффектами и независимыми переменными, что подтверждает обоснованность использования модели с фиксированными эффектами. Набор данных представляет собой несбалансированную панель, так как не все партии участвовали во всех электоральных циклах. Тем не менее данный тип данных корректно обрабатывается методами панельной регрессии с фиксированными эффектами.

Статистические расчеты производились в программе *GRETL*.

## Результаты исследования и их обсуждение

Проведем эмпирическую проверку сформулированных рабочих гипотез. Для оценки влияния различных факторов на представительство женщин в списках кандидатов от политических партий был проведен регрессионный анализ. Для коррекции возможной гетероскедастичности данных использовались робастные оценки стандартных ошибок (*HC1*), предложенные Хэлбертом Л. Уайтом-младшим (White, 1980). Это позволило получить более надежные оценки значимости коэффициентов регрессии. Мультиколлинеарность между независимыми переменными была оценена с помощью инфляционных факторов (*VIF*). Значения *VIF* варьировались от 1,426 до 2,946 (наивысшее значение в наборе, но все еще в безопасной зоне, т.е. менее 3). Все приведенные значения *VIF* значительно ниже порога 10, который обычно рассматривают как сигнал серьезной мультиколлинеарности; даже более строгий порог в 3 не превышает. Это означает, что явной проблемы мультиколлинеарности среди переменных нет, и коэффициенты моделей не должны быть сильно искажены из-за линейной зависимости между регрессорами.

В табл. 2 представлены результаты регрессионного анализа, целью которого было определение статистически значимых взаимосвязей между долей женщин в партийных списках кандидатов и набором независимых переменных, характеризующих партийную идеологию, внутрипартийную демократию и женское партийное лидерство.

Из табл. 2 видно, что фактор, связанный с партийной идеологией, статистически значим, но на уровне 10 % ( $p = 0,058$ ;  $p < 0,1$ ). В то же время коэффициент детерминации является отрицательным ( $k = -17,563$ ). Это означает в нашем случае, что группа, закодированная как «1» (либеральные партии), имеет в среднем меньшее значение зависимой переменной, чем группа, закодированная как «0». Таким образом, первая рабочая гипотеза (либеральные партии в большей степени склонны выдвигать женщин в качестве кандидатов), предполагающая положительную взаимосвязь, не получила эмпирического подтверждения. Данный результат нуждается в объяснении.

Во-первых, хотя проект *Manifesto Project Database* – это крупнейшая база данных партийных программ, используемая для анализа политических предпочтений и идеологических установок, он подвергается критике. Система категоризации (например, деление на «левую» и «правую» политико-

идеологическую риторику) может не учитывать нюансы локальных политических контекстов. Критерии «левизны» и «правизны» основаны на европейском политическом спектре и могут исказить позиции партий из других регионов. Кроме того, учитываются только официальные программы, хотя реальная партийная политика может определяться иными текстами (например, речи партийных лидеров) (Hansen, 2008; Proksch et al., 2010; Benoit, Laver, 2007).

Таблица 2

## Результаты эмпирического анализа

Переменные	Коэффициент	Станд. ошибка	t-статистика	p-значение
Идеолог. принадлежность	-17,563	9,074	-1,935	0,058*
Гендерное равенство	2,270	3,500	0,648	0,519
Внутрипартийная демократия	11,563	9,332	1,239	0,221
Женское лидерство	43,568	9,406	4,632	0,000**
const	6,741	14,664	0,459	0,647

Примечание: \*  $p < 0,1$ ; \*\* $p < 0,05$ ; R-квадрат – 0,589; Исправленный R-квадрат – 0,555. Кол-во наблюдений – 53

Во-вторых, многие российские партии не имеют четко сформулированной и последовательной идеологии. Их программы и риторика часто носят эклектичный характер, сочетая элементы разных идеологий, чтобы привлечь более широкий круг избирателей, или же декларируют одни ценности, а на практике придерживаются других. Кроме того, партии могут менять свою идеологическую ориентацию в зависимости от политической конъюнктуры (Малинова, 2001). Исследователи отмечают, что программные партии являются скорее исключениями, большинство партий в стране представляют собой другие типы: «партии власти», «партии-спойлеры», «квазиоппозиционные» (Oversloot, Verheul, 2006), корпоративно-лоббистские и политтехнологические (Любарев, Вольхина, 2018).

Что касается интерпретации приверженности партий вопросам гендерного равенства, отраженным в их программных документах, то результаты регрессионного анализа показали отсутствие статистически значимой положительной взаимосвязи ( $p = 0,519$ ;  $p > 0,05$ ) с представленностью женщин в партийных списках кандидатов. Это свидетельствует о том, что программные заявления сами по себе не гарантируют инклюзивных кадровых практик. Возможные причины включают декларативность программ, доминирование внутрипартийных процедур при отборе кандидатов. Кроме того, измерения приверженности через контент-анализ могут быть недостаточно чувствительными к скрытым или неформальным политическим практикам внутри партий.

Вопреки доминирующей в политологической литературе точке зрения о том, что централизованные партии в большей степени склонны включать женщин в списки кандидатов, результаты проведенного регрессионного анализа не выявили статистически значимой связи между степенью внутрипартийной демократии и долей женщин в партийных списках кандидатов ( $p = 0,221$ ,  $p > 0,05$ ). Рабочая гипотеза не получила эмпирического подтверждения. Этот результат является неожиданным, поскольку противоречит широко распространенному мнению о том, что жесткий централизованный контроль со стороны руководства в партиях способствует продвижению гендерного равенства при отборе кандидатов. Этот результат требует определенной интерпретации. Используемый в настоящем исследовании метод измерения внутрипартийной демократии может неадекватно отражать реальную ситуацию в партиях. В данной работе он измерялся с помощью качественного контент-анализа уставов партий. Необходимо отметить, что партийный устав является лишь декларативным документом, а реальная практика внутрипартийной жизни может значительно отличаться от зафиксированных в этом документе принципов. В частности, вопросы выдвижения кандидатов могут регулироваться другими внутренними документами или неформальными практиками, не отраженными в уставе. Кроме того, использованные при контент-анализе индикаторы демократии могут быть недостаточно чувствительными к процессам, влияющим на выдвижение женщин. Некоторые исследователи считают, что децентрализованные структуры более благоприятными для выдвижения женщин в качестве кандидатов (Kenny, 2013; Kenny, Verge, 2013).

Результаты нашего исследования подтверждают гипотезу о том, что более высокий уровень женщин в партийном руководстве положительно влияет на представленность женщин в партийных списках кандидатов. Данный результат согласуется с выводами предшествующих исследований. В академических кругах существует консенсус в отношении того, что женщины-руководители предоставляют символические возможности и помогают сформировать позитивное отношение общества к женщинам в политике, т.е. потенциально могут стать катализаторами перемен, которые повысят присутствие женщин в политических институтах (Pansardi, Vercesi, 2026). Как отмечают ученые, став более влиятельными в своей партии, избранные женщины могут оказывать не только более сильное влияние на включение в состав будущих списков женщин (эффект расширения прав и возможностей), но и воздействовать на другие партии, которые могут корректировать свои подходы к отбору кандидатов в ответ на избрание женщин по спискам других партий (эффект заражения) (Jankowski, 2019). В предыдущих работах утверждается, что более высокая доля женщин в партийном руководстве приводит к тому, что партия (независимо от ее идеологической направленности) с большей вероятностью будет выступать за гендерное равенство в сфере занятости (Purcell, Naga, 2023).

### Заключение

Настоящее исследование направлено на выявление основных факторов, определяющих представленность женщин в списках кандидатов в контексте российской партийной системы. Отвечая на исследовательский вопрос о причинах различий между российскими политическими партиями в количестве выдвигаемых ими женщин-кандидатов, мы стремились определить условия, при которых партии могут и хотят увеличивать представленность женщин в своих списках. Для достижения поставленной цели был использован количественный метод исследования – регрессионный анализ. Эмпирическая база исследования включала данные о российских политических партиях, полученные из различных источников, в том числе из базы данных «Манифесто», результаты контент-анализа партийных программ, а также данные о составе партийного руководства и структуре партий.

Вопреки распространенному мнению о том, что либеральные партии более склонны выдвигать женщин, эмпирического подтверждения этой гипотезе получено не было. Это свидетельствует о том, что идеологическая ориентация в российском контексте не является определяющим фактором в вопросе представительства женщин в партийных списках. Важно отметить, что заявленная позиция партии по гендерным вопросам в программах не предсказывает реальные практики формирования партийных списков в исследуемой выборке. Программные партии не транслируются в практику отбора кандидатов и остаются декларативными без организационных механизмов их реализации. Результаты исследования не подтвердили тезис о том, что централизованные партии активнее включают женщин в свои списки кандидатов. Этот факт ставит под сомнение универсальность утверждений о положительном влиянии централизации партийной структуры на гендерное равенство в политике и указывает на необходимость учитывать специфические особенности партийных систем при изучении этого вопроса. Напротив, исследование подтвердило гипотезу о положительном влиянии представленности женщин в партийном руководстве на выдвижение женщин-кандидатов. Это подчеркивает важность присутствия женщин на руководящих должностях для продвижения гендерных интересов и создания благоприятной среды для участия женщин в политике.

Таким образом, результаты исследования позволили уточнить теоретические представления о роли идеологии и организационной структуры партии в продвижении гендерного равенства в политике, а также предложить новые объяснения, учитывающие специфику российского контекста. Важно сказать, что настоящая работа продолжает традицию более полного понимания детерминант, которые определяют представленность женщин в партийных списках кандидатов в России. Полученные результаты подчеркивают сложность и многогранность этого вопроса.

Настоящее исследование имеет ряд ограничений. Данная работа ограничивается анализом российских политических партий, которые были допущены до распределения мандатов по итогам думских выборов с 1993 по 2021 г. Результаты могут быть не применимы к партиям, не представленным в нашей выборке, или к другим политическим системам. Несмотря на предпринятые усилия по сбору данных, в исследовании не удалось учесть все факторы, которые могут влиять на представленность женщин в партийных списках кандидатов. В дальнейших исследованиях можно использовать другие теоретические подходы для более глубокого понимания уровня представленности женщин в партийных списках.

## Список литературы / References

- Бальбот, Н. А., Крыштановская, О. В. (2024) 'Роль «третьего сектора» в политической карьере мужчин и женщин в России', Вестник Института социологии, 4, сс. 133–154. [Balbot, N. A., and Kryshtanovskaya, O. V. (2024) 'The Role of the 'Third Sector' in the Political Careers of Men and Women in Russia' [Rol' «tret'ego sektora» v politicheskoy kar'ere muzhchin i zhenshhin v Rossii], Bulletin of the Institute of Sociology, 4, pp. 133–154. (In Russ.)]. DOI: 10.19181/vis.2024.15.4.6. EDN: TOBZTK
- Гербут, Н. А. (2014) 'Влияние партийных характеристик на гендерное представительство в парламентах', Женщина в российском обществе, 1, сс. 18–25. [Gerbut, N. A. (2014) 'The Influence of Party Characteristics on Gender Representation in Parliaments' [Vlijanie partijnyh harakteristik na gendernoe predstavitel'stvo v parlamentah], Woman in Russian Society, 1, pp. 18–25. (In Russ.)]. EDN RYLFHZ.
- Головченко, В. И. (2009) 'Идеологические основы КПРФ и «Справедливой России»: особенности и перспективы', Власть, 3, сс. 74–78. [Golovchenko, V. I. (2009) 'The Ideological Foundations of the Communist Party of the Russian Federation and A Just Russia: Features and Prospects' [Ideologicheskie osnovy KPRF i «Spravedljivoj Rossii»: osobennosti i perspektivy], Vlast, 3, pp. 74–78. (In Russ.)]. EDN JXXAUJ.
- Жигаadlo, К. В. (2023) 'Проблема размежевания на левых и правых в современной России через призму социального конструктивизма', Вестник Российского университета дружбы народов. Серия: Политология, 2, сс. 423–433. [Zhigadlo, K. V. (2023) 'The Problem of the Division into Left and Right in Contemporary Russia through the Prism of Social Constructivism' [Problema razmezhevanija na levyh i pravyh v sovremennoj Rossii cherez prizmu social'nogo konstruktivizma], Bulletin of the Peoples' Friendship University of Russia. Series: Political Science, 2, pp. 423–433. (In Russ.)]. DOI: 10.22363/2313-1438-2023-25-2-423-433. EDN PGJXDU
- Жидкова, Н. Г. (2003) 'Избирательная система, политические партии и представительство женщин: теоретический аспект', Политическая наука, 1, сс. 126–143. [Zhidkova, N. G. (2003) 'Electoral System, Political Parties, and Women's Representation: A Theoretical Aspect' [Izbitatel'naja sistema, politicheskie partii i predstavitel'stvo zhenshhin: teoreticheskij aspekt], Political Science, 1, pp. 126–143. (In Russ.)].
- Любарев, А. Е., Вольхина, М. В. (2018) 'Классификация новых политических партий', Политическая концептология, 3, сс. 234–240. [Lyubarev, A. E., Volkhina, M. V. (2018) 'Classification of New Political Parties' [Klassifikacija novyh politicheskikh partij], Political Conceptology, 3, pp. 234–240. (In Russ.)]. EDN VRJGHN
- Малинова, О. Ю. (2001) 'Партийные идеологии в России: атрибут или антураж?' Полис. Политические исследования, 5, сс. 97–106. [Malinova, O. Yu. (2001) 'Party Ideologies in Russia: An Attribute or an Entourage?' [Partijnye ideologii v Rossii: atribut ili anturazh?], Polis. Political Studies, 5, pp. 97–106. (In Russ.)]. EDN ESCUIZ
- Мухаметов, Р. С. (2022) 'Влияние партийной идеологии на представительство женщин в политических партиях: результаты эмпирического анализа' в: Керимов, А. А. (ред.). Женщина и государство. Историко-политические и социально-правовые измерения взаимоотношений (проблемный подход). Екатеринбург: Изд-во Урал. университета, сс. 38–53. [Mukhametov, R. S. (2022) The influence of party ideology on the representation of women in political parties: the results of an empirical analysis [Vlijanie partijnoj ideologii na predstavitel'stvo zhenshhin v politicheskikh partijah: rezul'taty jempiricheskogo analiza] in: Kerimov, A. A. (ed.) Woman and the State. Historical, political, and socio-legal dimensions of relationships (problematic approach) [Zhenshhina i gosudarstvo. Istoriko-politicheskie i social'no-pravovye izmerenija vzaimootnoshenij (problemnyj podhod)]. Yekaterinburg: Ural Publishing House. University, pp. 38–53. (In Russ.)]. EDN DUTHLA.

- Мухаметов, Р. С. (2021) 'Сравнительный анализ организационной структуры политических партий РФ и США', Вестник Томского государственного университета. Сер. История, 70, сс. 89–95. [Mukhametov, R. S. (2021) 'Comparative analysis of the organizational structure of the political parties of the Russian Federation and the USA' [Sravnitel'nyj analiz organizacionnoj struktury politicheskikh partij RF i SShA], Bulletin of Tomsk State University. Ser. History, 70, pp. 89–95. (In Russ.)]. DOI: 10.17223/19988613/70/13. EDN OQTVQC.
- Работяжев, Н. В. (2014) 'Между традицией и утопией: левый консерватизм в России', Полис: Политические исследования, 4, сс. 114–130. [Rabotyazhev, N. V. (2014) 'Between Tradition and Utopia: Left-Wing Conservatism in Russia' [Mezhdu tradiciej i utopiej: levyj konservatizm v Rossii], Polis: Political Studies, 4, pp. 114–130. (In Russ.)]. EDN SJGLVT.
- Aldrich, A. (2020) 'Party Organization and Gender in European Elections', *Party Politics*, 26(5), pp. 675–688. DOI: 10.1177/1354068818806630.
- Aldrich, J. (1995) *Why Parties? The Origin and Transformation of Political Parties in America*. Chicago: University of Chicago Press. 349 p.
- Bauhr, M., Charron, N., Wängnerud, L. (2024) 'Will Women's Representation Reduce Bribery? Trends in Corruption and Public Service Delivery Across European Regions', *Political Behavior*, 46(4), pp. 2427–2450. DOI: 10.1007/s11109-024-09925-x.
- Benoit, K., Laver, M. (2007) 'Estimating Party Policy Positions: Comparing Expert Surveys and Hand-coded Content Analysis', *Electoral Studies*, 26, pp. 90–107. DOI: 10.1016/J.ELECTSTUD.2006.04.008.
- Berge von dem, B., Poguntke, T., Obert, P., Tipei, D. (2013) *Measuring Intra-Party Democracy: A Guide for the Content Analysis of Party Statutes with Examples from Hungary, Slovakia and Romania*. Heidelberg: Springer. 65 p.
- Berge von dem, B., Poguntke, T. (2017) 'Varieties of Intra-Party Democracy: Conceptualization and Index Construction', in: Poguntke, T., Webb, P., Scarrow, S. (eds.) *Organizing Political Parties: Representation, Participation, and Power*. Oxford: Oxford University Press, pp.136–157.
- Casas-Arce, P., and Saiz, A. (2015) 'Women and Power: Unpopular, Unwilling, or Held Back?' *Journal of Political Economy*, 123(3), pp. 641–669. DOI: 10.1086/680686
- Caul, M. (1999) 'Women's Representation in Parliament: The Role of Political Parties', *Party Politics*, 5(1), pp. 79–98.
- Childs, S., and Kittilson, M. C. (2016) 'Feminizing Political Parties: Women's Party Member Organizations within European Parliamentary Parties', *Party Politics*, 22(5), pp. 598–608. DOI: 10.1177/1354068816654320
- Coman, E., and Shair-Rosenfield, S. (2025) 'Women on the ballot and women at the polls: how women's representation shapes voter turnout in local elections', *Political Science Research and Methods*. DOI: 10.1017/psrm.2025.2
- de Barros Reis, C., Ribeiro, R., and Cimini, F. (2024) 'Revisiting the nexus between corruption and gender: does women's political participation in parliament matter?' *International Review of Applied Economics*, 38(6), pp. 687–705. DOI: 10.1080/02692171.2024.2382098
- Dinas, E., and Gemenis, K. (2010) 'Measuring Parties' Ideological Positions with Manifesto Data: A Critical Evaluation of the Competing Methods', *Party Politics*, 16(4), pp. 427–450. DOI: 10.1177/1354068809343107
- Erzeel, S., and Caluwaerts, D. (2015) 'Is It Gender, Ideology or Resources? Individual-Level Determinants of Preferential Voting for Male or Female Candidates', *Journal of Elections, Public Opinion and Parties*, 25(3), pp. 265–283. DOI: 10.1080/17457289.2015.1008495
- Erzeel, S., and Celis, K. (2016) 'Political Parties, Ideology and the Substantive Representation of Women', *Party Politics*, 22(5), pp. 576–586. DOI: 10.1177/1354068816655561
- Evans, G., and Whitefield, S. (1998) 'The Evolution of Left and Right in Post-Soviet Russia', *Europe-Asia Studies*, 50(6), pp. 1023–1042.
- Indriðason, I. H., and Kristinsson, G. H. (2015) 'Primary consequences: the effects of candidate selection through party primaries in Iceland', *Party Politics*, 21(4), pp. 565–576. DOI: 10.1177/1354068813487117

- Hansen, M. E. (2008) 'Back to the Archives? A Critique of the Danish Part of the Manifesto Dataset', *Scandinavian Political Studies*, 31(2), pp. 201–216. DOI: 10.1111/j.1467-9477.2008.00202.x
- Hjorth, F., Klemmensen, R., Hobolt, S. et al. (2015) 'Computers, coders, and voters: Comparing automated methods for estimating party positions', *Research and Politics*, 2(2), pp. 1–9. DOI: 10.1177/2053168015580476
- Jankowski, M. (2019) 'The Effect of Electing Women on Future Female Candidate Selection Patterns: Findings from a Regression Discontinuity Design', *Politics & Gender*, 15(2), pp. 182–210. DOI: 10.1017/S1743923X19000096.
- Jost, J. (2021) *Left and Right: The Psychological Significance of a Political Distinction*. New York: Oxford University Press. 280 p.
- Kenny, M. (2013) *Gender and Political Recruitment: Theorizing Institutional Change*. New York: Palgrave Macmillan. 232 p.
- Kenny, M., Verge, T. (2013) 'Decentralization, political parties, and women's representation: evidence from Spain and Britain', *Publius: The Journal of Federalism*, 43(1), pp. 109–128. DOI: 10.1093/publius/pjs023.
- Kittilson, M. C. (2006) *Challenging Parties, Changing Parliaments: Women and Elected Office in Contemporary Western Europe*. Columbus: Ohio State University Press. 190 p.
- Klemmensen, R., Binzer Hobolt, S., and Hansen, M. (2007) 'Estimating policy positions using political texts: An evaluation of the Wordscores approach', *Electoral Studies*, 26, pp. 746–755. DOI: 10.1016/J.ELECTSTUD.2007.07.006
- Krook, M. L. (2010) 'Why are fewer women than men elected? Gender and the dynamics of candidate selection', *Political Studies Review*, 8, pp. 155–168. DOI: 10.1111/j.1478-9302.2009.00185.x
- Kunovich, S., and Paxton, P. (2005) 'Pathways to Power: the Role of Political Parties in Women's National Political Representation', *American Journal of Sociology*, 111(2), pp. 505–552. DOI: 10.1086/444445
- Oversloot, H., and Verheul, R. (2006) 'Managing Democracy: Political Parties and the State in Russia', *Journal of Communist Studies and Transition Politics*, 22(3), pp. 383–405. DOI: 10.1080/13523270600855795.
- Pansardi, P., Vercesi, M. (2026) 'Do women promote women? Prime ministers' gender, ideology, and ministerial selection', *West European Politics*, 49(2), pp. 457–482. DOI: 10.1080/01402382.2025.2469024.
- Paxton, P., Hughes, M. M. (2016) *Women, politics, and power: A global perspective*. New York: Sage Publications. 379 p.
- Pop-Eleches, G., Tucker, J. (2010) 'After the Party: Legacies and Left-Right Distinctions in Post-Communist Countries', *SSRN Electronic Journal*, 1670127. DOI: 10.2139/ssrn.1670127
- Proksch, S.-O., Slapin, J. B., Thies, M. F. (2010) 'Party System Dynamics in Post-war Japan: A Quantitative Content Analysis of Electoral Pledges', *Electoral Studies*, 30 (1), pp. 114–124. DOI: 10.1016/j.electstud.2010.09.015.
- Pruysers, S., Cross, W. P., Gauja A. et al. (2017) 'Candidate selection rules and democratic outcomes: the impact of parties on women's representation', in: Poguntke, T., Webb, P., Scarrow, S. (eds.) *Organizing Political Parties: Representation, Participation, and Power*. Oxford: Oxford University Press, pp. 208–233.
- Purcell, N. L., Nagao H. (2023) 'Women in leadership in the party: Women's representation in intra-party leadership and party positions on gender equality in employment', *Party Politics*, 30(6), pp. 1100–1111. DOI: 10.1177/13540688231196424.
- Rahat, G., Hazan, R. Y. (2010) *Democracy Within Parties: Candidate Selection Methods and Their Political Consequences*. Oxford: Oxford University Press. 224 p. DOI: 10.1093/acprof:oso/9780199572540.001.0001.
- Stockemer, D. (2007) 'Why are There Differences in the Political Representation of Women in the 27 Countries of the European Union?', *Perspectives on European Politics and Society*, 8(4), pp. 476–493. DOI: 10.1080/15705850701640884.
- Sundström, A., Stockemer, D. (2022) 'Political Party Characteristics and Women's Representation: The Case of the European Parliament', *Representation*, 58(1), pp. 119–137. DOI: 10.1080/00344893.2021.1898458.
- Wauters, B., Pilet, J. B. (2015) 'Electing Women as Party Leaders: Does the Selectorate Matter?', in: Cross, W., Pilet, J. B. (eds.) *The Politics of Party Leadership: A Cross-National Perspective*. Oxford: Oxford University Press, pp. 73–89. DOI: 10.1093/acprof:oso/9780198748984.003.0005.

- Weeks, A. C., Caravantes, P., Espírito-Santo, A., Lombardo, E., Stratigaki, M., Gul, S. (2024) 'When is gender on party agendas? Mani festos and (De-)democratisation in Greece, Portugal, and Spain', *South European Society and Politics*, pp. 1–33. DOI: 10.1080/13608746.2024.2412746.
- White, H. (1980) 'A heteroskedasticity-consistent covariance matrix estimator and a direct test for heteroskedasticity', *Econometrica*, 48(4), pp. 817–838.
- Wojcik, A., Cislak, A., Schmidt, P. (2021) 'The Left is Right': Left and Right Political Orientation across Eastern and Western Europe', *The Social Science Journal*, pp. 1–17. DOI: 10.1080/03623319.2021.1986320.
- Xhaferaj, A. (2022) *Measuring Intra-Party Democracy in Political Parties in Albania*. Institute for Democracy and Mediation. Tirana, 95 p.

Статья поступила в редакцию: 13.08.2025

Статья поступила в редакцию повторно, после доработки: 28.10.2025

Статья принята к печати: 15.01.2026

## THE MAIN DETERMINANTS OF WOMEN'S REPRESENTATION IN PARTY CANDIDATE LISTS: AN EMPIRICAL ANALYSIS

R. Mukhametov

Ruslan Mukhametov, Candidate of Sciences (In Politics), Associate Professor of the Department of Political Science,

Ural Federal University Named after the First President of Russia B.N. Yeltsin, Yekaterinburg, Russia.

E-mail: muhametov.ru@mail.ru (ORCID: 0000-0002-5175-8300. ResearcherID: M-7158-2016).

### Abstract

The article aims to identify the main factors that determine the representation of women in party candidate lists in the Russian party system. This study examines why some Russian political parties include more women than others. To accomplish this, the authors used quantitative regression analysis. The empirical base included data on Russian political parties obtained from various sources, including the Manifesto Project Database, parties' program content analysis results, and composition of party leadership and party structures data. The results of the statistical analysis showed that the presence of women in party leadership (positive correlation) is a significant factor affecting the representation of women in party candidate lists. There was no statistically significant relationship between the ideological orientation of the parties, the level of centralization of the party structure, and the representation of women in party candidate lists. The results indicate that, rather than its programmatic rhetoric or formal ideological positioning, the internal party structure is a key factor in increasing the representation of women on candidate lists. The presence of women in the party's governing bodies correlates with a higher proportion of women on electoral lists, suggesting a mechanism for intra-elite representation and the influence of access to power resources on personnel decisions.

**Keywords:** political parties; party ideologies; left and right in politics; intra-party democracy; political representation; women's participation; regression analysis.

УДК-32:004

DOI: 10.17072/2218-1067-2026-1-50-63

## ИСКУССТВЕННЫЙ ИНТЕЛЛЕКТ И ПОЛИТИЧЕСКОЕ ВОСПРИЯТИЕ

Д. И. Каминченко

*Каминченко Дмитрий Игоревич*, кандидат политических наук, доцент кафедры политологии, Национальный исследовательский Нижегородский государственный университет имени Н.И. Лобачевского, Нижний Новгород, Россия; старший научный сотрудник лаборатории когнитивной безопасности, Университет «Неймарк», Нижний Новгород, Россия.  
Email: Ert1fg2@rambler.ru (ORCID: 0000-0002-3193-3423).

### Аннотация

Изучаются особенности восприятия и интерпретации политического текста, сгенерированного при помощи искусственного интеллекта. С опорой на теоретические основы аксиологического подхода было проведено экспериментальное тестирование среди студентов бакалавриата политологии Нижегородского государственного университета им. Н.И. Лобачевского. В ходе тестирования и обработки его результатов использовался набор прикладных методов – шкалирование, статистический (корреляционный) и сравнительный анализ, а также построение таблиц сопряженности. Экспериментальное тестирование осуществлялось в начале – середине апреля 2025 года и подразумевало работу с текстами определений понятия «политические ценности», сформулированными российскими учеными и сгенерированными популярным интернет-приложением с искусственным интеллектом (ИИ) – «Чатом Джипити». Результаты исследования показали, что на успешность определения «искусственной» природы текста (сгенерированного при помощи ИИ) влияет частота использования искусственного интеллекта. В свою очередь, частота применения ИИ не является определяющим фактором при оценке степени идеологизированности сгенерированных ИИ текстов. Исследование показало, что идеологизированность текста искусственного интеллекта определяется участниками тестирования через степень сфокусированности внимания в нем на обществе и государстве, а не на личности.

**Ключевые слова:** искусственный интеллект; политическое восприятие; политические ценности; идеологизированность; эксперимент; шкалирование; корреляционный анализ.

### Введение

Технологии искусственного интеллекта активно распространяются в различных сферах общественной жизни. Социологические службы сегодня фиксируют высокие темпы роста информированности о технологиях ИИ, при этом уровень доверия к ним среди общества остается относительно неизменным<sup>1</sup>. Область политических процессов и отношений также испытывает на себе воздействие со стороны искусственного интеллекта. Политические лидеры часто упоминают ИИ в своих выступлениях, отмечая как возможности, так и угрозы, возникающие в результате его активного внедрения в жизнь социума. Впрочем, границы влияния ИИ на сегодняшний день определены крайне слабо, неясным остается огромное количество вопросов, связанных, например, с тем, как это влияние сказывается на общественном и политическом сознании индивидов и групп, насколько широко оно отражается на восприятии политической информации и принимаемых решениях (в частности – в сфере электорального поведения). Предлагаемое исследование представляет собой робкую попытку поиска ответа на часть из указанных вопросов.

Ученые активно изучают роль ИИ в самых разных отраслях общественного развития, используя подчас крайне интересные методики для анализа. Встречаются научные работы, в которых проводятся глубокие интервью непосредственно с самими приложениями ИИ, в частности похожую «беседу» недавно провели К. Кап и А. Мартенс, в ходе которой авторы задавали уточняющие вопросы

© Каминченко Д. И., 2026

<sup>1</sup> Доверие к ИИ [Электронный ресурс], *Официальный веб-сайт Всероссийского центра изучения общественного мнения*, 24.12.2024. URL: <https://wciom.ru/analytical-reviews/analiticheskiy-obzor/doverie-k-ii> (дата обращения: 22.08.2025).

своему «собеседнику» (интернет-приложению *ChatGPT*) с целью «максимально приблизить процесс к реальному интервью». Тематика обсуждения была различной: от вопросов о том, откуда ИИ черпает свои знания и о чем его спрашивают интернет-пользователи – до вопросов об ответственности за пользователей и примерах ошибок, выдаваемых самим приложением ИИ (Car, Martens, 2025: 55–58).

Инструменты ИИ, по мнению исследователей, помогают упростить выполнение задач, связанных, например, с поиском и отбором литературы для подготовки соответствующего научного обзора, хотя и отмечается, что результаты использования подобных инструментов всегда должны подвергаться критическому анализу и проверке со стороны автора (Fellmann, Bongertmann et al., 2025: 166, 192). Веб-приложения, подобные «Чату Джипити», как пишут ученые, создают дилемму: они не только открывают новые возможности, но и бросают вызов «индивидуальности автора» и его произведениям (Sucharowski, 2025: 205).

Активное внедрение технологий ИИ крайне актуализирует научную проблему, связанную с их влиянием на политическое сознание индивида и групп, а следовательно, на формы и содержание их потенциального и реального политического поведения. Учитывая частое использование веб-приложений ИИ для генерирования текстов и фотоизображений в ходе повседневной и учебной деятельности молодой аудиторией, вполне можно выдвинуть тезис о том, что ИИ постепенно становится одним из стремительно набирающих значимость факторов социализации современной личности в целом и ее политической социализации в частности. Более того, искусственный интеллект способен повлиять на масштаб воздействия других факторов и даже институтов политической социализации. Демонстрация и продвижение в символично-смысловом содержании текстового и фотоконтента, генерируемого алгоритмами ИИ, интересов тех или иных политических субъектов открывает для подобных политических акторов новые возможности для реализации собственных интересов и манипулирования сознанием и поведением индивидов и групп. Все это в очередной раз подчеркивает актуальность и необходимость проведения исследования в данной предметной области.

В этой связи цель текущей работы заключается в выявлении особенностей восприятия политических текстов, сгенерированных при помощи одного из самых популярных интернет-приложений ИИ – «Чата Джипити», – молодой студенческой аудиторией, изучающей в ходе своей образовательной программы политологические дисциплины. Мы постараемся установить связь между частотой использования ИИ и особенностями восприятия политического контента.

### Теоретические основания

Стремительное распространение технологий ИИ актуализирует необходимость проведения научных исследований для изучения создаваемых ими возможностей и угроз для функционирования политической сферы общества. Несмотря на наличие ряда работ, как русскоязычных (Володенков, Федорченко, Печенкин, 2024; Петухов, Каминченко, 2024; Володенков, Федорченко, Печенкин, 2023; Каминченко, Петухов, 2023; Быков, 2020; Федорченко, 2020 и др.), так и зарубежных (Darius, Römmele, 2023; Rozado, 2023; Koster, 2022; Peters, 2022 и др.), написанных в русле этого направления, в нем существуют огромные лакуны, требующие своего восполнения.

В своих работах ученые указывают на различные политические задачи, при выполнении которых могут быть применены технологии ИИ, например, при проведении электоральных кампаний и продвижении разнообразных политических инициатив, выделяя при этом аргументы как «за», так и «против» его использования (Алексеев, 2020: 63, 66–67). Если попытаться выделить ключевые тематические рубрики, в рамках которых в последние годы проводятся исследования политической роли ИИ, то одной из них является поиск и оценка возможностей и преимуществ, предоставляемых современными технологиями ИИ существующим участникам политического процесса. Как пишут авторы работы «Гражданское участие 2.0», сегодня существует множество возможных вариантов применения технологий искусственного интеллекта в контексте гражданского участия, например, в сфере обработки поступающих предложений от граждан. ИИ демонстрирует свои сильные стороны в процессе автоматической генерации метаданных для записей и их последующей фильтрации, оценки и сортировки информационных данных, представляющих разнообразные идеи и аргументы, выдвигаемые обществом, анализа реакции на общественные предложения («лайки» и «дизлайки»), формирования ключевых показателей их эффективности (оценки) и т.д. (Von Lucke, Gollasch, 2022: 119).

В контексте взаимодействия субъектов гражданского общества и органов государственного управления ученые задаются вопросом о том, как использовать методы, инструменты и приложения ИИ, чтобы повысить эффективность открытой, совместной работы конкретных индивидов и

институтов (указывая при этом на то, что ИИ обладает потенциалом для существенного улучшения существующих форм коммуникации между людьми). Здесь они обращают внимание, например, на возможность искусственного интеллекта автономно и самостоятельно принимать решения, на широту массива данных, которые ИИ способен выявить и проанализировать в условиях конкретной ситуации для принятия своевременного решения в режиме реального времени и т.д. (Von Lucke, Gollasch, 2022: 139, 141).

Влияние ИИ на процесс принятия решений (в том числе – политических) в данном случае можно рассматривать как отдельное поднаправление в рамках обозначенной выше тематики. В этой связи ученые обращают внимание на традиционный политологический подход, характеризующийся акцентом на институциональной концентрации власти, субъективной логике принятия решений и ограниченной прозрачности. Вместе с тем другой подход, основанный на применении открытых данных и технологий искусственного интеллекта, напротив, представляет собой адаптивную и основанную на участии структуру управления, опирающуюся на данные. Современные исследования рассматривают эту трансформацию как часть цифровой административной модернизации и ответ на сложные общественные вызовы. Таким образом, открытые данные и ИИ могут оказывать решающее влияние на выявление, формулирование и решение политических вопросов (Geiger, Von Lucke, 2025).

Еще одним направлением изучения политической роли ИИ является детальный анализ генерируемого им контента, который с учетом степени распространенности веб-приложений ИИ, способен оказывать серьезное влияние на восприятие и оценку политических событий и процессов. В этой связи особенно актуален поиск разнообразных символов в контенте ИИ, отражающих те или иные политические ценности и нормы. В одном из исследований Д. Розадо выявлено, что результаты тестирования на установление «политической ориентации» «Чата Джипити» позволяют зачастую утверждать о наличии в содержании его ответов левого политического уклона (Rozado, 2023: 4). Тема ценностно-нейтрального характера контента, генерируемого ИИ, поднимается и в работе И.А. Быкова, где автором формулируется вопрос о том, «насколько граждане, бюрократия, элиты и политики могут доверять политическим суждениям, генерируемым с помощью технологий искусственного интеллекта» (Быков, 2020: 24).

В работе У. Петерса «Алгоритмическая политическая ангажированность в системах искусственного интеллекта» отмечается, что алгоритмы ИИ могут формировать предвзятый контент по отношению к политическим ориентациям людей таким же образом, как и в случае генерирования контента, в котором, например, присутствуют гендерные предубеждения (Peters, 2022: 17). Попытка установить, какие «политические взгляды» преимущественно «выражает» одно из популярных интернет-приложений, предпринята и в недавней работе «Самовосприятие и политические “убеждения” “Чата Джипити”», авторы которой использовали, например, тесты на определение структуры личности «Большая пятерка» (*Big Five*) и психологический тест «Индикатор типов Майерс–Бриггс» (*MBTI*) (Rutinowski, Franke et al., 2024).

Постепенно формируемая в науке система знания о политическом влиянии ИИ поднимает на поверхность сразу несколько актуальнейших вопросов о связи между различными явлениями, например: как влияют выявляемые в контенте, генерируемом при помощи алгоритмов ИИ, символично-смысловые «акценты» на особенности политического сознания индивида и групп (причем совершенно не обязательно здесь вести речь исключительно о молодой аудитории)? как наличие подобных «акцентов» отражается на политическом поведении индивида и групп? учитывается ли фактор наличия/отсутствия в контенте от веб-приложений ИИ таких «акцентов» в процессе подготовки, принятия, реализации и мониторинга выполнения конкретных политических решений? и т.д. Обозначенные вопросы уже в самое ближайшее время станут предметом изучения не только учеными-политологами, но и представителями смежных гуманитарных направлений (специалистами по международным отношениям, социологами, психологами, философами).

Поиск и анализ выявленных политических «акцентов» и «оценок» в контенте, формируемом алгоритмами популярных веб-приложений ИИ, – это только первый, но при этом крайне необходимый шаг на пути к изучению обозначенных выше вопросов, тем более что в этом направлении на сегодняшний день существует немало лакунов, в том числе в отечественной политической науке (что вполне обоснованно, учитывая междисциплинарный характер данной проблематики). Текущая работа нацелена на частичное восполнение существующего пробела. Основной акцент в ней сделан на поиске потенциальной взаимосвязи между частотой использования технологий ИИ

и особенностями восприятия политического текста. Причем для выявления данных особенностей целесообразно изучить восприятие соответствующего контента той аудиторией, которая в той или иной степени часто соприкасается с ним. В этом случае выше вероятность того, что человек сможет выявить наличие/отсутствие политико-идеологических акцентов в генерируемом тексте. Поэтому в предлагаемом исследовании проведен эксперимент, участниками которого стали представители молодой студенческой аудитории, изучающие различные политологические дисциплины, например: политическую культуру, политическую теорию, политическую социологию, сравнительную политологию и др.

### Описание эмпирического метода исследования

Теоретико-концептуальную основу исследования составляет аксиологический подход. Кроме того, автор работы опирается на теорию политической социализации. В научном сообществе под процессом политической социализации молодой аудитории подразумевается, «с одной стороны, усвоение индивидом политических норм и ценностей, закрепленных в обществе, с другой – приобретение молодыми гражданами политического опыта и гражданско-политических ориентаций, необходимых для участия в политической жизни» (Мельников, 2015: 106).

Одним из ключевых понятий внутри теории политической социализации выступает термин «картина мира». Ученые предлагают рассматривать его как «совокупность личных базовых представлений о мире, составляющих его идеализированную модель, которая составляет центральную часть психической жизни человека» (Политическая социализация российских граждан в период трансформации, 2008: 339). Современные технологии ИИ обладают огромным и трудно измеримым потенциалом влияния на формирование картины мира индивида. Еще одним понятием, составляющим теоретическую основу работы, является термин «политические ценности». Его определения будут приведены при описании хода экспериментального тестирования.

В целях работы было разработано и проведено пилотное тестирование. Его тема была выбрана произвольным образом – «Политические ценности» (в данном случае важную роль играл не выбор темы, а то, что в ней теоретически могли присутствовать те или иные политико-аксиологические акценты). Тестирование проводилось в начале – середине апреля 2025 г. среди студентов бакалавриата политологии 1–4-х курсов, проходящих обучение в Институте международных отношений и мировой истории Нижегородского государственного университета им. Н.И. Лобачевского (ИМОМИ ННГУ) и изучающих целый спектр дисциплин, в той или иной степени связанных с политической аксиологией (например, политическая культура).

Представители выбранной студенческой аудитории уже с первого курса обучения в той или иной степени соприкасаются с обозначенной темой, что отвечает поставленной в работе задаче – сконцентрировать внимание на анализе особенностей восприятия политического контента той группой людей, которая погружена в рассмотрение политологических вопросов. Объем выборки составил 60 человек, что, учитывая задачу – провести экспериментальное тестирование среди узкого сегмента общества, вполне достаточно для проведения текущего исследования.

Тестирование проводилось с применением ряда эмпирических методов: анкетирования, шкалирования, статистического (корреляционного) и сравнительного анализа, а также построения таблиц сопряженности. Оно включало в себя пять этапов:

- 1) выбор конкретной темы в качестве объекта изучения;
- 2) поиск в русскоязычной научной литературе нескольких определений понятия «политические ценности»;
- 3) генерирование нескольких определений термина «политические ценности» в популярном интернет-приложении «Чат Джипити»;
- 4) подготовка и проведение экспериментального тестирования среди молодой аудитории;
- 5) проведение количественных расчетов, интерпретация результатов и подведение итогов.

Во избежание неточностей переводных версий текста был осуществлен поиск исключительно русскоязычных определений понятия «политические ценности».

Для проведения тестирования была разработана специальная анкета, состоящая из двух частей. В первую часть вошли общие вопросы, где участников просили указать номер курса, пол, отношение к технологиям ИИ (оптимистичное/нейтральное/пессимистичное) и частоту их использования (всегда/очень часто/часто/редко/очень редко/никогда).

Вторая часть – это табличная матрица, где в строках приведено семь определений понятия «политические ценности», а в столбцах – участников пилотного эксперимента попросили ответить на ряд вопросов – выполнить задания (в том числе с использованием шкалирования). Всего – пять вопросов и заданий:

- 1) ответить на вопрос: «Сделано ли соответствующее определение при помощи приложения ИИ? (Да/нет/затрудняюсь ответить)»;
- 2) оценить степень идеологизированности текста определения по шкале от «0» (минимальная) до «5» (максимальная);
- 3) оценить объем внимания, акцентируемого (в тексте определения) на *личности*, по шкале от «0» (минимальный) до «5» (максимальный);
- 4) оценить объем внимания, акцентируемого (в тексте определения) на *государстве*, по шкале от «0» (минимальный) до «5» (максимальный);
- 5) оценить объем внимания, акцентируемого (в тексте определения) на *обществе*, по шкале от «0» (минимальный) до «5» (максимальный).

В текущей работе нас интересует прежде всего то, как участники эксперимента, разделенные по признаку разной частоты использования ИИ, определяли природу каждой из предлагаемых им дефиниций, как была оценена степень идеологизированности и акцентированности в них внимания на личности/государстве/обществе.

Попытка зафиксировать особенности осознания участниками эксперимента «искусственной» (т.е. сгенерировано алгоритмами интернет-приложения ИИ) и «естественной» (т.е. сформулировано учеными) природы происхождения дефиниций понятия «политические ценности» предпринята в исследовании неслучайно. Точная оценка участником эксперимента «искусственной» и «естественной» природы происхождения дефиниции помогает понять, насколько индивид готов отделить друг от друга то, что сгенерировано при помощи ИИ, и то, что написано другими людьми (хотя необходимо признать, что веб-приложения генерируют тексты на основе некоего информационного массива, представленного в интернет-пространстве, включающего в том числе определения данного понятия, сформулированные научным сообществом). В текущей работе мы сконцентрировали внимание на восприятии участниками эксперимента исключительно «искусственных» дефиниций (поэтому в описании, анализе и интерпретации результатов представлены только четыре определения, а не все семь, хотя некоторое внимание оценке «естественных» дефиниций все же будет уделено), что в условиях поставленной исследовательской цели и требований к объему научной статьи вполне достаточно для выполнения наших основных задач (впрочем, в дальнейшем можно будет обратить внимание и на отношение участников к природе происхождения «естественных» дефиниций).

Неслучайным является и поиск особенностей восприятия степени идеологизированности содержания дефиниций, так как акцент на конкретных политических ценностях, а также специфика их ретрансляции являются неотъемлемой частью идеологии и идеологизированности как результат ее распространения и внедрения. Одним из символично-смысловых элементов идеологии выступает определенная презентация дихотомии «личность – группа», с наличием основного фокуса внимания на том или ином «пространственном участке» внутри этой дихотомии. Поэтому для изучения степени идеологизированности контента ИИ выбран именно поиск акцента на личности, обществе и государстве как конкретных выразителей указанной дихотомии. Здесь снова сошлемся на одну из работ Д. Розадо, где в ходе тестирования популярного интернет-приложения ИИ выявлено наличие в содержании его текстов левого политического уклона (Rozado, 2023: 4), в основе которого существует определенная фокусировка внимания на правах и обязанностях личности, общества и государства.

Четыре из семи дефиниций сформированы «Чатом Джипити» на основании простого поискового запроса: «Политические ценности – это». Период генерирования текстов – начало апреля 2025 г.<sup>2</sup> «Чат Джипити» «предложил» следующие определения:

- «...Основные принципы и идеи, которые определяют взгляды и поведение индивидов или групп в политической сфере, служащие ориентиром для политической деятельности и формируют основу для оценки различных политических ситуаций и явлений» (для удобства при последующей обработке результатов обозначим дефиницию как «определение 1»);
- «...Основополагающие убеждения и принципы, которые формируют взгляды людей на политику, государственное управление и общественные отношения и определяют то, как

<sup>2</sup> Official website of «ChatGPT» [online]. Available at: <https://www.chatgpt.org> (accessed: 8.04.2025).

индивиды или группы оценивают различные политические явления, принимают решения и формулируют свои требования к власти и обществу» («определение 2»);

- «...Ключевые убеждения и идеи, которые формируют политическую культуру и определяют поведение индивидуумов и групп в рамках политической системы» («определение 3»);
- «...Базовые убеждения и принципы, которые определяют взгляды людей или групп на вопросы власти, управления и организации общества» («определение 4»).

Три других определения понятия «политические ценности» взяты из научных статей российских ученых:

- «...устойчивые, имплицитно присущие отдельной личности, социальной группе или обществу в целом смысловые доминанты, определяющие идеологические приоритеты и политические принципы социальных отношений» (Селезнева, 2019: 178; Селезнева, Антонов, 2020: 228) («определение 5»);
- «...система представлений о желаемых принципах политического устройства общества» (Богдан, 2014: 24) («определение 6»);
- «...Идеи политических потребностей, выражающие отношение индивидов, социальных групп, классов, общества между собой» (Зимин, 2012: 136) («определение 7»).

В тексты части определений, «представленных» «Чатом Джипити», были внесены небольшие изменения, не оказавшие существенного влияния на их смысловое наполнение: например, указанное приложение ИИ в «своих» определениях часто «использовало» прилагательное «основной», что без необходимой корректировки создало бы дополнительную подсказку для участников тестирования, поэтому данное прилагательное было заменено на такие слова, как «базовый» и «ключевой». Кроме того, в некоторых случаях при помощи слов-связок из двух предложений было сформировано одно. Мы полагаем, что подобные изменения необходимы и вполне допустимы при проведении эксперимента и не оказывают существенного влияния на его конечные итоги.

Здесь же обратим внимание на некоторое ограничение в представленной методике проведения эксперимента, а именно: нами не фиксировались личные политико-идеологические предпочтения участников эксперимента. С одной стороны, это выглядит определенным упущением, так как подобная информация открыла бы дополнительные возможности для поиска каких-либо закономерных статистических и каузальных связей. С другой стороны, мы предполагаем, что вопрос о политико-идеологических предпочтениях участников эксперимента мог бы вызвать несколько смещенные ответы относительно представленных дефиниций, т.е., указав, например, в начале экспериментального тестирования подобные предпочтения кто-то из его участников в некоторой степени мог бы начать рассматривать тексты определений термина «политические ценности» через призму собственных предпочтений, что, в свою очередь, способно повлиять и несколько исказить процесс фиксации природы происхождения и степени идеологизированности контента. Впрочем, в дальнейшем вполне допустимо выявление политико-идеологических предпочтений самих индивидов при проведении такого эксперимента.

### Результаты исследования

Участники экспериментального тестирования разделились по гендерному признаку практически одинаково: 50 % всех, кто принял участие, – мужчины и 48 % – женщины (в одном из анкетных бланков информация о поле не указана). Отвечая на вопрос, как часто они пользуются технологиями ИИ, 35 % участников пилотного тестирования сказали, что «часто» используют приложения ИИ, 30 % респондентов ответили – «редко», 22 % – «очень часто», 5 % – не указали ответ на обозначенный вопрос, столько же человек заявили, что «очень редко», а 3 % сказали, что «всегда» используют ИИ. Подробная статистика отражена на рисунке.

Для большей наглядности в дальнейшем все участники будут разделены на две группы: первая – те, кто часто пользуются ИИ (здесь объединены ответы всех, кто сказал, что «часто», «очень часто» и «всегда» применяет ИИ); вторая – те, кто редко пользуются ИИ (здесь объединены ответы всех, кто сказал, что «редко» и «очень редко» использует ИИ).



Рис. Частота использования современных технологий ИИ участниками эксперимента

Во второй части бланка тестирования нас интересуют количественные данные, связанные исключительно с теми определениями термина «политические ценности», которые сформированы посредством «Чата Джипити», т.е. статистика по четырем дефинициям. Причем в случае со шкальными оценками предполагаемой степени идеологизированности и акцента на личности, обществе и государстве в представленных определениях, которые указывали участники тестирования, использовались не абсолютные или суммированные значения, а средние арифметические и медианные (вторые, на наш взгляд, более показательны с точки зрения необходимости поиска общей тенденции). В случае же с ответами на вопрос о том, сгенерировано ли то или иное определение при помощи ИИ, использовалось процентное соотношение ответов всех участников тестирования. Статистические результаты отражены в табл. 1.

Таблица 1

**Статистические показатели частоты ответов участников эксперимента на вопрос о происхождении определений термина «политические ценности»**

Определения понятия «политические ценности», сгенерированные при помощи ИИ	Участники тестирования, ответившие, что определение сгенерировано при помощи ИИ, %	Среднее арифметическое и медианное значения степени идеологизации содержания определения, по мнению участников экспериментального тестирования, по шкале от 0 до 5	Среднее арифметическое и медианное значения объема внимания на личности в содержании определения, по мнению участников экспериментального тестирования, по шкале от 0 до 5	Среднее арифметическое и медианное значения объема внимания на государстве в содержании определения, по мнению участников экспериментального тестирования, по шкале от 0 до 5	Среднее арифметическое и медианное значения объема внимания на обществе в содержании определения, по мнению участников экспериментального тестирования, по шкале от 0 до 5
Определение 1	53	1,7 / 1	2,2 / 2	1,2 / 1	2,2 / 2
Определение 2	43	2,2 / 2	2,6 / 2	2,7 / 3	2,9 / 3
Определение 3	42	2,2 / 2	2,4 / 2	1,25 / 1	2 / 2
Определение 4	63	1,85 / 2	1,93 / 2	1,68 / 2	2,92 / 3

Мы не будем подробно останавливаться на количественных данных, представленных в табл. 1, так как основная задача работы заключается в том, чтобы выявить роль фактора частоты использования

ИИ в восприятии генерируемых им политических текстов. Однако обратим внимание на несколько аспектов. Чаще остальных в качестве сгенерированного с помощью ИИ студенты называли определение № 4 – 63 % всех участников тестирования, а реже других – определения № 3 и 2 (42 и 43 % соответственно). Определение № 1 в качестве сформированного посредством ИИ указывалось 53 % участников пилотного исследования.

Для более удобной интерпретации данных о степени идеологизированности, представленной в том или ином тексте определения, введем условную шкалу: медианные значения в диапазоне от 0 до 0,9 могут означать низкую степень идеологизированности; 1,0–1,9 – умеренно низкую; 2,0–2,9 – среднюю степень; 3,0–3,9 – умеренно высокую; 4,0–5,0 – высокую. Обозначенная шкала не претендует на абсолютный характер, но она необходима для описания некоторых контуров полученных статистических значений. Аналогичную шкалу значений предлагается использовать и при интерпретации результатов шкалирования по вопросам, касающимся объема внимания, уделенного в тексте дефиниции личности, обществу и государству.

Таким образом, медианный показатель степени идеологизированности большинства дефиниций равен двум (определения № 2–4), а в одном случае – единице (определение № 1), что свидетельствует о средней и умеренно низкой степени идеологизированности содержания дефиниций (по мнению участников исследования). Отталкиваясь от введенной шкалы значений, отметим, что в приведенных определениях термина «политические ценности», которые сгенерированы при помощи приложения ИИ, согласно взгляду студентов-политологов, встречаются средний объем внимания на личности, умеренно высокий и средний объем внимания на обществе, а в случае с государством объем внимания либо средний и умеренно высокий, либо умеренно низкий.

Для сравнения приведем частично статистику ответов по дефинициям, сформулированным без участия ИИ (табл. 2).

Таблица 2

**Статистические показатели частоты ответов участников эксперимента на вопросы о происхождении определений термина «политические ценности»**

Дефиниции «политические ценности» из российских научных публикаций	Доля неправильных <sup>3</sup> ответов среди участников эксперимента, %	Среднее арифметическое и медиана оценок степени идеологизированности дефиниций, от 0 до 5
Определение 5	33	1,7 / 1,5
Определение 6	45	1,3 / 1
Определение 7	47	2,1 / 2

По данным табл. 2, только 33 % участников тестирования ответили, что текст определения № 5 сгенерирован при помощи ИИ (т.е. дали неверный ответ), что является минимальным показателем среди всех дефиниций, используемых в исследовании. В пользу того, что определения № 6 и 7 сформированы посредством веб-приложения ИИ, высказались 45 и 47 % соответственно, что сопоставимо с аналогичными показателями для определений № 2 и 3.

Сравнивая значения показателей оценок «искусственных» и «естественных» дефиниций, заметим, что у участников тестирования в целом возникло меньше трудностей при точном (т.е. верном) установлении природы происхождения определений, представленных именно в текстах научных публикаций (медианное процентное значение «неправильных» ответов в этом случае 45 %; среднее арифметическое – 42 %). В случае со сгенерированными ИИ дефинициями медианное процентное значение «правильных» ответов – 48 % (среднее арифметическое – 50 %). При оценке степени различий в 3 (в случае с медианой) и 8 процентных пунктов (в случае со средним арифметическим) следует учитывать небольшой размер выборки дефиниций. Результаты также показывают, что, по мнению участников эксперимента, общая медианная оценка степени идеологизированности «искусственных» определений (равная 2) выше аналогичного показателя применительно к «естественным» определениям (равная 1,5).

Таким образом, участники экспериментального тестирования – студенты политологического направления – в среднем чаще называют «искусственной» природу происхождения (т.е. дают верный ответ) именно тех дефиниций, которые сгенерированы при помощи ИИ, а не сформулированных

<sup>3</sup> Под «неправильными» в данном случае подразумеваются ответы участников эксперимента, сказавших о том, что одно из приведенных в таблице определений сгенерировано при помощи веб-приложения ИИ.

представителями научного сообщества. Одной из причин подобного соотношения может выступать знакомство с политологической литературой и общий уровень подготовки в предметной области. Впрочем, не следует забывать и о факторе качества сгенерированных при помощи ИИ дефиниций. Любопытно, что студенты-политологи выше оценили степень идеологизированности именно «искусственных» определений, а не «естественных». Подробный анализ выявленного эффекта не является целью и задачей данного исследования, но вполне может быть рассмотрен детально в последующем.

Для выполнения поставленных в работе задач построим три таблицы сопряженности. За основу табл. 3 возьмем два критерия: 1) частоту использования участниками технологий ИИ; 2) выбор конкретного определения как сгенерированного ИИ. Во втором случае нам интересны только положительные (т.е. верные) ответы о том, что конкретная дефиниция сгенерирована ИИ. В табл. 4 отобразим также два аспекта: 1) частоту использования участниками технологий ИИ; 2) оценку степени идеологизированности содержания конкретной дефиниции. За основу табл. 5 взяты те же вопросы, что и в случае со второй таблицей, но в ней обращается внимание на ответы тех, кто сказал о полном отсутствии какой-либо идеологизированности в тексте дефиниции.

Как показывают данные табл. 3, среди тех участников, кто часто пользуется технологиями ИИ, в целом выше доля тех, кто верно определил «искусственную» (т.е. сгенерировано при помощи веб-приложения ИИ) природу происхождения представленных текстов термина «политические ценности». Причем в случае с определением № 2 разница между двумя группами составляет 18,65 %, а наименьшее отличие – в случае с определением № 3 (3,24 %).

Таблица 3

**Результаты построения таблицы сопряженности: частота использования технологий ИИ / выбор конкретного определения как сгенерированного ИИ**

Вопрос о том, сделано ли соответствующее определение при помощи приложения ИИ (учитывались только верные ответы «да»)	Вопрос о том, как часто респондентом используются технологии искусственного интеллекта	
	Часто (объединены варианты ответов: «всегда», «очень часто» и «часто»)	Редко (объединены варианты ответов: «очень редко» и «редко»)
Определение 1	56,76%	45%
Определение 2	48,65%	30%
Определение 3	43,24%	40%
Определение 4	64,86%	60%

В свою очередь, данные табл. 4 прямо указывают (отталкиваясь от более показательных – медианных значений) на отсутствие какой-либо разницы во мнениях двух групп относительно степени идеологизированности четырех «искусственных» определений: по всем дефинициям, кроме первой, медианные значения свидетельствуют о средней степени идеологизированности, в случае же с первой – об умеренно низкой.

По данным табл. 5, в абсолютных количественных показателях группа тех, кто часто пользуется ИИ, в целом чаще дает нулевые оценки степени идеологизированности текстов определений, чем группа тех, кто редко пользуется ИИ. Подчеркнем, здесь указаны именно абсолютные, а не относительные и не медианные значения с целью взглянуть на то, как часто встречаются оценки, которые свидетельствуют об отсутствии идеологических акцентов в политическом тексте.

Для более глубокого понимания особенностей восприятия представленных определений, а точнее для поиска связи между оценками степени идеологизированности текстов «искусственных» определений, с одной стороны, и оценками степени акцентированности в них внимания на личности/государстве/обществе – с другой, проведем статистический корреляционный анализ. Он позволит установить наличие/отсутствие статистически значимой корреляционной связи между оценками участников эксперимента. Учитывая, что оценки носят порядковый характер, для анализа выбран коэффициент ранговой корреляции Спирмена, используемый как раз для работы с подобными значениями. Для определения уровня статистической значимости коэффициентов корреляции используем релевантный для данных расчетов *t*-критерий Стьюдента. Показатели коэффициентов корреляции отображены в табл. 6.

Таблица 4

**Результаты построения таблицы сопряженности: частота использования современных технологий ИИ / оценка степени идеологизованности текста определения**

Среднее арифметическое / медианное значения степени идеологизованности содержания определений в ответах респондентов	Вопрос о том, как часто респондентом используются технологии искусственного интеллекта	
	Часто (объединены варианты ответов: «всегда», «очень часто» и «часто»)	Редко (объединены варианты ответов: «очень редко» и «редко»)
Определение 1	1,76/1	1,6/1
Определение 2	2,16/2	2/2
Определение 3	2,22/2	2,2/2
Определение 4	1,84/2	1,95/2

Таблица 5

**Результаты построения таблицы сопряженности: частота использования современных технологий ИИ / нулевая оценка степени идеологизованности текста определения**

Общее количество оценок степени идеологизованности содержания определений, равное «0», в ответах респондентов	Вопрос о том, как часто респондентом используются технологии искусственного интеллекта	
	Часто (объединены варианты ответов: «всегда», «очень часто» и «часто»)	Редко (объединены варианты ответов: «очень редко» и «редко»)
Определение 1	12	5
Определение 2	6	4
Определение 3	6	4
Определение 4	9	3

Таблица 6

**Показатели коэффициента ранговой корреляции Спирмена между степенью идеологизованности и степенью фокусировки внимания на личности, государстве и обществе в текстах определений от ИИ**

Вопрос о степени идеологизованности определений понятия «Политические ценности»	Вопрос о смысловом акценте в определениях понятия «Политические ценности»		
	Акцент на личности	Акцент на государстве	Акцент на обществе
Определение 1	0,12** <sup>4</sup>	0,39**	0,35**
Определение 2	0,15**	0,32**	0,45**
Определение 3	0,25**	0,26**	0,15**
Определение 4	0,24**	0,22**	0,22**

Примечание. \* $p < 0,01$  – уровень значимости рассчитанных коэффициентов корреляции.

Из табл. 6 видно, что, во-первых, между оценками степени идеологизованности текстов «искусственных» определений, с одной стороны, и оценками степени акцентированности в них внимания на личности/государстве/обществе – с другой – во всех случаях присутствует статистически значимая связь. Во-вторых, выявленная корреляционная связь является положительной, т.е. она носит прямой характер (иными словами, чем выше значение одной переменной, тем выше значение другой). В-третьих, при наличии корреляции отметим, что в большинстве случаев она является слабой (т.е. ее значения составляют менее 0,3) и только в четырех случаях (определения № 1 и 2) – умеренной (более 0,3). Любопытно, что умеренная корреляционная связь установлена между оценками степени идеологизованности текстов определений, с одной стороны, и оценками степени сфокусированности в них внимания на государстве и обществе (т.е. на коллективном начале), а не на личности – с другой.

<sup>4</sup> Здесь и далее \* $p < 0,05$ ; \*\* $p < 0,01$  – уровни значимости рассчитанных коэффициентов корреляции

### Обсуждение

Полученные результаты позволяют сделать ряд выводов. Во-первых, более частое использование различных веб-приложений ИИ позволяет точнее определять «искусственную» природу происхождения политического текста. Среди причин можно назвать фактор опыта: чем опытнее человек в плане пользования ИИ, тем больше у него возможностей для определения текста как сгенерированного ИИ (здесь возникает вопрос о том, насколько влияет возрастной аспект на установление «искусственного» происхождения текста, но поиск подобной связи не был задачей проводимого исследования и может быть изучен в последующем). Фактор опыта может объяснить более критично настроенное отношение к контенту на предмет роли ИИ в его формировании, но и это предположение также требует дальнейшей проверки.

Во-вторых, отсутствие в целом существенных отличий среди двух больших групп участников эксперимента (одна группа – это те, кто часто пользуется ИИ, а вторая – те, кто редко) в оценках степени идеологизированности представленных текстов определений говорит о том, что частота применения ИИ не является предиктором содержания оценок самих текстов. Иными словами, ИИ в этом случае не влияет на восприятие степени политической идеологизированности текстов. Причем любопытно, что большинство медианных показателей свидетельствуют о том, что участники эксперимента определяют предлагаемые дефиниции скорее как умеренно идеологизированные. Они указывают на то, что некоторый и относительно весомый элемент идеологизированности в текстах определений понятия «политические ценности» от ИИ все-таки существует.

В-третьих, результаты показывают, что среди тех, кто часто применяет ИИ, чаще звучат и голоса о том, что сгенерированные с его помощью дефиниции полностью деидеологизированы. Чем обусловлена эта связь – фактором опыта, значимость которого определила отношение к ИИ как информационному полю, где представлены абсолютно разные политические позиции, или, наоборот, эти позиции полностью исключены (т.е. деполитизированное семиотическое пространство), или другими причинами – остается под вопросом. Возможно, речь идет об отношении к ИИ и современным ИКТ в целом как к пространству, расположенному вне политики, в которое погружается его аудитория, но подобный вывод в определенной степени противоречит той роли, которую данные технологии выполняют в политической плоскости (с чем хорошо ознакомлены участники эксперимента – студенты-политологи).

В-четвертых, показатели корреляционной связи позволяют говорить о том, что идеологизированность политического текста от ИИ в данном случае рассматривается прежде всего через призму наличия в нем акцента на государстве и обществе, т.е. на коллективных началах. В некоторой степени это перекликается с тем выводом, к которому пришел в своей работе Д. Розадо (Rozado, 2023: 4). Одной из возможных причин подобного восприятия идеологизированности является изначальное отношение к Интернету как к пространству, где доминируют свобода и анонимность, а государство и различные общественные институты не обладают в нем абсолютным влиянием (впрочем, подобные выводы могли быть уместны на заре возникновения и распространения Интернета, но не сейчас).

Идеологизированность и идеология могут восприниматься через призму наличия государственного и общественного, т.е. как то, что целенаправленно продвигается разнообразными институтами. В этой связи ассоциации идеологизированности политического текста от ИИ с акцентом на государстве и обществе вполне объяснимы. Впрочем, любопытным является выражение дихотомии «индивидуальное – коллективное», так как идеологизированность может рассматриваться и через призму индивидуалистических ценностей, но в данном случае она воспринимается именно как акцент на коллективистских аспектах.

### Заключение

Технологии искусственного интеллекта становятся все более значимыми в современном обществе и политике, актуализируя необходимость комплексного изучения их политической роли. Особый интерес вызывает тема изучения влияния ИИ на политическое восприятие и сознание. В текущей работе на основе экспериментального тестирования предпринята попытка ответить на вопрос о том, как индивид воспринимает политический текст, сгенерированный веб-приложением ИИ. Как показали результаты исследования, на успешность определения «искусственной» природы текста влияет частота использования ИИ, которая, впрочем, не является определяющим фактором при оценке степени идеологизированности текстов ИИ. Идеологизированность текста ИИ определяется через степень

сфокусированности внимания в нем на обществе и государстве, а не на личности. Данная работа представляет собой пробную, экспериментальную попытку приоткрыть скрытую область научного знания, посвященную особенностям политического восприятия контента ИИ. В последующем полученные по ее итогам выводы могут быть дополнены результатами похожих исследований.

### Список литературы / References

- Алексеев, Р. А. (2020) 'Искусственный интеллект на службе государства: аргументы «за» и «против»', Журнал политических исследований, 2, сс. 58–69. DOI: <https://doi.org/10.12737/2587-6295-2020-58-69> [Alekseev, R. A. (2020) 'Artificial intelligence in the service of the state: pros and cons' [Iskusstvennyi intellekt na sluzhbe gosudarstva: argumenty «za» i «protiv»], Journal of Political Research, 2, pp. 58–69. (In Russ.)].
- Богдан, И. В. (2014) 'Политические ценности в современной России: когнитивные, эмоциональные и поведенческие аспекты', Проблемный анализ и государственно-управленческое проектирование, 3(7), сс. 24–34. [Bogdan, I. V. (2014) 'Political values in modern Russia: cognitive, emotional and behavioral aspects' [Politicheskie tsennosti v sovremennoi Rossii: kognitivnye, emotsional'nye i povedencheskie aspekty], Problem analysis and public administration projection, 3(7), pp. 24–34. (In Russ.)].
- Быков, И. А. (2020) 'Искусственный интеллект как источник политических суждений', Журнал политических исследований, 2, сс. 23–33. DOI: <https://doi.org/10.12737/2587-6295-2020-23-33> [Bykov, I. A. (2020) 'Artificial intelligence as a source of political thinking' [Iskusstvennyi intellekt kak istochnik politicheskikh suzhdenii], Journal of Political Research, 2, pp. 23–33. (In Russ.)].
- Володенков, С. В., Федорченко, С. Н., Печенкин, Н. М. (2023) 'Влияние цифровой среды на современное мировоззрение: Pro et Contra', Вестник Российского университета дружбы народов. Серия: Политология, 1(25), сс. 113–133. DOI: <https://doi.org/10.22363/2313-1438-2023-25-1-113-133> [Volodenkov, S. V., Fedorchenko, S. N., Pechenkin, N. M. (2023) 'Influence of the digital environment on the contemporary worldview: Pro Et Contra' [Vlijanie cifrovoj sredy na sovremennoe mirovozzrenie: Pro et Contra], RUDN Journal of Political Science, 1(25), pp. 113–133. (In Russ.)].
- Володенков, С. В., Федорченко, С. Н., Печенкин, Н. М. (2024) 'Риски, угрозы и вызовы внедрения искусственного интеллекта и нейросетевых алгоритмов в современную систему социально-политических коммуникаций: по материалам экспертного исследования', Вестник Российского университета дружбы народов. Серия: Политология, 2(26), сс. 406–424. DOI: <https://doi.org/10.22363/2313-1438-2024-26-2-406-424> [Volodenkov, S. V., Fedorchenko, S. N., Pechenkin, N. M. (2024) 'Risks, threats, and challenges of introducing artificial intelligence and neural network algorithms into the contemporary system of socio-political communications: The results of expert study' [Riski, ugrozy i vyzovy vnedrenija iskusstvennogo intellekta i nejrosetevyh algoritmov v sovremennuju sistemu social'no-politicheskikh kommunikacij: po materialam jekspertnogo issledovanija], RUDN Journal of Political Science, 2(26), pp. 406–424. (In Russ.)].
- Зимин, В. А. (2012) 'Политические ценности как стимулы и барьеры российской модернизации', Вестник Волжского университета им. В. Н. Татищева, 4(11), сс. 135–143. [Zimin, V. A. (2012) 'Political values as stimulus and barriers of the Russian modernization' [Politicheskie tsennosti kak stimuly i bar'ery rossiiskoi modernizatsii], Vestnik of Volzhsky University after V.N. Tatischev, 4(11), pp. 135–143. (In Russ.)].
- Каминченко, Д. И., Петухов, А. Ю. (2024) 'Анализ особенностей репрезентации кандидатов на выборах в президенты США 2024 года в приложении генеративного искусственного интеллекта ChatGPT', Вестник Российского университета дружбы народов. Серия: Литературоведение. Журналистика, 4(29), сс. 772–787. DOI: <https://doi.org/10.22363/2312-9220-2024-29-4-772-787> [Kaminchenko, D. I., Petuhov, A. Ju. (2024) 'Analysis of the features of representation of candidates in the 2024 US presidential elections in the application

- of generative artificial intelligence’ [Analiz osobennostej reprezentacii kandidatov na vyborah v prezidenty SShA 2024 goda v prilozhenii generativnogo iskusstvennogo intellekta ChatGPT], RUDN Journal of Studies in Literature and Journalism, 4(29), pp. 772–787. (In Russ.).
- Мельников, А. В. (2015) ‘Формирование общественно-политического потенциала российской молодежи в процессе политической социализации’, Среднерусский вестник общественных наук, 5(10), сс. 105–109. [Mel'nikov, A.V. (2015) ‘Formation of political potential of the Russian youth in the course of political socialization’ [Formirovanie obshchestvenno-politicheskogo potentsiala rossiiskoi molodezhi v protsesse politicheskoi sotsializatsii], Central Russian Bulletin of Social Sciences, 5(10), pp.105–109. (In Russ.)].
- Петухов, А. Ю., Каминченко, Д. И. (2024) ‘Анализ текстов о спорном статусе Тайваня, созданных языковой моделью ChatGPT’, Вестник Российского университета дружбы народов. Серия: Литературоведение. Журналистика, 3(29), сс. 593–611. DOI: <https://doi.org/10.22363/2312-9220-2024-29-3-593-611> [Petuhov, A. Ju., Kaminchenko, D. I. (2024) ‘Analysis of ChatGPT-generated texts on Taiwan’s disputed status’ [Analiz tekstov o spornom statuse Tajvanja, sozdannyh jazykovoju model’ju ChatGPT], RUDN Journal of Studies in Literature and Journalism, 3(29), pp. 593–611. (In Russ.)].
- Селезнева, А. В. (2019) ‘Концептуально-методологические основания политико-психологического анализа политических ценностей’, Вестник Томского государственного университета. Философия. Социология. Политология, 49, сс. 177–192. [Selezneva, A. V. (2019) ‘Conceptual and methodological foundations of the politicalpsychological analysis of political values’ [Kontseptual'no-metodologicheskie osnovaniya politiko-psikhologicheskogo analiza politicheskikh tennostei], Tomsk State University Journal of Philosophy, Sociology and Political Science, 49, pp. 177–192. (In Russ.)].
- Селезнева, А. В., Антонов, Д. Е. (2020) ‘Ценностные основания гражданского самосознания российской молодежи’, Вестник Томского государственного университета. Философия. Социология. Политология, 58, сс. 227–241. [Selezneva, A. V., Antonov, D. E. (2020) ‘The value bases of the civic consciousness of the Russian youth’ [Tsennostnye osnovaniya grazhdanskogo samosoznaniya rossiiskoi molodezhi], Tomsk State University Journal of Philosophy, Sociology and Political Science, 58, pp. 227–241. (In Russ.)].
- Федорченко, С. Н. (2020) ‘Феномен искусственного интеллекта: гражданин между цифровым аватаром и политическим интерфейсом’, Журнал политических исследований, 2, сс. 34–57. DOI: <https://doi.org/10.12737/2587-6295-2020-34-57> [Fedorchenko, S. N. (2020) ‘Artificial intelligence phenomenon: citizen between digital avatar and political interface’ [Fenomen iskusstvennogo intellekta: grazhdanin mezhdou tsifrovym avatarom i politicheskim interfeisom], Journal of Political Research, 2, pp. 34–57. (In Russ.)].
- Шестопад, Е. Б. (ред.) (2008) Политическая социализация российских граждан в период трансформации. М.: Некоммерческое партнерство «Новый хронограф». 552 с. [Shestopal, E. B. (eds.) (2008) Political socialization of Russian citizens during the period of transformation [Politicheskaya sotsializatsiya rossiiskikh grazhdan v period transformatsii]. Moscow: Izdatelstvo “Novyj hronograf”. 552 p. (In Russ.)].
- Cap, C. H., Martens, A. (2025) ‘ChatGPT über sich selber: Ein Interview’. In: Martens, A., Cap, C. H. (eds) Schreibende KI – ein interdisziplinärer Diskurs. ars digitalis. Springer Vieweg, Wiesbaden, pp. 55–67. DOI: [https://doi.org/10.1007/978-3-658-45839-3\\_2](https://doi.org/10.1007/978-3-658-45839-3_2)
- Fellmann, M., Bongertmann, H., Götz, N., Pommerencke, C. (2025) ‘Einsatz KI-gestützter Systeme für Literaturreviews Explorative Analyse und kritische Reflexion’. In: Martens, A., Cap, C. H. (eds) Schreibende KI – ein interdisziplinärer Diskurs. ars digitalis. Springer Vieweg, Wiesbaden, pp. 165–194. DOI: [https://doi.org/10.1007/978-3-658-45839-3\\_7](https://doi.org/10.1007/978-3-658-45839-3_7)
- Sucharowski, W. (2025) ‘Sich schreibend und lesend die Welt erschließen – verkürzt ChatGPT die Wege?’ In: Martens, A., Cap, C. H. (eds) Schreibende KI – ein

- interdisziplinärer Diskurs. *ars digitalis*. Springer Vieweg, Wiesbaden, pp. 195–209. DOI: [https://doi.org/10.1007/978-3-658-45839-3\\_8](https://doi.org/10.1007/978-3-658-45839-3_8)
- Von Lucke, J., Gollasch, K. (2022) 'Bürgerbeteiligung 2.0.' In: *Open Government*. Edition eGov-Campus. Springer Gabler, Wiesbaden, pp. 103–122. DOI: [https://doi.org/10.1007/978-3-658-36795-4\\_5](https://doi.org/10.1007/978-3-658-36795-4_5)
- Von Lucke, J., Gollasch, K. (2022) 'Zusammenarbeit 2.0.' In: *Open Government*. Edition eGov-Campus. Springer Gabler, Wiesbaden, pp. 123–144. DOI: [https://doi.org/10.1007/978-3-658-36795-4\\_6](https://doi.org/10.1007/978-3-658-36795-4_6)
- Geiger, C., von Lucke, J. (2025) 'Transformation des Politikzyklus durch Open Data und künstliche Intelligenz', *HMD – Praxis der Wirtschaftsinformatik*. DOI: <https://doi.org/10.1365/s40702-025-01204-5>
- Darius, Ph., Römmele, A. 'KI und datengesteuerte Kampagnen: Eine Diskussion der Rolle generativer KI im politischen Wahlkampf'. In: *Informationsflüsse, Wahlen und Demokratie*. Festschrift für Rüdiger Schmitt-Beck. Nomos, Baden-Baden, 35, pp. 199–212. DOI: <https://doi.org/10.5771/9783748915553-199>
- Koster, A. K. (2022) 'Das Ende des Politischen? Demokratische Politik und Künstliche Intelligenz', *Zeitschrift für Politikwissenschaft*, 2(32), pp. 573–594. DOI: <https://doi.org/10.1007/s41358-021-00280-5>
- Peters, U. (2022) 'Algorithmic political bias in artificial intelligence systems', *Philosophy & Technology*, 2(35), pp. 1–23. DOI: <https://doi.org/10.1007/s13347-022-00512-8>
- Rozado, D. (2023) 'The political biases of ChatGPT', *Social Sciences*, 3(12), pp. 1–8. DOI: <https://doi.org/10.3390/socsci12030148>
- Rutinowski, J., Franke, S., Endendyk, Ja., Roidl, M., Pauly, M. (2024) 'The self-perception and political biases of ChatGPT', *Human Behavior and Emerging Technologies*, 2024, pp. 1–9. DOI: <https://doi.org/10.1155/2024/7115633>.

Статья поступила в редакцию: 04.09.2025

Статья принята к печати: 15.01.2026

## ARTIFICIAL INTELLIGENCE AND POLITICAL PERCEPTION

**D. Kaminchenko**

*Dmitry Kaminchenko*, Candidate of Sciences (In Politics), Associate Professor of the Department of Political Science, National Research Lobachevsky State University of Nizhny Novgorod, Nizhny Novgorod, Russia, Senior research fellow, Cognitive Security Labs, University of NEIMARK, Nizhny Novgorod, Russia  
Email: [Ert1fg2@rambler.ru](mailto:Ert1fg2@rambler.ru) (ORCID: 0000-0002-3193-3423).

### Abstract

The features of perception and interpretation of political text generated using artificial intelligence are studied in the paper. Based on the theoretical foundations of the axiological approach, experimental testing was conducted among undergraduate students of political science at the Lobachevsky State University of Nizhny Novgorod. A set of methods was used during the testing and processing of the results: scaling, statistical analysis (correlation), comparative analysis, and the construction of contingency tables. Experimental testing was carried out in early to mid-April 2025 and involved working with texts of definitions of the concept of "Political Values" formulated by Russian scientists and generated by the popular AI chatbot: ChatGPT. The results of the study showed that the success of determining the artificial nature of the text (generated using artificial intelligence) is affected by the frequency of AI use. In turn, the frequency of AI use is not a determining factor in assessing the degree of ideologization of AI-generated texts. The study showed that the ideological nature of AI text is determined by test participants based on the degree to which it focuses on society and the state rather than on individuals.

**Keywords:** artificial intelligence; political perception; political values; ideological orientation; experiment; scaling; correlation analysis.

УДК-323

DOI: 10.17072/2218-1067-2026-1-64-73

## ТРАНСФОРМАЦИЯ ПОЛИТИКИ ПАМЯТИ В ПОСТСОВЕТСКОЙ УКРАИНЕ В КОНТЕКСТЕ РАЗВИТИЯ УКРАИНСКОГО НАЦИОНАЛИЗМА В 2010–2025 ГОДЫ

Я. А. Потоцкий

*Потоцкий Ярослав Александрович*, аспирант кафедры философии политики и права, Московский государственный университет имени М.В. Ломоносова, Москва, Россия.  
E-mail: istorik.ru01@gmail.com (ORCID: 0009-0006-3170-0634).

### Аннотация

Рассматривается трансформация политики памяти постсоветской Украины в 2010–2025 гг. в условиях взрывного роста националистических тенденций. Целью исследования является анализ структуры государственной политики памяти современной Украины и выявление магистральных линий развития политики памяти в период президентств В. Януковича (2010–2014), П. Порошенко (2014–2019) и В.А. Зеленского (с 2019 г.). Новизна исследования заключается в применении к государственной политике памяти постсоветской Украины аналитической модели коммеморативных практик посткоммунистических обществ, предложенной американским социологом Р. Брубейкером, которая позволяет систематизировать исторические нарративы, используемые различными президентскими администрациями, в целях выявления основных трендов эволюции политики памяти в различные периоды истории независимой Украины. Особое внимание уделено анализу недостаточно исследованных коммеморативных практик украинской политики памяти в период президентства В. Зеленского. В заключении делается вывод об итогах реализации политики памяти, проводимой украинскими политическими элитами на протяжении последнего десятилетия, и перспективах дальнейшего развития ее ключевых трендов.

**Ключевые слова:** Украина; политика памяти; коммеморативные практики; исторический ревизионизм; национальная мифология; посткоммунистический национализм; коллективная память.

### Введение

«Национализация» исторического прошлого посредством различных инструментов политики памяти является одним из наиболее эффективных механизмов легитимации посткоммунистических режимов, сложившихся в бывших советских республиках. В целях расширения предметного поля исследования и акцентирования внимания на комплексном аспекте политики памяти в контексте настоящей статьи будет использована трактовка данного феномена, предложенная одним из ведущих отечественных специалистов в области символической и исторической политики О.Ю. Малиновой, которая охарактеризовала политику памяти как «деятельность государства и других акторов, направленную на утверждение тех или иных представлений о коллективном прошлом и формирование поддерживающих их культурной инфраструктуры, образовательной политики, а в некоторых случаях – еще и законодательного регулирования» (Малинова, 2018). Кроме того, указанное определение подчеркивает роль государства как одного из основных социальных институтов, оказывающих влияние на формирование коллективной культуры памяти для достижения конкретных политических целей.

Политика памяти независимой Украины на протяжении десятилетий претерпевала изменения в зависимости от внешнеполитического вектора, выбираемого сменяющимися друг друга президентами, и внутренней конъюнктуры. Контрадикторность исторических нарративов проявляется не только в противоборстве стратегий политики памяти, выдвигаемых различными политическими силами в первые два десятилетия украинской независимости, но и в рамках современной официальной исторической политики, окончательно сформировавшейся после акций протеста и государственного переворота 2013–2014 гг. и фактически ставшей единственной легализованной версией интерпретации истории Украины.

В то же время важно отметить, что практически все реализованные модели украинской политики памяти неизменно сохраняли отпечаток украинского этнического национализма. Американский

социолог Р. Брубейкер отнес Украину к числу классических «национализирующих государств», возникших в Восточной Европе после распада многонациональных социалистических федераций и реализующих политику построения государства титульной (этнически понимаемой) нации (Brubaker, 2011). Среди пяти ключевых отличительных характеристик посткоммунистических «национализирующих государств» социолог выделил в том числе политику декларирования угнетения титульной нации коммунистическим режимом в прошлом с целью оправдания дискриминационной политики по отношению к этническим меньшинствам в настоящем (Ibid.).

Данный подход к рассмотрению феномена посткоммунистического национализма во многом позволяет объяснить как этническую политику независимой Украины, направленную на дискриминацию русскоязычного меньшинства и пророссийски настроенного населения во всех сферах общественной жизни, так и украинскую политику памяти, выражающую стремление постсоветских украинских политических элит этнически размежевать украинскую и российскую исторические траектории, а также закрепить в национальном сознании украинцев образ исторического противника в лице России.

Кроме того, в ряде работ 2000-х гг. Р. Брубейкером была представлена аналитическая схема коммеморативных практик, на основе которой исследователь рассмотрел особенности политики памяти в посткоммунистических Венгрии, Словакии и Румынии в контексте празднования полуторавекового юбилея Венгерской революции 1848 г. (Brubaker, 2002; 2012). Данная схема, отраженная в табл. 1, базируется на двух оппозициях «культурных моделей репрезентации и коммеморации великих событий»: 1) сакрализованная или десакрализованная тональность; 2) партикуляристский или генерализирующий нарративный фрейм (Брубейкер, 2012).

В основе первой бинарной связки лежит противопоставление тональностей коммеморативных практик. Заимствуя терминологию Э. Дюркгейма и М. Вебера, Р. Брубейкер характеризует их как оппозицию «моментов коллективного порыва» (т.е. сакрализации и глорификации исторических образов) и «рутинизацию исторической харизмы» (т.е. десакрализации и критичного отношения к истории) соответственно. Вторая противоположность связана с фреймированием исторических событий путем концентрирования на аспектах, значимых для определенных социокультурных групп (партикуляризация) или, напротив, для всего общества в целом (генерализация).

Хотя предложенная аналитическая модель была использована Р. Брубейкером в целях рассмотрения практик конструирования национальной исторической памяти в венгерском, словацком и румынском публичных дискурсах, методологически она не привязана исключительно к национальным вопросам, свойственным данному региону, в связи с чем может быть использована в ходе исследования политики памяти в постсоветской Украине. При этом, принимая во внимание особенности реализации коммеморативных практик в динамическом аспекте, можно выделить четыре магистральных линии, в рамках которых будет рассмотрена трансформация украинской политики памяти:

- 1) виктимизация истории советской Украины и глорификация украинских «национальных героев» XX в. (линия «сакрализации-партикуляризации»);
- 2) маргинализация чествования советских военных и государственных деятелей в республике (линия «десакрализации-партикуляризации»);
- 3) сохранение памяти о преступлениях тоталитарных («оккупационных») режимов и военных организаций в отношении народов Украины в контексте общеевропейской политики памяти (линия «сакрализации-генерализации»);
- 4) декоммунизация и антисоветская риторика в официальном государственном дискурсе (линия «десакрализации-генерализации»).

В рамках настоящего исследования будет рассмотрена смена указанных магистральных линий украинской исторической политики, произошедших в течение последних пятнадцати лет. Именно в рамках данного периода, охватывающего президентства В. Януковича (2010–2014), П. Порошенко (2014–2019) и В. Зеленского (с 2019 г.), произошел окончательный поворот от последних попыток примирения пророссийских (просоветских) нарративов и украинской национальной мифологии к радикальной этнизации украинского исторического дискурса.

Выделение данных этапов посткоммунистической украинской политики памяти отчасти продолжает периодизацию исторической политики независимой Украины, предложенную Г.В. Касьяновым (Касьянов, 2012; 2020), занимавшего должность заведующего отделом новейшей истории и политики Национальной академии наук Украины. Представленная в его работах хронология развития коммеморативных практик на Украине в 1990–2010-х гг. включает четыре этапа, каждый из которых привязан к эпохе определенного президента. Однако, рассматривая эволюцию украинской политики

памяти через призму противостояния двух (советско-ностальгического и националистического) исторических нарративов, Г.В. Касьянов концентрирует внимание на этнонациональном аспекте, оставляя за рамками исследования влияние общеевропейской культуры памяти на актуальную политику памяти Украины. Относительно больший спектр исторических нарративов охватывается в ходе сравнительного анализа исторической политики первых четырех президентов Украины в работах еще одного специалиста в области современной политики памяти А.А. Плеханова (Плеханов, 2016; 2018; 2020), результаты исследований которого также были учтены при разработке соответствующих аналитических моделей. Тем не менее до настоящего времени до сих не была предложена комплексная аналитическая модель, с одной стороны, раскрывающая структуру государственной политики памяти независимой Украины и магистральные линии ее развития, с другой – охватывающая динамику развития этих трендов вплоть до первой половины 2020-х гг.

### Политика памяти на Украине в 2010–2014 гг.

В период президентства В. Януковича (2010–2014) украинская политика памяти в последний раз совершила разворот в направлении пророссийской/просоветской интерпретации национальной истории, вследствие чего эксплуатация националистических, виктимных и антикоммунистических нарративов достигла своего минимума за все время существования независимой Украины. В связи с этим аналитическая схема украинской политики памяти для данной эпохи (см. табл. 1) отражает события и процессы, резко контрастирующие с мероприятиями, реализуемыми как предыдущими, так и последующими лидерами Украины.

Так, из всех трендов исторической политики, наметившихся в период пребывания у власти В. Ющенко (2005–2010), правительством Януковича была продолжена только линия на поддержание «жертвенной» тональности в описаниях советского периода украинской истории. В последний раз в истории независимой Украины происходит масштабная и публичная сакрализация украинских героев Великой Отечественной войны. В торжественных мероприятиях, посвященных увековечиванию памяти советских военных-выходцев из советской Украины (наиболее знаменательным из которых стало открытие советскому маршалу авиации, трижды Герою Советского Союза И. Кожедубу<sup>1</sup>) принимают участие первые лица государства.

Важно также отметить, что хотя в рассматриваемый период голодомор 1930-х гг. по-прежнему рассматривался в качестве национальной трагедии украинского народа, что выражалось в церемониях поминовения жертв массового голода (в которых принимали непосредственное участие первые лица республики<sup>2</sup>), президентом страны категорически отрицалась прежде популяризовавшаяся администрацией В. Ющенко трактовка голодомора как политики геноцида этнических украинцев (Касьянов, 2012), а также подчеркивался общесоюзный характер трагедии<sup>3</sup>. Еще одним шагом в направлении партикуляристской десакрализации тематики голодомора стало упразднение (хотя и впоследствии восстановленного с крайне урезанными полномочиями) украинского Института национальной памяти, транслировавшего концепцию этноцида украинцев в 1930-х гг. как внутри страны, так и на международном уровне, а также выступившего с инициативой посмертного присвоения звания героя Украины С. Бандере и Р. Шухевичу в 2009 г.<sup>4</sup>

Кроме того, мощнейшей десакрализации подверглась и сама деятельность националистических и военных формирований украинских коллаборационистов – «Организации украинских националистов» (ОУН) и «Украинской повстанческой армии» (УПА)<sup>5</sup> – в годы Великой Отечественной войны. В 2010 г. в городах юга и юго-востока Украины начали появляться памятники жертвам ОУН и УПА, а также была организована выставка «Волынская резня: польские и еврейские жертвы ОУН–УПА», повествующая о геноциде, устроенном украинскими националистами в отношении этнических

<sup>1</sup> В Киеве открыли памятник Ивану Кожедубу (2010) [Электронный ресурс], *KM.RU*, 9 мая. URL: [https://www.km.ru/news/v\\_kieve\\_otkryli\\_pamyatnik\\_ivanu\\_](https://www.km.ru/news/v_kieve_otkryli_pamyatnik_ivanu_) (дата обращения: 24.10.2025).

<sup>2</sup> Медведев и Янукович почтили память жертв голодомора 1930-х годов (2010) [Электронный ресурс], *РИА Новости*, 17 мая. URL: <https://ria.ru/20100517/235339510.html?ysclid=mic7i1fbew301995466> (дата обращения: 24.10.2025).

<sup>3</sup> В. Янукович: Голодомор – трагедия мирового масштаба (2011) [Электронный ресурс], *РБК*, 26 ноября. URL: <https://www.rbc.ru/society/26/11/2011/5703ef649a79477633d3a724?ysclid=mic7kfw0o2107498810> (дата обращения: 24.10.2025).

<sup>4</sup> Янукович пресечет исследование голодомора (2010) [Электронный ресурс], *KM.RU*, 7 декабря. URL: <https://lenta.ru/news/2010/12/07/memory/?ysclid=micf0uqm3b128740922> (дата обращения: 24.10.2025).

<sup>5</sup> «Организация украинских националистов» и «Украинская повстанческая армия» признаны экстремистскими и запрещены в Российской Федерации.

меньшинств Западной Украины (поляков, евреев, русских и цыган) в 1940-х гг. (Касьянов, 2012). Спустя год В. Янукович отменил указы В. Ющенко о присвоении звания героев Украины лидерам данных организаций – С. Бандере и Р. Шухевичу. Наконец, в 2013 г. депутаты правящей «Партии регионов» и союзной им «Коммунистической партии Украины» направили официальное обращение в польский сейм с просьбой признать Волынскую резню геноцидом поляков и евреев, организованном ОУН и УПА (Неменский, 2016). Помимо этого, следуя традициям общеевропейской политики памяти, в 2011 г. – в годовщину массового убийства эсэсовцами (совместно с украинскими коллаборационистами) советских военнопленных и мирного населения в Бабьем Яру – Верховная Рада Украины своим постановлением утвердила День памяти жертв Холокоста.

Таким образом, несмотря на отмеченное ранее практически полное несоответствие трендов президентства Януковича историческим фреймам и нарративам, утвердившимся на Украине в последующее десятилетие, в целях сравнительного анализа векторов политики памяти в периоды пребывания у власти различных администраций данную эпоху можно назвать «нулевой точкой отсчета» магистральных линий политики памяти, наблюдаемых в настоящее время.

Таблица 1

**Аналитическая схема украинской политики памяти в 2010–2014 гг.**

<b>Тип тональности</b>	<b>Партикуляристский нарративный фрейм</b>	<b>Генерализирующий нарративный фрейм</b>
<b>Сакрализованная тональность</b>	<ul style="list-style-type: none"> <li>– Открытие мемориалов в память о жертвах ОУН и УПА в ряде украинских городов;</li> <li>– открытие памятников в честь героев советской Украины</li> </ul>	<ul style="list-style-type: none"> <li>– Введение Дня памяти жертв Холокоста;</li> <li>– признание голодомора в качестве общей трагедии народов СССР</li> </ul>
<b>Десакрализованная тональность</b>	<ul style="list-style-type: none"> <li>– Отказ от трактовки голодомора как геноцида украинцев;</li> <li>– лишение звания героя Украины Шухевича и Бандеры;</li> <li>– реорганизация Института национальной памяти</li> </ul>	<ul style="list-style-type: none"> <li>– Признание деятельности ОУН и УПА геноцидом поляков и евреев на международной арене;</li> <li>– организация мероприятий в память о геноциде поляков и евреев, организованном ОУН и УПА</li> </ul>

### **Политика памяти на Украине в 2014–2019 гг.**

Поскольку парадигма, лежащая в основе украинской политики памяти, на протяжении всей истории постсоветской Украины во многом отражает внешнеполитический вектор республики, смена политической элиты в ходе государственного переворота 2013–2014 гг. закономерно обусловила и перестройку украинской политики памяти. Пришедшие к власти политические группировки приступили к масштабной институционализации и законодательному закреплению идеологием новой политики памяти. Если до 2014 г. украинская политика памяти, балансирующая между двумя полюсами исторических нарративов, едва ли имела концептуальное оформление и опиралась на весьма ограниченное количество государственных структур (в основном – на транслировавший мифологию геноцида украинцев 1930-х гг. Института национальной памяти, статус и полномочия которого претерпевали существенные изменения), то после Евромайдана политика памяти на Украине приобретает совершенно новое значение, выступая в роли идеологического фундамента нового режима и одного из ключевых механизмов евроинтеграции республики.

Потеря русскоязычного юго-востока избавила новые украинские элиты от конкуренции с про-российскими политическими силами, вследствие чего украинская политика памяти совершила резкий крен в сторону украинского национализма, враждебного любым формам советского/российского историко-культурного наследия. Очередным взрывным подъемом украинского национализма в период президентства Порошенко обусловлено начало стремительного роста трендов виктимизации украинской истории, глорификации украинских военных националистических организаций, а также тотальной декоммунизации, направленной на «зачистку» публичного пространства от следов «чужеродной» культуры и стирание из коллективной культуры памяти архетипов советского периода (табл. 2).

Наиболее знаковым событием в рамках масштабной декоммунизации на Украине стал так называемый «Ленинопад», в ходе которого страну захлестнула самая крупная в украинской истории волна демонтажа памятников и прочих мемориальных объектов, связанных с коммунистическим

режимом. Хотя первые акции новой волны сноса советских памятников и переименования топографических объектов были отмечены еще в ходе массовых акций протеста в ноябре 2013 – феврале 2014 г.<sup>6</sup>, тотальная ликвидация советского мемориального наследия началась уже после свержения администрации В. Януковича и прихода к власти антироссийских политических сил. В результате уже к середине 2017 г., согласно данным Украинского института национальной памяти, в стране было демонтировано почти 2500 советских памятников, более половины из которых составляют памятники В.И. Ленину<sup>7</sup>.

Небывалого прежде размаха достигла практика принятия мемориальных законов, закрепляющих официальную и фактически единственную допустимую интерпретацию проблемных и спорных аспектов украинской истории. Так, в апреле 2015 г. был принят закон «О правовом статусе и памяти борцов за независимость Украины в XX в.», признавший в качестве «борцов за независимость Украины в XX веке» представителей Украинской народной республики, Украинской державы, Западно-украинской народной республики и прочих государственных образований, существовавших в период Гражданской войны на территории Украины, а также представителей УПА и ОУН<sup>8</sup>. Данный партикуляристский тренд глорификации украинских националистов прослеживается и в трансформации мемориального ландшафта, в ходе которой место снесенных советских монументов в публичном пространстве стали занимать памятники в честь считавшихся ранее «спорными» персоналий украинской истории, в том числе председателя Директории Украинской народной республики С. Петлюры<sup>9</sup>, лидера Организации украинских националистов А. Мельника и одного из самых известных украинских коллаборационистов, главнокомандующего Украинской повстанческой армии Р. Шухевича<sup>10</sup>.

Политика виктимизации национальной истории и прославления «борцов за национальную независимость» нашла свое отражение в торжественных мероприятиях, посвященных столетию «украинской революции» 1917–1921 гг. организованных Украинском институтом национальной памяти, который после смены политического режима вернул себе роль основного архитектора государственной политики памяти (Плеханов, 2018). Празднование векового юбилея данного события в 2017 г. было организовано в соответствии с указом президента П. Порошенко в целях «увековечивания традиций борьбы за независимость и соборность Украины и военной борьбы защитников родной земли, творцов национальной государственности, тысячелетней истории государственного строительства»<sup>11</sup>.

Череду мемориальных законов президентства П. Порошенко продолжил закон «Об увековечении победы над нацизмом во Второй мировой войне 1939–1945»<sup>12</sup>, которым был заменен ассоциировавшийся с советской эпохой День победы на День памяти и победы над нацизмом во Второй мировой войне 1939–1945 гг., а также специально подчеркнута равная ответственность СССР и нацистской Германии за развязывание Второй мировой войны, преступления против человечества и геноцид украинского народа. В этом же месяце Верховной Радой был принят закон «Об осуждении коммунистического и национал-социалистического (нацистского) тоталитарных режимов в Украине и запрете пропаганды их символики», содержащий аналогичные формулировки с обвинениями в адрес СССР и Германии и запретивший изготовление и демонстрацию символику как нацистской Германии, так и

<sup>6</sup> Революционные события на Украине вызвали «Ленинопад» (2014) [Электронный ресурс], *РБК*, 22 февраля. URL: <https://www.rbc.ru/society/22/02/2014/5704180a9a794761c0ce6fa2?ysclid=mid6fsjtip563841876> (дата обращения: 24.10.2025).

<sup>7</sup> «Ленинопад»: что происходит с памятниками вождю революции на Украине (2017) [Электронный ресурс], *РБК*, 18 августа. URL: <https://www.rbc.ru/photoreport/18/08/2017/5995a4319a7947617ee417ca?ysclid=mid6fe3bv667182693> (дата обращения: 24.10.2025).

<sup>8</sup> О правовом статусе и чествовании памяти борцов за независимость Украины в XX веке: Закон Украины от 9 апреля 2015 г. № 314-VIII (2015) [Электронный ресурс], *Законодательство стран СНГ*. URL: [https://base.spinform.ru/show\\_doc.fwx?rgn=78767&ysclid=mid67y6zhn916431668](https://base.spinform.ru/show_doc.fwx?rgn=78767&ysclid=mid67y6zhn916431668) (дата обращения: 26.10.2025).

<sup>9</sup> В Виннице открыли памятник Петлюре (2017) [Электронный ресурс], *Звезда*, 12 октября. URL: <https://tvzvezda.ru/news/201710150135-5pyw.htm?ysclid=mif5sf217e973059958> (дата обращения: 26.10.2025).

<sup>10</sup> Нацистские преступники Украины, которым власть ставит памятники (2019) [Электронный ресурс], *Аналитический портал RuBaltic.Ru*, 18 июня. URL: <https://www.rubaltic.ru/article/kultura-i-istoriya/18062019-natsistskie-prestupniki-ukrainy-kotorym-vlast-stavit-pamyatniki/?ysclid=mif5hxaiid224023075> (дата обращения: 26.10.2025).

<sup>11</sup> Порошенко поручил отметить столетний юбилей «украинской революции» (2016) [Электронный ресурс], *РИА Новости*, 22 января. URL: <https://ria.ru/20160122/1363496879.html?ysclid=mif40uko1j255796341> (дата обращения: 26.10.2025).

<sup>12</sup> Об увековечении победы над нацизмом во Второй мировой войне 1939–1945 годов: Закон Украины от 9 апреля 2015 г. № 315-VIII (2015) [Электронный ресурс], *ИС Континент*. URL: [https://continent-online.com/Document/?doc\\_id=36546123&ysclid=mifyb4feji789749141#pos=0;98.4000015258789](https://continent-online.com/Document/?doc_id=36546123&ysclid=mifyb4feji789749141#pos=0;98.4000015258789) (дата обращения: 26.10.2025).

практически всех когда-либо существовавших коммунистических стран<sup>13</sup>. Оба нормативных акта выражают строгую приверженность современной европейской исторической парадигме, свойственному ей жесткому антикоммунистическому и ревизионистскому рессентименту, и содержат ссылки на Всеобщую декларацию прав человека, резолюции ООН, ПАСЕ и Европейского парламента.

Еще одним шагом в духе общеевропейской коммеморативной традиции стало принятие в октябре 2016 г. Верховной Радой Украины и Сеймом Республики Польша совместной Декларации памяти и солидарности, в очередной раз уравнивавшей советский и нацистский политические режимы и возлагавшей на Советский Союз непосредственную ответственность за развязывание Второй мировой войны наравне с гитлеровской Германией<sup>14</sup>.

На фоне отмеченного взрывного роста общеевропейских коммеморативных генерализирующих нарративов украинской политики памяти в период президентства П. Порошенко особенно контрастно начинает выглядеть десакрализация памяти о Холокосте, вызванная невозможностью сочетания дискурсов украинского исторического ревизионизма с объективной оценкой геноцида польского и еврейского мирного населения во время Второй мировой войны, предполагающей в том числе признание участия украинских националистических формирований в организации Холокоста. В этой связи широкий международный резонанс (в особенности в Израиле и Польше) вызывают такие скандальные акции, как публичное отрицание роли УПА и ОУН в уничтожении еврейского населения Украины директором УИИП В.М. Вятровичем (Воронович, Ефременко, 2017) или вызванная героизацией украинских националистических формирований, принимавших участие в геноциде поляков, «война памяти» с Польшей, по итогам которой Верховная Рада в 2016 г. была вынуждена официально обратиться к польскому руководству с просьбой о прощении принимавших участие в «Волынской резне» украинских коллаборационистов, «сознательно или неосознанно вставших на путь зла», и взаимном прощении двух народов (Неменский, 2016).

Таблица 2

**Аналитическая схема украинской политики памяти в 2014–2019 гг.**

Тип тональности	Партикуляристский нарративный фрейм	Генерализирующий нарративный фрейм
<b>Сакрализованная тональность</b>	<ul style="list-style-type: none"> <li>– Принятие закона «О правовом статусе и памяти борцов за независимость Украины в XX в.»;</li> <li>– возведение мемориалов в честь деятелей УНР, Украинской державы и националистических военных формирований</li> <li>– празднование столетия «украинской революции»</li> </ul>	<ul style="list-style-type: none"> <li>– Принятие закона «Об увековечении победы над нацизмом во Второй мировой войне 1939–1945»;</li> <li>– принятие совместной Декларации памяти и солидарности</li> </ul>
<b>Десакрализованная тональность</b>	<ul style="list-style-type: none"> <li>– Отрицание публичными лицами организации Холокоста украинскими националистами;</li> <li>– «войны памяти» с Польшей по вопросу «Волынской резни»</li> </ul>	<ul style="list-style-type: none"> <li>– Массовый «Ленинопад» 2014–2017 гг.;</li> <li>– принятие закона «Об осуждении коммунистического и национал-социалистического (нацистского) тоталитарных режимов в Украине и запрещении пропаганды их символики»</li> </ul>

Тем не менее, несмотря на претенциозный и ультрарадикальный характер украинской политики памяти в период пребывания у власти администрации П. Порошенко, украинским элитам удалось в относительно короткие сроки провести колоссальную работу по идеологическому оформлению и практической реализации новой исторической парадигмы Украины. Если Виктору Януковичу, в пе-

<sup>13</sup> Об осуждении коммунистического и национал-социалистического (нацистского) тоталитарных режимов в Украине и запрете пропаганды их символики: Закон Украины от 9 апреля 2015 г. № 317-VIII (2015) [Электронный ресурс], *Законодательство стран СНГ*. URL: [https://base.spinform.ru/show\\_doc.fwx?rgn=77561&ysclid=mid68ek8ga211575570](https://base.spinform.ru/show_doc.fwx?rgn=77561&ysclid=mid68ek8ga211575570) (дата обращения: 26.10.2025).

<sup>14</sup> Киев и Варшава обвинили СССР в развязывании Второй мировой войны (2016) [Электронный ресурс], *РИА Новости*, 20 октября. URL: <https://tass.ru/mezhdunarodnaya-panorama/3721520> (дата обращения: 26.10.2025).

риод президентства которого зафиксировано наименьшее количество высказываний на тему национального прошлого за всю историю независимой Украины (Плеханов, 2016), не удалось выстроить из противоречивых исторических нарративов целостную государственную политику «проработки» прошлого, то с середины 2010-х гг. политику памяти можно справедливо оценивать как одно из важнейших направлений внутренней политики республики и платформу выстраивания отношений на международной арене.

### Политика памяти на Украине после 2019 г.

Несмотря на то, что отпечаток радикального украинского национализма носила уже политика памяти П. Порошенко, президентство В. Зеленского стало апогеем «национализации» истории Украины, в результате чего тренды глорификации украинских националистов и виктимизации памяти о событиях XX в. достигли своего пика (табл. 3). Правительством В. Зеленского была продолжена линия на реабилитацию украинских коллаборационистов и чествование «борцов за независимость Украины». Так, например, в 2021 г. в Одессе был установлен мемориал в честь участников двух «зимних походов» войск УНР против Красной армии в 1919–1921 гг.<sup>15</sup> В этом же году муниципальные власти Киева открыли памятник С. Бандере<sup>16</sup> в Курневском парке, расположенном на проспекте, также носящем имя главы ОУН. Следует отметить, что, хотя указы о присвоении Бандере и Шухевичу были объявлены недействительными в 2010 г., еще во время президентской кампании В. Зеленский фактически реабилитировал Бандеру, признав его «защитником свободы Украины» и героем для части населения страны<sup>17</sup>.

В то же время следует отметить относительный спад процессов декоммунизации и маргинализации памяти о советских военных деятелях в данную эпоху, что во многом объясняется практически полной зачисткой историко-культурного ландшафта Украины от советского мемориального наследия еще в эпоху президентства Порошенко. В политике памяти президента В. Зеленского место концепции декоммунизации заняли тотальная дерусификация публичного пространства и антиколониальная историческая повестка, в рамках которой имперское и советское прошлое были окончательно объединены в период многовекового геноцида народов Украины (в первую очередь – непосредственно украинцев) внешней чужеродной метрополией. Так, принятый на фоне антироссийской истерии после начала специальной военной операции закон «Об осуждении и запрете пропаганды российской имперской политики в Украине и деколонизации топонимии», ссылаясь на миф о системном угнетении украинцев царским, советским и российскими режимами, предписывает практически полную ликвидацию любых культурных артефактов, связанных с «российской имперской политикой» и удаление следов российского исторического присутствия из публичного пространства<sup>18</sup>.

В. Зеленский также расширил перечень национальных памятных дат Украины, дополнив его Днем украинской государственности (2021 г.), символически возводящим истоки украинской истории к крещению Киевской Руси, и Днем памяти и победы над нацизмом во Второй мировой войне 1939–1945 гг. (2023 г.), окончательно заменившим советскую традицию празднования победы в Великой отечественной войне общеевропейским праздником окончания Второй мировой войны (отмечаемого не 9, а 8 мая).

Продолжая «генерализацию» и «сакрализацию» проевропейских коммеморативных практик, начатых предшественником, В. Зеленский принимает активное участие в организации Мемориального центра Холокоста Бабий Яр, где в 2021 г. украинский лидер совместно со своими германским и израильским коллегами торжественно открыл мемориал «Кристалльная стена плача»<sup>19</sup>. При этом, несмотря

<sup>15</sup> Под Одессой в «день ВСУ» открыли памятник «лыцарям» УНР – героически грабившим тылы (2021) [Электронный ресурс], *ПолитНавигатор*, 21 декабря. URL: <https://www.politnavigator.net/pod-odessojj-v-den-vsu-otkryli-pamyatnik-lycaryam-unr-gerojjski-grabivshim-tyly.html> (дата обращения: 26.10.2025).

<sup>16</sup> В Киеве установили памятник Степану Бандере (2021) [Электронный ресурс], *Антифашист*, 17 октября. URL: <https://antifashist.online/item/v-kieve-ustanovili-pamyatnik-stepanu-bandere.html?ysclid=mig3n3m6np215527151> (дата обращения: 26.10.2025).

<sup>17</sup> Зеленский заявил, что поддерживает декоммунизацию и не против героизации Бандеры (2019) [Электронный ресурс], *ТАСС*, 18 апреля. URL: <https://tass.ru/mezhdunarodnaya-panorama/6347415> (дата обращения: 26.10.2025).

<sup>18</sup> Об осуждении и запрете пропаганды российской имперской политики в Украине и деколонизации топонимии: Закон Украины от 21 марта 2023 г. № 3005-IX (2023) [Электронный ресурс], *Законодательство стран СНГ*. URL: [https://base.spinform.ru/show\\_doc.fwx?rgn=150458&ysclid=mig1q1d63s699441172](https://base.spinform.ru/show_doc.fwx?rgn=150458&ysclid=mig1q1d63s699441172) (дата обращения: 27.10.2025).

<sup>19</sup> Президенты Израиля, Германии и Украины открыли «Кристалльную стену плача» в Бабьем Яре (2021) [Электронный ресурс], *ИИА Новости*, 6 октября. URL: <https://tass.ru/mezhdunarodnaya-panorama/12597575> (дата обращения: 27.10.2025).

на то, что мероприятие было посвящено восьмидесятой годовщине массового убийства нацистами и украинскими коллаборационистами местного еврейского населения, президент избежал неудобных формулировок про ответственность украинцев за участие в геноциде мирных жителей, причислив украинцев в ряды жертв преступлений нацистов.

Квинтэссенцией и логическим завершением многолетней эволюции украинской политики памяти стал принятый в августе 2025 г. закон «Об основах государственной политики национальной памяти украинского народа», который вобрал в себя все нарративы националистического дискурса, развивавшегося на протяжении последних трех с половиной десятилетий и окончательно оформил идеологическую платформу национальной памяти современного украинского режима<sup>20</sup>. Определивший целью национальной политики памяти «формирование общего понимания прошлого путем восстановления и сохранения национальной памяти, поддержки исследований по истории Украины и ее популяризации для укрепления единства Украинского народа», мемориальный закон официально закрепил в правовом пространстве такие понятия, как «война за независимость Украины», «преступления против украинского народа», «историческая антиукраинская пропаганда», «национальная память», «рашизм» и др. Ссылающийся на комплекс резолюций ПАСЕ и ОБСЕ об осуждении тоталитарных и коммунистических режимов нормативный акт охватил все идеологемы – от вековой борьбы украинского народа за независимость и государственность в условиях непрекращающегося геноцида украинцев тоталитарными режимами до сознательной приверженности украинского народа общечеловеческим ценностям гуманизма и демократии. Наконец, данным законом были регламентированы механизмы реализации украинской политики памяти, в том числе в части определения основных направлений государственной политики памяти, ее принципов политики памяти, основных акторов и их полномочий.

Таблица 3

Аналитическая схема украинской политики памяти после 2019 г.

Тип тональности	Партикуляристский нарративный фрейм	Генерализирующий нарративный фрейм
Сакрализованная тональность	<ul style="list-style-type: none"> <li>– Введение Дня украинской государственности;</li> <li>– возведение мемориальных объектов в честь «национальных героев»</li> </ul>	<ul style="list-style-type: none"> <li>– Принятие закона «О Дне памяти и победе над нацизмом во Второй мировой войне 1939–1945 годов»;</li> <li>– организация Мемориального центра Холокоста Бабий Яр</li> </ul>
<b>Закон «Об основах государственной политики национальной памяти украинского народа»</b>		
Десакрализованная тональность	<ul style="list-style-type: none"> <li>– Избегание признания ответственности украинских националистов за Холокост</li> </ul>	<ul style="list-style-type: none"> <li>– Принятие закона «Об осуждении и запрете пропаганды российской имперской политики в Украине и деколонизации топонимии»</li> </ul>

### Заключение

Политика памяти независимой Украины долгое время не представляла собой целостную систему нарративов и идеологем, опирающуюся на развитую культурную инфраструктуру, систему специальных государственных структур и соответствующее мемориальное законодательство. Вплоть до окончания президентства В. Януковича не существовало ни единой и преемственной стратегии национальной политики памяти, ни унифицированного официального исторического дискурса. В этой связи администрациями президентов П. Порошенко и В. Зеленского была проведена колоссальная работа по концептуальному оформлению и институализации политики памяти, а также законодательному закреплению единственной допустимой интерпретации украинской национальной истории. К 2025 году была проведена масштабная десакрализация памяти о советском прошлом Украины, пересмотрена оценка исторической роли украинских националистов, оформлена и закреплена виктимная историческая мифология, а также произошло частичное приобщение к общеевропейской коммеморативной традиции. Результаты столь сильной трансформации украинской политики памяти остаются противоречивыми ввиду достижения целей ультранационалистических политических сил и практически

<sup>20</sup> Об основах государственной политики национальной памяти Украинского народа: Закон Украины от 21 августа 2025 г. № 4579-IX (2025) [Электронный ресурс], *Законодательство стран СНГ*. URL: [https://base.spinform.ru/show\\_doc.fwx?rgn=171049&ysclid=migjfttf6838472726](https://base.spinform.ru/show_doc.fwx?rgn=171049&ysclid=migjfttf6838472726) (дата обращения: 27.10.2025).

полного вытеснения советского и российского культурно-исторического влияния на большей части территории Украины ценой потери юго-восточных регионов. Однако следует отметить, что, несмотря на фактическое утверждение нынешним политическим режимом антироссийской идеологии, украинскому истеблишменту еще предстоит провести масштабное переформатирование национальной памяти, примиряя нарративы восторжествовавшего националистического дискурса с общеевропейской культурой памяти, что необходимо для достижения ключевой внешнеполитической цели нынешнего украинского руководства – полноценной интеграции в евроатлантические структуры.

### Список литературы / References

- Брубейкер, Р. (2012) Этничность без групп. Москва: Изд. дом Высшей школы экономики. [Brubaker, R. (2012) *Ethnicity without groups*, Moscow: HSE Publishing House. (In Russ.)].
- Воронович, А., Ефременко, Д. В. (2017) 'Политика памяти по-киевски', Россия в глобальной политике, 5, сс. 209–223. [Vorovich, A., Efremenko, D. V. (2017) 'The Politics of Memory in Kiev' [Politika pam'yati pokievski], *Russia in Global Affairs*, 5, pp. 209–223. (In Russ.)].
- Касьянов, Г. В. (2012) '«Национализация» истории в Украине', в: Миллер, А.И., Липман, М. А. (ред.) 'Историческая политика в 21 веке', Москва: Новое литературное обозрение, сс. 217–255. [Kas'yanov, G. V. (2012) 'The 'nationalization' of history in Ukraine' [«Nacionalizaciya» istorii v Ukraine], in: Miller, A.I., Lipman, M. A. (eds.) 'Historical politics in the 21st century' [Istoricheskaya politika v 21 veke], Moscow: Novoe literaturnoe obozrenie, pp. 217–255. (In Russ.)].
- Касьянов, Г. В. (2020) 'Историческая политика в Украине: и десять, и двадцать лет спустя', в: Миллер, А. И., Ефременко, Д. В. (ред.) Политика памяти в современной России и странах Восточной Европы. Акторы, институты, нарративы. Санкт-Петербург: Издательство Европейского университета в Санкт-Петербурге, сс. 483–521. [Kas'yanov, G. V. (2020) 'Historical Politics in Ukraine: Ten and Twenty years later' [Istoricheskaya politika v Ukraine: i desyat`, i dvadcat` let spustya], in: Miller, A.I., Efremenko, D. V. (eds.) 'The politics of memory in modern Russia and Eastern European countries. Actors, institutions, narratives' [Politika pam'yati v sovremennoj Rossii i stranah Vostochnoj Evropy. Aktory, instituty, narrativy], Saint Petersburg: Izdatelstvo Evropejskogo universiteta v Sankt-Peterburge, pp. 483–521. (In Russ.)].
- Малинова, О. Ю. (2018) 'Политика памяти как область символической политики', в: Миллер, А. И., Ефременко, Д. В. (ред.) Методологические вопросы изучения политики памяти. Санкт-Петербург: Нестор-История, сс. 27–53. [Malinova, O. Yu. (2018) 'Memory politics as an area of symbolic politics' [Politika pam'yati kak oblast` simvolicheskoy politiki], in: Miller, A. I., Efremenko, D. V. (eds.) 'Methodological issues of studying memory policy' [Metodologicheskie voprosy` izucheni-ya politiki pam'yati]. Saint Petersburg: Nestor-Istoriya, pp. 27–53. (In Russ.)].
- Неменский, О. Б. (2016) '«Волынская резня» и польско-украинские противоречия в исторической политике', Вопросы национализма, 2, сс. 11–24. [Nemenskij, O. B. (2016) '«The Volyn Massacre» and Polish-Ukrainian Contradictions in Historical Politics' [‘Voly`nskaya reznya’ i pol’sko-ukrainskie protivorechiya v istoricheskoy politike], *Voprosy Natsionalizma*, 2, pp. 11–24. (In Russ.)].
- Плеханов, А. А. (2016) 'Историческая политика в государственном дискурсе Украины в постсоветский период', Вестник Пермского научного центра, 5, сс. 68–76. [Plexanov, A. A. (2016) 'Historical politics in the state discourse of Ukraine in the post-soviet period' [Istoricheskaya politika v gosudarstvennom diskurse Ukrainy` v postsovetskij period], *Perm scientific center journal*, 2, pp. 11–24. (In Russ.)].
- Плеханов, А. А. (2020) 'Государственные институты контроля памяти на примере Украинского института национальной памяти', в: Миллер, А. И., Ефременко, Д. В. (ред.) 'Политика памяти в современной России и странах Восточной Европы. Акторы, институты, нарративы', Санкт-Петербург: Издательство Европейского университета в Санкт-Петербурге, с. 522–541. [Plexanov, A. A. (2020) 'State institutions of memory control: the case of the Ukrainian institute of national memory' [Gosudarstvenny`e instituty` kontrolya

pamyati na primere Ukrainskogo instituta nacional'noj pamyati] in: Miller, A. I., Efremenko, D. V. (eds.) 'The politics of memory in modern Russia and Eastern European countries. Actors, institutions, narratives' [Politika pamyati v sovremennoj Rossii i stranah Vostochnoj Evropy. Aktory, instituty, nar-rativy], Saint Petersburg: Izdatelstvo Evropejskogo universiteta v Sankt-Peterburge, pp. 522–541. (In Russ.).

Brubaker, R. (2011) 'Nationalizing states revisited: projects and processes of nationalization in post-Soviet states', *Ethnic and Racial Studies*, 34 (11), pp. 1785–1814, DOI: 10.1080/01419870.2011.579137.

Brubaker, R. (2002) '1848 in 1998: The Politics of Commemoration in Hungary, Romania, and Slovakia', *Comparative Studies in Society and History* 44 (4), DOI: 10.1017/S0010417502000336.

Статья поступила в редакцию: 28.12.2025

Статья принята к печати: 15.01.2026

## TRANSFORMATION OF MEMORY POLITICS IN POST-SOVIET UKRAINE IN THE CONTEXT OF THE DEVELOPMENT OF UKRAINIAN NATIONALISM IN 2010-2025

I. Pototskii

*Iaroslav Pototskii*, PhD student, Department of Philosophy of Politics and Law, Lomonosov Moscow State University, Moscow, Russia.  
E-mail: istorik.ru01@gmail.com (ORCID: 0009-0006-3170-0634).

### Abstract

The article examines the transformation of the memory politics of post-Soviet Ukraine in 2010–2025 in the context of the explosive growth of nationalist tendencies in the republic. The purpose of the study is to analyze the structure of modern Ukraine's politics of memory and identify the main trajectories of its development during the presidencies of V. Yanukovich (2010–2014), P. Poroshenko (2014–2019), and V. Zelensky (since 2019). The novelty of the research lies in applying the analytical model of commemorative practices in post-communist societies, proposed by American sociologist R. Brubaker, to the state memory politics of post-Soviet Ukraine, which makes it possible to systematize the historical narratives used by various presidential administrations to identify the main trends in the evolution of memory politics during different periods of independent Ukraine's history. Special attention is paid to the analysis of the commemorative practices of the Ukrainian memory politics during the presidency of V. Zelensky, which currently has not received sufficient coverage in scientific research. A conclusion is drawn regarding the results of the memory politics pursued by Ukrainian political elites over the past decade and the prospects for the further development of its key trends.

**Keywords:** Ukraine; politics of memory; commemorative practices; historical revisionism; national mythology; post-communist nationalism; collective memory.

## Международные отношения

УДК-327

DOI: 10.17072/2218-1067-2026-1-74-82

### ГЛОБАЛИЗАЦИЯ: ИСТОРИЯ И СОВРЕМЕННОСТЬ

О. В. Приходько

*Приходько Олег Владимирович*, кандидат исторических наук, ведущий научный сотрудник Отдела внешнеполитических исследований, Институт США и Канады имени академика Г.А. Арбатова РАН, Москва, Россия.  
E-mail: o.prikhodko@iskran.ru (ORCID: 0000-0001-9764-4096. Researcher ID: NPJ-3995-2025).

#### Аннотация

Изменения в международных отношениях заставляют по-новому взглянуть на тенденции мирового развития и переосмысливать теоретические постулаты, которые еще вчера казались незыблемыми. Для одних исследователей эти перемены являются свидетельством того, что глобализация идет на спад. Другие эксперты видят в этих изменениях признаки отступления глобализации, которое они трактуют как деглобализацию. В статье дается аналитический разбор неolibеральной концепции глобализации, подвергается критике расширительное толкование глобализации, размывающее научные критерии, на основе которых сформировался консенсус в понимании этого процесса. На эмпирическом материале, который включает в себя исторически протяженные статистические данные, показано, что глобализация прошла несколько подъемов, спадов и отступлений с XIX в. до нынешнего времени, и каждый цикл имел свои характерные особенности. Отличительная черта современного этапа глобализации – нарастающий кризис системы глобального управления миропорядком. Одним из индикаторов регресса глобализации является сокращение международного сотрудничества в решении общих проблем. Все больше признаков дисфункции обнаруживают структуры многостороннего взаимодействия (ООН, ВТО, G20 и т.д.). Отсутствие прогресса в многосторонних переговорах в рамках Дохийского раунда и неспособность ВТО обеспечить соблюдение единых норм свидетельствуют об исчерпанности ее возможностей продвигать торговую либерализацию. Идеи экономического национализма усиливают свои позиции в мире. Утверждать, что мир вступает в длительный период деглобализации, не позволяют имеющиеся данные экономической и торговой статистики. Однако многое указывает на то, что глобализация переживает явный спад.

**Ключевые слова:** глобализация; интеграция; взаимозависимость; мирохозяйственные связи; интернационализация процессов; конвергенция; деглобализация.

Хотя глобализации посвящена обширная научная литература, обратиться к этой теме побуждают несколько причин. Во-первых, продолжаются дискуссии о содержании этого явления и этапах его эволюции. Во-вторых, не утихают споры об истоках глобализационного процесса, его движущих силах в прошлом и настоящем. В-третьих, сталкиваются различные подходы в ответах на вопросы: в чем сходство и различие циклов глобализации? каковы особенности ее нынешней стадии?

Глобализация относится к категории дискуссионных научных теорий. Исследователи расходятся в характеристике этого явления и формализации его критериев, что объясняется многомерностью глобализационных процессов, которые являются предметом изучения разных социальных наук – истории, социологии, экономики, культурологии (Кондратьева, 2000). Цель данного исследования – установить, как соотносится с современной реальностью теория глобализации, выявить и проанализировать детерминанты глобализационного процесса. Опора на объективные критерии, доказавшие свою релевантность, позволяет выделить факторы, которые определяют основные характеристики глобализации.

### Теоретико-методологическая база исследования

Теоретическую базу исследования составляют устоявшиеся положения, разработанные в области глобалистики. Методологической основой служат системный подход как составная часть глобалистики и ивент-анализ, а также методы компаративистики и статистического анализа. Сопоставление теории глобализации с объективными данными, которые содержат статистические материалы ООН и Всемирного банка, а также документальные сведения по международной экономике и торговле XVIII–XX вв., собранные П. Байрохом, С. Кузнецом, Ч. Киндлбергером, К. О’Рурком, позволяет проследить закономерности и выяснить, насколько теоретические положения соответствуют сегодняшним реалиям.

Глобализация стала предметом научных исследований с 1960-х гг. В 1990-х гг. наблюдался всплеск интереса к этой теме в связи с интеграцией Восточной Европы, постсоветских государств, Восточной и Юго-Восточной Азии в мировое рыночное пространство. Многие исследования в то время были инициированы крупными бизнес-структурами, которые проявили интерес к этой проблеме с точки зрения перспектив расширения международных рынков. Бурный рост публикаций по глобализации был во многом связан с влиянием представителей неолиберальной школы, которые продвигали идею мировой экспансии свободного рынка. В своих работах они обосновывали тезис о формировании «надгосударственной» (транснациональной) мировой экономики, указывая на происходящую интеграцию рынков и снижение государственного влияния на экономические процессы.

Глобализация, согласно неолиберальной концепции, представляет собой интенсификацию трансграничного перемещения товаров, капитала, услуг и рабочей силы в соответствии с универсальными законами рынка. Для неолибералов характерны фетишизация роли рыночных сил и умаление значимости регулирующей функции государства. Их подход вызвал критику со стороны представителей других направлений политэкономической мысли, которые подчеркивали, что транснациональная экономическая интеграция не лишает государства рычагов воздействия на экономические процессы (Hirst, Thompson, 1996). Глобализация хозяйственной деятельности не отменяет политической и культурно-исторической самоидентификации государств.

Разное понимание глобализации и разнообразие подходов к ее рассмотрению объясняют многочисленность определений этого явления, которые существуют в научной литературе. Российские исследователи описывают глобализацию как процесс усиления взаимозависимости, как преобразование мирового пространства в некую общность, где беспрепятственно перемещаются капиталы, товары, услуги и свободно распространяются идеи (Мирошник, 2008: 82). Британские социологи Д. Хельд, Э. Магру, Д. Голдблатт и Дж. Перратон определяют глобализацию как «ускорение, расширение и углубление всемирной взаимосвязанности современной социальной практики во всех ее проявлениях» (Held et al., 1999: 483).

Глобализация находит отражение в распределении производительных сил в мире. Значительный массив научной литературы составляют публикации, в которых анализируются экономические аспекты глобализационной проблематики. Тренды в трансформации мирового промышленного производства, порожденные глобализацией, выдвинули Китай на первое место в мире по ряду ключевых показателей экономики (Варнавский, 2019).

Хотя глобализация во многих случаях рассматривается с точки зрения интернационализации хозяйственной деятельности, неправомерно сводить ее содержание только к экономике и принижать значение политических и культурно-исторических особенностей стран и регионов, которые так или иначе в ней отражаются (Богомазов, 2024). Изучение региональной специфики глобализации является самостоятельным направлением исследований (Канчуков, 2006).

Большинство определений глобализации сходятся в том, что это процесс увеличения экономической и политической взаимосвязанности мира. В самом общем виде глобализацию можно определить как разрастание и интенсификацию социальных, экономических и политических связей в мировом масштабе.

### Характеристики и критерии глобализации

Глобализация – явление многосложное, что объясняет разнообразие подходов к ее пониманию. Если рассматривать данное явление в упрощенном виде как интенсификацию связей между государствами и регионами мира, то она предстает как многовековая тенденция (Артановский, 2011). Некоторые исследователи предлагают свое видение глобализации как процесса эволюции человечества, в

ходе которого оно прошло длинный путь из глубокой древности (палеолита), перешагнув эпоху индустриализации (1800–2000 гг.) и вступив в «цифровую эпоху» XXI в. (Sachs, 2020). Социологи К. Чейз-Данн и Б. Лерро анализируют глобализацию как развивающийся по спирали процесс социокультурного развития человечества за последние 12 тысяч лет, в ходе которого фундаментально менялись экономика и политика, способы приобретения, производства, распределения и накопления ресурсов (Chase-Dunn, Lerro, 2016). Историки У. МакНейл, А. Франк, Дж. Бентли считают точкой отсчета глобализации конец XV в. – эпоху великих географических открытий. Для всех этих концепций характерно слишком расширительное толкование глобализации, которое представляется неоправданными с научной точки зрения, так как оно размывает объективные критерии глобализации, первоосновой которых являются производство и распределение товаров, стирает грань, отделяющую это понятие от общечивилизационного прогресса. Едва ли оправданно рассматривать глобализацию в отрыве от формирования «промышленно-центричной» системы мировой экономики, ведь именно полномасштабная индустриализация послужила ее материальной основой.

Глобализация характеризуется набором определенных устойчивых признаков, но ее конкретные проявления в разных регионах мира различаются в силу местной специфики. В узком смысле слова глобализация представляет собой процесс сопряжения географически рассредоточенных, но экономически связанных между собой производительных сил. Политическую глобализацию можно концептуализировать как увеличение взаимозависимости государств в решении общих проблем – от безопасности (в ее различных измерениях) до экологии.

Фундаментом глобализации являются расширяющиеся взаимосвязи в распределении производительных сил в мире. Надстроечные элементы глобализации охватывают нематериальную сферу – политику, культуру, информационное пространство и т.д. Растущая взаимосвязанность государств и регионов мира – ключевая характеристика глобализации. Одним из наиболее ярких ее проявлений является проблема потепления климата, которая затрагивает интересы всех государств.

Материальная основа глобализации лежит в сфере производства, что предопределяет первоочередность экономических показателей для ее характеристики. Главные из них были сформулированы во второй половине XX в. К объективным индикаторам глобализации относятся: доля торговли и экспорта в мировом ВВП; доля прямых иностранных инвестиций в мировой экономике; степень открытости мировой торговли; конвергенция цен на однотипную продукцию на международных товарных рынках; уменьшение экономического значения фактора географической удаленности; интенсивность международной миграции; доступность средств массовых коммуникаций. Многие показатели глобализации представляют собой соотношения, имеющие естественные верхние границы (Antràs, 2020: 3).

Анализ эволюции глобализации показывает, что *цикличность является одной из ее фундаментальных характеристик*. Вопрос о том, сколько стадий прошла глобализация и на каком этапе она находится сейчас, продолжает оставаться предметом научных дискуссий. Большинство исследователей, отталкиваясь от статистических данных по мировой торговле, сходятся в том, что первый период глобализации в ее современном понимании начался со второй половины XIX в., которая ознаменовалась масштабной индустриализацией ведущих держав мира, и завершился с Первой мировой войной. Триггером послужила политика либерализации торговли, которая стала доминировать в Европе и распространяться в Азии. До этого коммерческие связи между государствами и регионами мира были недостаточно интенсивными и обширными для формирования международных товарных рынков. Первые полноценные таможенные отчеты появились лишь в начале XVIII в. и только у небольшого числа государств.

Одним из индикаторов глобализации является интенсификация международного товарообмена. Во второй половине XIX в. активно выстраивались глобальные торговые, финансовые и логистические связи, чему способствовала революция в средствах транспортного сообщения и коммуникаций. Появление телеграфной связи, пароходов, рефрижераторов, сооружение разветвленной сети железных дорог и строительство каналов позволили преодолеть многие ограничения, которые связаны с фактором географической удаленности. К началу XX в. весь мир был опоясан трансконтинентальными телеграфными кабелями. Значительное снижение затрат на международные коммерческие транзакции стимулировало резкий рост торговли и ускорило формирование международных рынков финансового капитала. Наиболее масштабно эти изменения проявились в Европе. Согласно подсчетам П. Байроха, с 1815 до 1914 г. европейская торговля возросла почти в 40 раз, тогда как за предыдущие 100 лет она только удвоилась (Bairoch, 1993).

Экономическая глобализация проявила себя, *во-первых*, в росте доли экспорта в мировом ВВП – с 6 % в начале XIX в. до 14 % накануне Первой мировой войны. Американский экономист

С. Кузнец установил, что период с последней четверти XIX в. до 1914 г. был отмечен высокой долей внешней торговли в валовом национальном продукте экономически наиболее развитых государств мира: в Великобритании этот показатель составил 52 % в 1909–1913 гг.; во Франции – 54 % в 1905–1913 гг.; в Германии – 38 % в 1910–1913 гг.; в Италии – 34 % в 1911–1913 гг.; в Японии – 33 % в 1908–1913 гг. Исключением являлись США, у которых этот параметр был заметно меньше – 12 % в 1904–1913 гг. (Kuznetz, 1967: 96–120). Россия вела очень активную внешнеторговую деятельность: в 1913 г. она занимала второе место по доле в мировой торговле – 12,8 %, уступая лишь Великобритании (15,5 %) (Kuznetz, 1966: 306–308). С началом Первой мировой войны произошло резкое замедление темпов роста международного товарооборота.

*Во-вторых*, индикатором глобализации является конвергенция цен на однотипную продукцию на международных рынках. Либерализация торговли способствовала интеграции товарных рынков. По подсчетам экономистов, с 1820 по 1914 г. межконтинентальный разрыв в ценах сократился на 81 % – это снижение более чем на две трети было достигнуто за счет сокращения транспортных издержек, остальной вклад внесло уменьшение тарифов (Lindert, Williamson, 2003: 231). Разница в котировках цен на пшеницу между Ливерпулем и Одессой сократилась с 40 % в 1870 г. до 2 % в 1906 г. (O'Rourke, Williamson, 2002: 34). *В-третьих*, важную роль играла политика либерализации торговли, которую со второй половины XIX в. проводили, хотя и не всегда последовательно, ведущие государства Европы и Азии. Лидером здесь выступила Великобритания, которая с 1820-х гг. взяла курс на снижение пошлин и открытие своего рынка.

Начало второго цикла глобализации многие исследователи относят к 1960-м гг. Экспансия американских корпораций и банков в Европу и другие регионы мира являлась одной из определяющих тенденций того времени. Это подтверждают статистические данные: если в 1945 г. прямые американские инвестиции за рубежом составили около 8,4 млрд долл., то в 1975 г. они превысили 133,1 млрд долл.<sup>1</sup> В последующие годы транснациональная интеграция производства, главными субъектами которой выступили ТНК, и экономическое сближение географически удаленных рынков стали отличительными чертами глобализации.

В конце 1960-х гг. начался закат американской экономической гегемонии, но США продолжали оставаться локомотивом многосторонних торговых переговоров в рамках ГАТТ по сокращению тарифных барьеров, являясь главным бенефициаром либерализации международной торговли. Приход к власти администрации Д. Трампа, исповедующей идеологию экономического национализма, ознаменовал утверждение антиглобалистских установок в американской политике. В результате Евросоюз превратился в главный оплот либерал-глобализма. Продвижение глобализации выгодно странам ЕС, чья экономика структурно ориентирована на экспорт товаров и услуг. Доля внешней торговли в ВВП Германии выросла с 27 % в 1950 г. до 80 % в 2024 г., у Франции этот показатель увеличился за тот же период с 23 до 67 %, у Италии – с 21 до 63 %, у Дании – с 53 до 129 %<sup>2</sup>.

В первой четверти XXI в. глобализация характеризовалась интенсификацией трансграничного перемещения товаров, инвестиций, финансов, информации, идей, ростом торговли нематериальными продуктами (патентов, программного обеспечения и т.д.), а также увеличением миграционных потоков и взаимопроникновением культур. Однако мировой кризис 2007–2008 гг. и локдаун во время пандемии COVID-19 отбросили показатели глобализации к более низкому уровню по сравнению с пиковыми значениями предыдущих лет. Тем не менее и на спаде глобализации в последние годы доля экспорта в мировом ВВП по-прежнему превышает уровень, который фиксировался в предыдущие 50 лет.

### **«Гиперглобализация»: беспрецедентный подъем или повторение прежних рекордов?**

Обсуждение вопроса, является ли нынешний этап глобализации уникальным или он принципиально не отличается от предыдущих циклов, выявило разногласия в экспертном сообществе. По утверждению некоторых аналитиков, уровень интеграции в сфере международной торговли сейчас выше, чем он был на пике в XIX в. (Chase-Dunn, Lerro, 2016: 349). Однако ряд исследователей полагают, что периоды со второй половины XIX в. до начала Первой мировой войны и с 1960-х гг. до настоящего времени схожи по ряду ключевых показателей. Сравняя современную мировую экономику с экономикой первой волны глобализации (конец XIX – начало XX в.), европейские экономисты и социологи

<sup>1</sup> Selected Data on U.S. Direct Investment Abroad: 1950–76 [online], *Bureau of Economic Analysis. U.S. Department of Commerce*. Available at: <https://www.bea.gov/sites/default/files/2025-04/Selected-Data-on-US-Direct-Investment-Abroad-1950-76.pdf> (accessed: 20.02.2025).

<sup>2</sup> Trade (% of GDP) [online]. Available at: <https://data.worldbank.org/indicator/NE.TRD.GNFS.ZS> (accessed: 20.02.2025).

П. Хэрст, Г. Томпсон, Р. Болдуин и Ф. Мартин утверждают, что по макроэкономическим индикаторам, таким как доля торговли и доля инвестиций в мировом ВВП, уровень интеграции в международной экономике на рубеже XXI в. примерно соответствует уровню столетней давности. Они поставили под сомнение тезис об уникальности нынешней стадии глобализации мировой экономики и торговли (Hirst, Thompson, 1996: 49; Baldwin, Martin, 1999: 2). По мнению экспертов в области экономической истории О'Рурка и Дж. Уильямсона, мировая экономика в 1913 г. была очень интегрированной даже по современным меркам (O'Rourke, Williamson, 2002). Однако их оппоненты утверждают, что нынешняя стадия глобализации демонстрирует свойства и масштабы, которые не имеют аналогов в истории (Held et al., 1999: 483). Они полагают, что качественные отличия вытекают из того, что современная глобализация меняет природу государства и расширяется круг субъектов, которые являются ее драйверами.

Экономическая глобализация представляет собой рост интеграции и кооперации в сфере производства, распределения и потребления материальных и нематериальных товаров в мировом масштабе. Она носит *неравномерный характер*: основная масса инвестиций приходится на сравнительно узкий круг государств; почти половина мирового экспорта – на первую десятку стран во главе с Китаем и США<sup>3</sup>. Подобный дисбаланс наблюдается и по ряду других ключевых параметров.

Показатели развития мировой торговли являются одним из индикаторов глобализации: о ее изменениях за последние полвека свидетельствуют следующие данные Всемирного банка: если в 1972 г., после развала Брэттон-Вудской валютной системы, доля торговли в мировом ВВП составила около 25 %, то спустя полвека она превысила 62 %. Доля экспорта в глобальном ВВП в 1970 г. равнялась 12,8 %, в 2010 г. – 28,6 %, а в 2020 г. – 26,2 %<sup>4</sup>.

Сравнивая циклы глобализации за 1830–1992 гг., американские исследователи вычислили индекс открытости международной торговли в сопоставляемые периоды времени: из их расчетов следует, что пиковые значения этого показателя почти всегда совпадали с годами, когда глобализация в каждом из циклов достигала своего наивысшего уровня: это 1872–1875, 1974–1975 и 1992–1995 гг.; «однако циклы торговой глобализации на длительном отрезке истории не полностью коррелируются с изменениями в степени либерализации международной торговли» (Chase-Dunn et al., 2000: 91).

Системные сдвиги в мировой политике и международной экономике, последовавшие после окончания холодной войны, привели к ускорению глобализации, которая приобрела беспрецедентные масштабы. Период с 1990-х гг. до мирового кризиса 2007–2008 гг. был отмечен рекордно высокими темпами экономической глобализации. Эта особенность нашла отражение в понятии «гиперглобализация». По данным Всемирного банка, за период 1970–2018 гг. доля торговли в мировом ВВП выросла более чем в два раза: с 13,7 % в 1970 г. до 29,7 % в 2018 г. Основная часть этого увеличения – около 80 % пришлось на 1986–2008 гг. Главным техническим драйвером процесса явилась революция в сфере информационно-коммуникационных технологий, которая способствовала росту трансрегиональных цепочек добавленной стоимости и повышению доли торговли в мировом ВВП. Она сделала возможным «офшоринговую глобализацию», когда не только товары, но и целые компании и заводы вывозились в зарубежные страны, что было особенно характерно для США, которые де-факто построили вторую свою экономику за пределами национальных границ.

Согласно расчетам зарубежных исследователей, по целому ряду ключевых параметров, характеризующих глобализацию, мировая экономика в 1990-е гг. не превосходила уровень, который был накануне Первой мировой войны: у США, Германии, Японии доля прямых зарубежных инвестиций в 1994 г. примерно соответствовала 1914 г., у Франции и Великобритании она была значительно меньше, и только у Швеции – выше (Lang, 2006: 908). Более информативным индикатором является доля прямых инвестиций по отношению к мировому ВВП: в конце 1990-х гг. она не превышала уровень 1913 г. Американские эксперты, сопоставляя долю мировой торговли в глобальном ВВП 1913 и 1995 гг., констатируют, что она выросла весьма незначительно, и делают вывод, что представление о наступлении совершенно нового этапа глобальной интеграции не получает убедительного подтверждения (Chase-Dunn et al., 2000). Схожие оценки можно встретить и у других аналитиков, в частности у Б. Франца, А. Тейлора, П. Кругмана, А. Мэддисона (Maddison: 1995: 227, 239). Тем не менее в абсолютном выражении показатели произошедших изменений весьма значительны: согласно международной экономической статистике, сегодня мировой экспорт товаров более чем в 40 раз превышает показатель 1913 г.

<sup>3</sup> World Trade Statistics. Key insights and trends [online]. Available at: [https://www.wto.org/english/res\\_e/statis\\_e/world\\_trade\\_statistics\\_e.htm](https://www.wto.org/english/res_e/statis_e/world_trade_statistics_e.htm) (accessed: 5.10.2025).

<sup>4</sup> Trade (% of GDP) [online]. Available at: <https://data.worldbank.org/indicator/NE.TRD.GNFS.ZS> (accessed: 18.05.2025).

**Особенности современного этапа: от глобализации к деглобализации?**

Нынешняя стадия глобализации отличается рядом существенных особенностей. *Во-первых*, в эпоху цифровых технологий торговля нематериальными товарами и услугами приобрела большее экономическое значение и существенно выросла в объеме; *во-вторых*, поменялись структура и география прямых иностранных инвестиций – раньше они шли преимущественно в сырьевые отрасли развивающихся стран (с Севера на Юг), а сегодня носят больше внутриотраслевой характер и распределяются в основном между экономически развитыми странами; *в-третьих*, возросшая взаимозависимость стран порождает вызовы, которых не было в предыдущую эпоху.

Особенности современного этапа глобализации во многом связаны с наступлением «цифровой эпохи», которая резко увеличила проницаемость государственных границ. Другой отличительной чертой является высокая степень политизации международных экономических отношений, хотя вторжение политики в экономическую деятельность и раньше не было редкостью, о чем свидетельствует богатая история американских санкций (Приходько, 2022). Соперничество США и Китая ведет к фрагментации мировой экономики и формированию конкурирующих финансово-экономических макросистем.

Мировой кризис 2007–2008 гг. привел к откату глобализации, что выразилось в сокращении мировой торговли, инвестиций и трансграничных миграционных потоков (Altman, 2009: 2). Экономист из Гарвардского университета П. Антрас замечает, что, хотя рост международной торговли в сравнении с ростом мирового ВВП замедлился после кризиса 2007–2008 гг., отсутствуют системные доказательства того, что международная экономика вступила в стадию деглобализации (Antràs, 2020). Это подтверждают и данные Всемирного банка, согласно которым доля торговли в мировом ВВП в 2024 г. составила 57 %, что означает сохранение высокого уровня торговой глобализации<sup>5</sup>. Однако ряд экспертов, ссылаясь на статистику по странам, утверждают, что речь идет скорее о регионализации, а не о глобализации мировой торговли. Действительно, показатели торговли между государствами внутри Северной Америки, ЕС и АСЕАН во многих случаях выше, чем с внерегиональными партнерами.

Одним из индикаторов современной глобализации в информационной сфере является растущая доступность интернет-технологий для населения. С 1990 г. по октябрь 2025 г. число пользователей Интернета увеличилось с примерно 2,5 млн до более 6 млрд человек. Если в 2010 г. им пользовалось только 28 % населения мира, в 2020 г. – 59 %, то в 2025 г. – уже 72,3 %<sup>6</sup>. Однако темпы расширения пользовательской аудитории Интернета замедляются в силу естественных ограничений.

Другим индикатором глобализации является интенсивность миграционных потоков между государствами и регионами мира. Несмотря на локдаун, введенный в период пандемии коронавируса во многих странах мира, международная миграция в 2020 г. насчитывала примерно 281 млн человек, или около 3,6 % мирового населения, что свидетельствует о росте мобильности, учитывая, что в 1990 г. этот показатель составил 2,9 %, а в 2010 г. – 3,2 %. С отменой пандемийных ограничений миграция выросла до 3,7 % в 2024 г.<sup>7</sup>

Пандемия COVID-19 вызвала значительные ограничения в функционировании трансграничных цепочек добавленной стоимости, однако доля экспорта в мировом ВВП снизилась незначительно – около 2 % за 2022–2023 гг.<sup>8</sup> Схожая картина наблюдается и по ряду других показателей, что не позволяет говорить о наступлении периода деглобализации. По расчетам экспертов Швейцарского экономического института, которые используют собственную методику для оценки глобализационного процесса (*KOF Globalization Index*), глобализация приближается к своему допандемийному уровню в мировой торговле. В социальной сфере ее индекс вырос в результате увеличения миграционных потоков, но в финансовой сфере она замедлилась: сократилась доля прямых и портфельных иностранных инвестиций, а также уровень долга в мировом ВВП<sup>9</sup>.

<sup>5</sup> Trade (% of GDP) [online]. Available at: <https://data.worldbank.org/indicator/NE.TRD.GNFS.ZS> (accessed: 18.11.2025).

<sup>6</sup> Individuals using the Internet (% of population) [online]. Available at: <https://data.worldbank.org/indicator/IT.NET.USER.ZS> (accessed: 18.11.2025).

<sup>7</sup> International migrant stock (% of population) [online]. Available at: <https://data.worldbank.org/indicator/SM.POP.NETM> (accessed: 19.11.2025).

<sup>8</sup> Exports of goods and services (% of GDP) [online]. Available at: <https://data.worldbank.org/indicator/NE.EXP.GNFS.ZS> (accessed: 19.05.2025).

<sup>9</sup> KOF Globalisation Index: globalisation is approaching its pre-pandemic level. Press Release: December 12, 2024 [online]. Available at: <https://kof.ethz.ch/en/news-and-events/media/press-releases/2024/12/globalisation-index.html> (accessed: 20.02.2025).

Отличительная черта современного этапа глобализации – нарастающий кризис системы глобального управления миропорядком. Одним из индикаторов регресса глобализации является сокращение международного сотрудничества в решении общих проблем. Все больше признаков дисфункции обнаруживают структуры многостороннего взаимодействия, начиная с ООН, чья (без)деятельность вызывает все больше критики в мире, до ВТО и G20. Дохийский раунд переговоров под эгидой ВТО, который начался в 2001 г., давно зашел в тупик. Отсутствие прогресса в течение долгого времени и неспособность обеспечить соблюдение единых правил международной торговли свидетельствуют об исчерпанности возможностей ВТО продвигать торговую либерализацию. Идеи экономического национализма усиливают свои позиции в мире. Однако утверждать, что мир вступает в длительный период деглобализации, не позволяют имеющиеся данные торговой и экономической статистики.

### Заключение

Утверждение неолиберальной идеологии на Западе в 1990-е гг. нашло отражение в концепции глобализации, в основу которой положена идея наднациональной интеграции рынков. Эта концепция принижает роль государства и игнорирует влияние культурно-исторических особенностей стран на глобализационный процесс. Она была одним из теоретических инструментов, с помощью которых США обосновывали встраивание России и Китая в либеральный миропорядок, основанный на американской гегемонии. Вашингтон полагал, что пришедшая на смену конфронтации эпоха глобализации с едиными для всех политическими и экономическими стандартами, скроенными по западным меркам, лишит потенциальных конкурентов стимулов к геополитическому соперничеству с США, однако эти расчеты не оправдались.

Утопией оказались пророчества неолибералов относительно устаревания понятия государственного суверенитета и экономического отмирания госграниц в результате глобализации. Не нашел подтверждения их тезис о сокращении вмешательства государства в управление экономикой по мере интернационализации экономической деятельности, включая интеграцию рынков. Расширение транснациональных операций ТНК не отменяет национальную основу их функционирования – корпорации управляются из штаб-квартир, расположенных в конкретных странах, и их действия регулируются тамошним законодательством. Государства по-прежнему играют важнейшую роль в управлении экономикой, и даже высокая степень интернационализации производственных связей не создает «внегосударственного» миропорядка (Hirst, Thompson, 1996).

Хотя материальной основой глобализации являются интеграционные и кооперационные связи в сфере производства, финансов и торговли, не менее важным является ее социальное измерение. Глобализация, вопреки утверждению либерал-глобалистов, не ведет к стиранию национальных особенностей государств, обществ и экономических моделей, что наглядно проявилось в том, как Россия, Китай, США и ЕС реагировали на кризис 2007–2008 гг. и пандемию COVID-19. В выборе мер поддержки экономики и населения проявились экономическая культура и исторические традиции стран: масштабы, характер и методы государственного вмешательства различались весьма существенно.

В оценке перспектив глобализации мнения исследователей расходятся: одни полагают, что мир входит в период деглобализации и регионализации в сфере экономики и торговли. Их оппоненты утверждают, что глобализация продолжается, но меняется ее географическая конфигурация и замедляется динамика. Разноречивость предположений связана как с выбором индикаторов, на основании которых делается прогноз, так и с субъективной оценкой тех или иных показателей авторами гипотез. Разнонаправленность трендов и множество факторов неопределенности затрудняют составление достоверного прогноза в отношении долговременной трансформации глобализации. Новым вызовом, который остается вне рамок международного регулирования, являются технологии искусственного интеллекта, способные перевернуть многие устоявшиеся представления.

Утверждать, что мир вступает в длительный период деглобализации, не позволяют показатели торговой и экономической статистики. Однако многое указывает на то, что глобализация переживает явный спад: возросли политические, экономические и административные барьеры в мировой торговле и размещении транснациональных инвестиций, ужесточился национальный контроль за перемещением капиталов и миграцией населения. Еврокомиссия в своем экономическом прогнозе, обнародованном в мае 2022 г., выразила обеспокоенность по поводу возрастания риска крупномасштабной деглобализации<sup>10</sup>. МВФ в своем докладе, представленном в апреле 2023 г., допускал, что глобальная экономика может

<sup>10</sup> European Commission [online], *European Economic Forecast. Spring 2022*. Available at: [https://economy-finance.ec.europa.eu/system/files/2022-05/ip173\\_en.pdf](https://economy-finance.ec.europa.eu/system/files/2022-05/ip173_en.pdf) (accessed: 20.02.2025).

распасться на конкурирующие блоки в случае военного конфликта вокруг Тайваня. По подсчетам западных экспертов, разъединение экономик США и Китая в зависимости от масштаба этого процесса может привести к сокращению мирового ВВП в диапазоне от 0,2 до 7 %.

Борьба между государствами за влияние на трансформирующийся миропорядок отодвигает на второй план потребность в совместной работе для решения общемировых проблем. Сокращение международного сотрудничества в результате роста напряженности в мире является одним из индикаторов отступления глобализации в политической сфере. Геополитический и геоэкономический раскол мира на конкурирующие центры влияния, а в перспективе и на противостоящие блоки, ведет к растущей дисфункции институтов глобального управления и торможению глобализации. Санкционная война Запада против государств, отстаивающих свою самостоятельность, находится в вопиющем противоречии с такими базовыми принципами глобализации, как свобода торговли и свободное перемещение капиталов. Обострившиеся геополитические противоречия между Россией и Западом, между США и Китаем вызывают нарушение мирохозяйственных связей, которые формировались в соответствии с объективной логикой экономических процессов, провоцируют политизацию мировой торгово-финансовой системы, разрушают трансграничные производственные и логистические цепочки, которые выстраивались сообразно критериям экономической эффективности.

### Список литературы / References

- Артановский, С. Н. (2011) 'Глобализация и де-глобализация', *Вестник Санкт-Петербургского государственного университета культуры и искусств*, 4 (9), сс. 6–14. [Artanovsky, S. N. (2011) 'Globalization and De-Globalization' [Globalizaciya i De-Globalizaciya], *Vestnik Sankt-Peterburgskogo gosudarstvennogo universiteta kul'tury i iskusstv*, 4 (9), pp. 6–14. (In Russ.)].
- Варнавский, В. Г. (2019) 'Глобализация и структурные сдвиги в мировом производстве', *Мировая экономика и международные отношения*, 1 (63) сс. 25–33. [Varnavsky, V. G. (2019) 'Globalization and Structural Changes in the World Economy' [Globalizaciya i Strukturnye Sdviigi v Mirovom Proizvodstve], *World Economy and International Relations*, 1 (63) pp. 25–33. (In Russ.)].
- Канчуков, С. А. (2006) 'Глобализация и китайская концепция азиатского регионализма: опасности и угрозы', *Философия образования*, 2 (16), сс. 125–135. [Kanchukov, S. A. (2006) 'Globalization and the Chinese Concept of Asian Regionalism: Dangers and Threats' [Globalizaciya i Kitajskaya Konceptiya Aziatskogo Regionalizma: Opasnosti i Ugrozy], *Filosofiya obrazovaniya*, 2 (16), pp. 125–135. (In Russ.)].
- Кондратьева, Т. С. (2000) 'К вопросу о понятии «глобализация»', *Актуальные проблемы Европы*, 4, сс. 9–18. [Kondratieva, T. S. (2000) 'Concerning the Question of Defining Globalization' [K voprosu o ponyatii "globalizaciya"], *Current Problems of Europe*, 4, pp. 9–18. (In Russ.)].
- Мирошкин, М. А. (2008) 'Глобализация как явление: истоки и тенденции', *Известия Уральского государственного университета. Серия 3: Общественные науки*. 5 (57), сс. 81–88. [Miroshkin, M. A. (2008) 'Globalization as a Phenomenon: Origins and Trends' [Globalizaciya Kak Yavlenie: Istoki i Tendencii], *Izvestiya Ural'skogo gosudarstvennogo universiteta. Seriya 3: Obshchestvennye nauki*, 5 (57), pp. 81–88. (In Russ.)].
- Приходько, О. В. (2022) 'Санкционная политика США против России: исторический опыт и современность', *США и Канада: экономика, политика, культура*, 9 (633), сс. 5–22. [Prihodko, O. V. (2022) 'U.S. Sanctions Policy against Russia: Historical Experience and Contemporary Landscape' [Sankcionnaja politika SShA protiv Rossii: istoricheskij opyt i sovremennost'], *USA & Canada: economics, politics, culture*, 9 (633), pp. 5–22. (In Russ.)].
- Altman, R. C. (2009) 'Globalization in Retreat: Further Geopolitical Consequences of the Financial Crisis', *Foreign Affairs*, 88(4), pp. 2–7.
- Antràs, P. (2020) 'De-globalisation? Global Value Chains in the Post-COVID-19 Age', *NBER Working Paper № 28115*. Cambridge, Mass: NBER, Inc.
- Bairoch, P. (1993) *Economics and World History: Myths and Paradoxes*. Chicago: University of Chicago Press. XVI, 184 p.

- Baldwin, R., Martin, Ph. (1999) 'Two Waves of Globalisation: Superficial Similarities, Fundamental Differences', *NBER Working Paper No. 6904*. Cambridge, Mass: NBER, Inc.
- Chase-Dunn, K. et al. (2000) 'Trade Globalization since 1795: Waves of Integration in the World-System', *American Sociological Review*, 65(1), pp. 77–95.
- Chase-Dunn, K., Lerro, B. (2016), *Social Change: Globalization from the Stone Age to the Present*. New York: Routledge. 504 p.
- Held, D. et al. (1999) 'Globalization', *Global Governance*, 5(4), pp. 483–496. EDN: DEN-JIH.
- Hirst, P., Thompson, G. (1996) *Globalization in Question: The International Economy and the Possibilities of Governance*. Cambridge: Polity Press, 227 p.
- Kuznetz, S. (1966) *Modern Economic Growth: Rate, Structure and Spread*. New Haven: Yale University Press<sup>1</sup>, XVII, 529 p.
- Kuznetz, S. (1967) 'Quantitative Aspects of the Economic Growth of Nations: X. Level and Structure of Foreign Trade: Long-Term Trends', *Economic Development and Cultural Change*, 15(2), part 2, 140 p.
- Lang, M. (2006) 'Globalization and its History', *Journal of Modern History*, 87(4), pp. 899–931.
- Lindert, P., Williamson, G. (2003) 'Does Globalization Make the World More Unequal?', *NBER Working Paper 8228*. Cambridge, Mass: NBER, Inc.
- Maddison, A. (1995) *Monitoring the World Economy, 1820–1992*. Paris: OECD., 255 p.
- O'Rourke, K., Williamson, J. (2002) 'When did Globalisation Begin?', *European Review of Economic History*, 6(1), pp. 23–50. DOI: 10.1017/S1361491602000023. EDN: FKDFSS.
- Sachs, J. (2020) *The Age Of Globalization: Geography, Technology, and Institutions*. Columbia University Press, 262 p.

Статья поступила в редакцию: 21.12.2026

Статья принята к печати: 15.01.2026

## GLOBALIZATION: BACKGROUND AND CONTEMPORARY STAGE PAST AND PRESENT

O. Prikhodko

*Oleg Prikhodko*, Candidate of Sciences (In History), leading researcher, Department of Foreign Policy Studies, Georgy Arbatov Institute for U.S. and Canada Studies, Russian Academy of Sciences (ISKRAN), Moscow, Russia.

E-mail: o.prihodko@iskran.ru (ORCID: 0000-0001-9764-4096).

### Abstract:

The ongoing shifts in the international environment prompt a fresh look at global development trends and a reconsideration of relevant theoretical assumptions. Some researchers interpret these changes as a decline in globalization or a significant slowdown. Other experts perceive these changes as a retreat of globalization or even a dawn of deglobalization. The article analyzes the neoliberal concept of globalization and identifies the shortcomings of the "broad" notion of globalization, which blurs the criteria underlying the consensus understanding of this process. Historical statistical data show that globalization has experienced ups and downs, and periods of decline, from the 19th century to the present day. Each cycle had its own peculiarities. A distinctive feature of the current stage of globalization is the growing crisis of the global governance system. A decrease in international cooperation to address common problems is one indicator of globalization's decline. Multilateral institutions (the UN, WTO, G20, etc.) are displaying signs of dysfunction. The lack of progress in the multilateral negotiations within the Doha Round indicates the WTO's inability to promote trade liberalization. Ideas of economic nationalism are gaining ground globally. Available statistics are insufficient to assert that the world is entering a long-term period of deglobalization. However, many signs indicate a decline in globalization.

**Keywords:** globalization; integration; world economic relations; internationalization of processes; convergence; deglobalization.

<sup>1</sup> Признана нежелательной организацией в РФ с 11.07.2025

УДК-321

DOI: 10.17072/2218-1067-2026-1-83-93

**«НЕОИДЕНТИТАРНЫЕ МИРЫ» – ПОЛИТИЧЕСКИЙ ФЕНОМЕН И КОНЦЕПТ:  
ДИСКУРС И ПРАКТИКА**

**С. П. Артеев**

*Артеев Сергей Павлович*, кандидат политических наук, научный сотрудник  
Национальный исследовательский институт мировой экономики и международных отношений имени  
Е.М. Примакова РАН, Москва, Россия.  
E-mail: artsp7@yandex.ru (ORCID: 0000-0003-4335-2850; Research ID: E-9387-2016).

**Аннотация**

Глубокая трансформация политического мироустройства, переформатирование ключевых акторов и факторов мировой политической системы стали общим местом политологических исследований. В то же время в большинстве случаев внимание уделяется вопросам политического лидерства (центры силы), привычным военно-политическим и экономическим категориям для оценки мощи и перспектив политической эволюции мира. Между тем усиление значимости этнической, религиозной, лингвистической и постимперской идентичностей превращает их в особый, идентитарный политический фактор. Автор формулирует и раскрывает суть концепта «неоидентитарные миры». Цель статьи – концептуализировать понятие «неоидентитарный мир» как пространство и сообщество с доминирующей ролью «старых» «больших идентичностей», получивших политическое наполнение в текущих реалиях. Для этого осуществляется типологизация и определяется место неоидентитарных миров среди других международных акторов. Исследование построено прежде всего на идентитарном подходе и компаративном методе. Концептуализация достигается за счет сопоставительного анализа с уже представленными в научном дискурсе концептами и теориями – от паннационализма и цивилизационного подхода до теории международных отношений. В итоге определяется место концепта «неоидентитарный мир» в предметном поле современных политических исследований, обозначается его онтологический и гносеологический потенциал, функции в политических процессах на разных уровнях, место в политическом контексте.

**Ключевые слова:** политическое мироустройство; политическое развитие; эволюция; неоидентитарные миры; этномир; идентичность.

**Введение**

Общемировая социально-политическая ситуация к концу первой четверти XXI в. характеризуется ростом конфликтности и нарастанием кризисных явлений в обществах по всему миру, очевидным сломом старых правил в международном сообществе. В целом продолжается глубокая трансформация, начавшаяся еще в конце 1980-х гг. Окончание холодной войны породило новое качество международных отношений, а процессы глобализации стимулировали появление новых политических факторов и акторов. Более того, в XXI в. наблюдается демонополизация роли государства в некоторых сферах (ЧВК, рынок криптовалют). Вместе с этим этническая, лингвистическая и конфессиональная идентичности, долгое время находившиеся на периферии международной жизни, превратились в политический фактор повсеместно (от глобального правого поворота до революционных протестов в ряде государств бывшего соцлагеря). Одним из феноменов, в основе которого находятся указанные довестфальские идентичности, стали особые идентитарные транснациональные пространства, сообщества, «миры», которые пока не получили в научном дискурсе какого-либо общепринятого обозначения. В качестве зонтичного могло бы выступить понятие «неоидентитарные миры». В связи с этим возникает вопрос: какое место неоидентитарные миры занимают в политической реальности и как это отражается в научном дискурсе? Эволюция содержания глобальной ценностной повестки на протяжении 2010–2020-х гг. позволяет утверждать, что старые, «большие» довестфальские идентичности (этническая, религиозная, лингвистическая, постимперская), формой реализации которых выступают неоидентитарные миры, являются одним из весомых факторов грядущего политического мироустройства.

### Неоидентитарные миры как политический феномен

**Картина мира: государство, дискурсы.** Усложнение мирополитической картины происходит не только вширь за счет появления и усиления новых акторов (ТНК, субнациональные регионы и др.), но и вглубь – переизобретения старых акторов, особенно это относится к государству. Хотя государственно-центричный взгляд на мир по-прежнему доминирует, само государство «уже не то, что раньше». Государство как краеугольный политический институт сегодня переживает кризис эффективности, притом в своем политическом ядре – евроатлантическом ареале, откуда ранее на весь мир была распространена вестфальская модель мироустройства и модель национального государства как образца, претендующего на универсальность. Проявления этого кризиса многообразны. Верхний, наиболее заметный слой – глобальный правый поворот против леволиберальной повестки, кризис демократии как модели общественно-политического устройства, повсеместное укрепление авторитарических тенденций. Более глубокий слой связан с исчерпанностью не только существующего миропорядка как определенной конфигурации центров силы и правил взаимодействия между ними, но и кризисом самого национального государства как способа политической организации жизни общества (Шишков, 2011). Национальное государство утрачивает свои регулятивные экономические и социальные функции (Семененко, 2020: 15–36). Наблюдается постепенный отход от модели социального государства (государства всеобщего благосостояния/благоденствия) в ряде европейских стран в связи с негативными экзогенными факторами (масштабной нелегальной миграцией, вооруженными конфликтами, евроатлантическими противоречиями и необходимостью наращивания военных расходов)<sup>1</sup>. Идея и практика правового государства также встречаются с экзистенциальным вызовом, о чем свидетельствует, например, клинч между исполнительной и судебной властью в Израиле и США. Помимо этого, наиболее острые конфликты современности так или иначе связаны с проблематикой этнической и конфессиональной идентичности, что также бьет по модели вестфальского государства как института, консолидирующего общество на гражданско-индивидуальной основе в строго очерченных границах и выводящего вопросы этнической, лингвистической и конфессиональной принадлежности в частную сферу. При этом не стоит считать, что государство как ключевой политический актор и институт куда-либо исчезнет. Однако теперь государство оказывается частью более сложноустроенной глобальной политики, в которой роль неформального и нематериального возрастает, в том числе в вопросах политической идентичности его граждан. И здесь велика роль дискурсов. Идеи М. Фуко о роли дискурсов в социально-политических процессах (Фуко, 1994) применимы и для неоидентитарных миров, что само по себе вовсе не является аргументом в пользу их искусственности хотя бы потому, что государства создаются и функционируют ровно подобным образом. И хотя сегодня концепцию дискурсивной силы изучают чаще всего применительно к внешней политике КНР, очевидно, что ее потенциал гораздо шире и может быть распространен на неоидентитарные миры.

**Идентичности как фундамент для миров.** В результате политизации этничности и реполитизации религии по завершении биполярной конфронтации в 1990-е гг. и позже на мировой политической авансцене стали появляться миры<sup>2</sup> с претензией на специфическую политическую акторность. При этом в качестве социокультурных феноменов эти миры были известны и ранее, например, финно-угорский мир, арабский мир, тюркский мир, лузофония, франкофония и др. Такие миры формируются на основе одной или нескольких идентичностей, одна из которых, как правило, является ведущей:

- этническая – соотнесение себя со своей культурально отличительной от других группой по признаку происхождения;
- лингвистическая – солидаризация на основе владения определенным языком или родственными языками;
- религиозная (конфессиональная) – ощущение принадлежности к общности через сопричастность к одной вере;
- постимперская – транснациональная сопричастность к общности, имеющей исторический опыт пребывания в едином государственном организме вследствие чего имеется актуальное наследие.

<sup>1</sup> Informal EU leaders' retreat, 3 February 2025 [online], *European Council*. Available at: <https://www.consilium.europa.eu/en/meetings/european-council/2025/02/03/> (accessed: 15.11.2025).

<sup>2</sup> В данном случае слово «мир» используется в значениях «вместилище» (пространство, среда), «круг» (партнерство), «сообщество» (общее дело).

Исходя из этого, неоидентитарные миры можно определить, как пространства/сообщества, формирующиеся на основе больших домодерновых политических идентичностей (этнической, конфессиональной, лингвистической), прошедшие политизацию своих социокультурных оснований, слабоинституализированные в формальном отношении, сетевые по характеру внутренней межакторной коммуникации, но имеющие потенциал совокупной политической акторности по отдельным вопросам.

**Неоидентитарность**, вынесенная в название концепта, проявляет себя следующим образом:

– идентитарная часть, база: «старые», традиционные идентичности – этническая, лингвистическая, религиозная, примыкающая к ним постимперская, являвшиеся основными политическими маркерами до становления Вестфальской политической системы в середине XVII в., в дальнейшем приведшей к появлению национального государства и формированию национальной/государственной/гражданской идентичности в качестве доминантной политической идентичности индивида;

– новая часть (нео): новые транснациональные политические идентичности (общеарабская, общетюркская, общемусульманская, общекатолическая) как результат политического наполнения имевшихся этнокультурных, религиозных и иных домодерновых идентичностей в глобальном масштабе.

**Типология.** Неоидентитарные миры делятся на несколько типов:

- 1) этномыры: арабский мир, финно-угорский мир (Артеев, 2020);
- 2) конфессиональные миры: католический мир, мусульманский мир;
- 3) лингвистические: англосфера, немецкоязычный мир (ядро – DUCH<sup>3</sup>);
- 4) постимперские миры: испанидад, франкофония, лузофония (Сигачёв, Артеев, 2022).

Среди указанных типов наибольшее политическое влияние сегодня имеют миры на основе этнической идентичности. Суть этнической идентичности в современной науке сводится к трем пунктам: 1) соотнесение индивидом себя с определенной этнической группой; 2) наличие эмоционального образа «мы»; 3) наличие этнических интересов и соответствующей им деятельности (Дробижева, 2017b: 418). Соответственно, этномир – транснациональное политическое пространство на основе общности по признаку этнической (этнокультурной) идентичности, в котором формируется и функционирует сообщество разнотипных акторов, продвигающих совместную повестку на международном уровне.

Между тем миграция стала одним из ключевых факторов современности, поэтому диаспоры также из культурного и экономического феномена стали транснациональными политическими субъектами повсеместно, что привело к сетевизации диаспор. *Диаспоральный мир (диамир)* – разновидность этномира, транснациональное политическое пространство, основными субъектами которого являются этнические диаспоры, взаимодействующие между собой в сетевом формате (Артеев, 2023). Классификация диаспоральных миров отличается сложностью и многообразием подходов (Прохоренко, 2017). В силу того что миграция превратилась в мегатренд, этномыры и диамиры на практике, как правило, накладываются друг на друга. Например, арабский мир охватывает не только свой многовековой ареал на Ближнем Востоке и в Северной Африке, но и многочисленные диаспоры в Европе, Северной и Южной Америке. В качестве классических примеров диамиров хорошо подходят еврейский мир, армянский мир, ирландский мир, охватывающий Ирландскую Республику, Северную Ирландию и многочисленные диаспоры, особенно в США (Семененко, 2022).

**Акторность.** К числу субъектов, формирующих неоидентитарные миры как пространство и сообщество и обеспечивающих его функционирование, относятся государства (в тюркском мире это Турция, Казахстан, Узбекистан и т.д.), этнические автономии (особенно это важно для финно-угорского мира, где российские субнациональные регионы составляют акторное ядро), этнические диаспоры через представляющие их структуры (для ирландского диамира такими организациями являются Ирландско-американский совет (The Ireland-U.S. Council, 1962), Ирландский национальный совет (The Irish National Council, 1974)), этноориентированные НКО/НПО (Фонд Матиаса Кастрена, Фонд тюркской культуры и наследия), религиозные институты (Святой Престол для Католического мира), отдельные этноактивисты (часто из интеллектуальных кругов соответствующих этнических групп), представители академического и экспертного сообщества. И именно дискурсы, как и в случае с государством как основным политическим актором, выполняют функцию идентитарной консолидации.

**Функции.** Неоидентитарные миры насчитывают несколько десятков разнотипных социально-политических пространств/сообществ, при этом в каждом типе тоже наблюдается значительная «политическая амплитуда» (пример: медийная заметность финно-угорского и тюркского миров в 2020-е гг.), что ставит вопрос о специальных инструментах анализа. В качестве аналитического инструмента для неоидентитарных миров может быть применен идентитарный профиль, позволяющий выявить тип,

<sup>3</sup> DACH: D – Германия, Deutschland, A – Австрия, лат. Austria, CH – Швейцария, лат. Confoederatio Helvetica.

специфику и политический потенциал при анализе конкретного мира (Артеев, 2020; Сигачёв, Артеев, 2022; Артеев, 2023). Функции неоидентитарных миров сводятся к усилению способности акторов, их составляющих, продвигать свои интересы. Вот несколько примеров:

1) миноритарные группы: возможность сохранить свою этническую и лингвистическую идентичность за счет артикулирования своих проблем на международном и национальном уровнях, получения политического представительства (саамские парламенты);

2) диаспоральные сети: избежать ассимиляции в принимающем обществе, выступать в качестве лоббиста или антагониста материнского государства (еврейская диаспора США, иранские диаспоры на Западе);

3) государства: задача-максимум – сформировать сообщество центр силы, задача-минимум – не стать объектом для центров силы, к тому же такие совместные объединения помогают в поиске своей политической идентичности в быстро меняющемся мире; наиболее выпукло это видно на примере формата «С5»<sup>4</sup>, который образовали центральноазиатские тюркские государства для отстаивания своих интересов и маневрирования между Китаем, США и Россией; менее успешный пример – общеславянские инициативы 1990–2000-х гг.;

4) субнациональные регионы: возможность укрепить свой статус во взаимодействии с центром и парадипломатический вес на международной арене: активность Татарстана на тюркском и мусульманском направлениях, которые не тождественны друг другу полностью.

### Неоидентитарные миры в научном дискурсе

Проблема идентичности, изначально поставленная на уровне идеи в военной психологии еще в годы Второй мировой войны Э. Эриксеном (Эриксон, 1996: 8), в политических науках стала активно разрабатываться в 1990-е гг., в России еще позже – в 2000–2010-е гг., при этом как в центральных, так и в региональных научно-образовательных центрах (Панов, 2011; Фадеева, 2016), которые успешно кооперировались между собой (Семененко, 2017), притом политологи в основном сфокусировались на подходе к идентичности как способу групповой самоидентификации. Во многом интерес к теме идентичности был обусловлен исчезновением официальной идеологии после распада Советского Союза и заполнением ценностной сферы жизни российского общества конфессиональными и этническими нарративами, взявшими на себя функцию идейной ориентации для широких слоев общества.

Ключевая особенность изучения феномена неоидентитарных миров связана с его раздробленностью между разными научными дисциплинами и их областями внутри них. Как правило, каждый из неоидентитарных миров изучается сам по себе, без попыток выхода на широкое теоретическое обобщение. Например, тюркский мир находится в фокусе внимания тюркологов, ирландский и еврейский миры изучаются специалистами по диаспорам и иудаике, финно-угорский мир – филологами и историками-финно-угроведами, католический мир – философами-религиоведами. Между собой эти исследователи практически не взаимодействуют, следовательно, выводы ограничиваются соответствующей областью. В итоге неоидентитарные миры превратились в де-факто широко распространенное политическое явление, но неотрафлексированный и не осознаваемый во всей своей целостности криптоконцепт, рассеянный в научном дискурсе. Идентитарный подход как раз способен стать тем преобразователем, который позволит наконец проложить мост между политической эмпирикой и политологическим дискурсом.

В российском сегменте научного дискурса среди неоидентитарных миров наиболее чувствительным выглядит вопрос о транснациональных пространствах и сообществах на основе этнической идентичности. Феномен этномиров обсуждается в научном дискурсе давно, и, если брать период с начала XXI в., то наблюдается эволюция – от жесткой критики и неприятия (Ковалев, Шабаетов, 2004) до постепенной нормализации и «легитимации» в научном поле (Тишков, 2025a: 100). В то же время скепсис силен и сейчас, критика (не всегда соответствующая академическим стандартам) включает в себя якобы присущие этномам идеи сепаратизма, сегрегации, обратной дискриминации, часто сопровождается флером конспирологии.

Концепт неоидентитарных миров, как и любой другой, или опирается, или отчасти восходит, или так или иначе коррелирует с множеством смежных концепций, уже утвердившихся в научном дискурсе. Для «легитимации», определения места нового концепта в научном поле необходимо провести сопоставительный анализ с предварительно отобранными наиболее гносеологически близкими ему

<sup>4</sup> Туда входит также нетюркский Таджикистан, но он не играет заметной роли в этом неформальном объединении.

теориями/концепциями/концептами. Очень условно концепт неидентитарных миров находится между двумя крупными научными полями – несколькими концепциями из политической теории и теории международных отношений (рисунок).

**Теория этничности.** К 2020-м гг. в научном дискурсе присутствуют два основных подхода к феномену этничности: примордиалистский и конструктивистский. Примордиалистский подход сводится к восприятию этничности как объективной данности, формализованной, неотчуждаемой и неустраняемой сущности, восходящей к идеям С.М. Широкогорова, Л.Н. Гумилева и в наиболее полном виде изложенной в трудах Ю.В. Бромлея в советский период (Бромлей, 2008). В то же время за рубежом еще во второй половине XX в. стал активно продвигаться конструктивистский подход. В постсоветский период и в России конструктивистский подход к этничности утвердился в качестве доминирующего. Наиболее известные работы по этноконструктивизму принадлежат академику В.А. Тишкову (Тишков, 2003; Тишков, 2025b). В то же время примордиализм по-прежнему присутствует в научном поле (Вахитов, 2023). Также постепенно формируется «средний путь» – гибридизация конструктивизма и примордиализма, предлагаются различные синтетические варианты (Медушевский, 2025: 231–232). Для концепта этномиров синтезный подход к этнической идентичности наиболее приемлем, особенно в случаях, когда дело касается миноритарных этнических групп.

**Цивилизационный подход.** Новое дыхание сегодня обретает цивилизационный подход, который становится мейнстримным не только в академических кругах (Мчедлова, 2019; Мчедлова, 2023), но и в официальном дискурсе<sup>5</sup>. Идея «государства-цивилизации» выглядит как попытка примирить уходящие вестфальские принципы (прежде всего суверенитет в его классической трактовке, де-факто невозможной на практике в условиях текущего технологического уклада) со все более невестфальскими политическими реалиями. В случае России увлечение идеями «государства-цивилизации» без глубокой проработки может нанести ущерб гражданской идентичности, которая, как отмечают исследователи, имеет свои уязвимости (Дробужева, 2017a). В научном дискурсе рефлексия о соотношении национальной и цивилизационных идентичностей продолжается, при этом постулируется расширение набора актуальных политических идентичностей за счет активного продвижения концепта цивилизационной идентичности для ряда государств (Семененко, 2024).

**Паннационализм.** Как и цивилизационный подход, национализм – это большое семейство концепций, состоящее из разных подходов к самому концепту национализма, нескольких поколений и направлений. Кроме того, теория национализма чрезвычайно политически нагружена, испытывает давление с разных сторон не только в рамках академического дискурса, но и по мере развития политического процесса на самых разных уровнях (Андерсон, 2016; Малахов, 2010; Гранин, 2022). Неидентитарные миры (в варианте этномиров) семантически наиболее тесно соотносятся с паннациональной идеей как особым направлением теории национализма. Суть паннационализма сводится с объединением в том или ином виде близких этнических групп, как правило, речь идет об одном государстве. Паннационализм представляет собой иерархическую структуру, которая предполагает наличие доминирующей этнической группы. И эта группа (народ, этнос) является движущей силой паннационального проекта, оказывает покровительство родственным малым группам. Например, в славянской паннациональной идее второй половины XIX в. русские мыслились как покровители западных и южных славян, которые должны быть объединены в рамках Российской империи за счет вывода, населенных славянскими народами земель, из-под контроля немцев или турок. Конечная цель паннациональных идей как политического проекта – создание единого государства для всех родственных групп. В паннационализме идеологическая составляющая, как правило, носит конфронтационный характер. Паннациональные проекты обычно подразумевают изменение границ государств.

Концепт этномиров, цивилизационную парадигму и концепцию паннационализма объединяет опора на неформализованные социокультурные основания (идентичности) – язык, религию, традиции. Также общим между паннационализмом и концептом этномиров являются транснациональность (взаимодействие поверх государственных границ) и восприятие этничности как политического ресурса. В то же время концепт этномира подразумевает сосуществование с государством, а не его трансформацию, как это вытекает из цивилизационного и паннационального подходов. Концепт неидентитарных миров не предполагает перекойку политической карты, действует по принципу не «вместо», а «вместе». Этническая и панэтническая идентичности не противопоставляются национальной (пале-

<sup>5</sup> Концепция внешней политики Российской Федерации (утверждена Президентом Российской Федерации В.В. Путиным 31 марта 2023 г.) [Электронный ресурс], *МИД РФ*. URL: <https://www.mid.ru/ru/detail-material-page/1860586/> (дата обращения: 15.11.2025).

стинцы – арабы, но не все арабы – палестинцы, при этом двойная политическая идентичность – египтянин и араб – давно стала нормой и в традиционном арабском ареале, и в арабских диаспорах на Западе), но сосуществуют параллельно.

**Теории международных отношений.** Неидентитарные миры функционируют в международной среде, что делает необходимым обратиться к теории международных отношений. Реализм/неореализм и марксизм/неомарксизм в меньшей степени соотносятся с концептом неидентитарных миров в силу своей ориентации на жесткую силу (реализм, марксизм) и классовый подход (марксизм). В этих парадигмах государство также занимает центральное место, хотя оценки этого института расходятся. Если для реализма государство это главный или вовсе единственный международный субъект, то для марксизма государство – инструмент угнетения и классового господства. **Конструктивизм**, последняя на сегодняшний день из больших парадигм теории международных отношений по времени своего появления, оформился в 1980-е гг. и нашел широкое применение уже после окончания биполярной конфронтации. И конструктивизм, и неидентитарные миры уделяют значимое внимание идентичности и проблеме конструирования, дискурсам.

**Регионализм** – это теория и практика формирования региона как единого территориального политико-экономического комплекса. В основе теории регионализма находится идея интеграции в рамках определенного территориального пространства. При этом особая роль в классических теориях регионализма отводится экономике. Однако, как и в случае с национализмом, наиболее близким к этномирам является особое направление регионализма – международный **трансрегионализм**, который сам по себе неоднороден, и дискуссии ведутся о ключевых терминах (Кузнецов, 2022). В общем виде трансрегионализм предполагает наличие региона без единой непрерывной территории. Трансрегионализм и неидентитарные миры сближают транснациональность и отказ от идеи территориального единства политического пространства/сообщества как условия существования, неиерархичный (сетевой) принцип организации деятельности, необязательность формальной институализации в ряде вариантов, идея асимметричного взаимодействия. В то же время в качестве первичного субъекта международного трансрегионализма выступает государство, что совсем необязательно для неидентитарных миров.

Между тем либерализм как парадигма в 1970-е гг. в рамках неолиберализма на фоне развернувшихся на Западе процессов глобализации пополнился концепцией **транснационализма**, авторами которой выступили Дж. Най и Р. Кохэйн (Keohane, Nye (eds.), 1972). Суть транснационализма сводится к нескольким положениям: 1) роль государства как актора в международных отношениях ослабевает, соответственно, государственно-центричная картина мира устарела; 2) мировая политика – разветвленная многослойная паутина связей разнотипных акторов; 3) значение принципа территориальности для акторов в современном мире снижается. Концепт неидентитарных миров резонирует с концепцией транснационализма многообразно и широко. В обоих случаях государственно-центричная политическая картина мира признается устаревшей, при этом речь не идет об «отмене» государства и не прогнозируется его «закат», но обращается внимание на многослойность мировой политики, необходимости комплексного подхода вместо государственно-центричной одномерности.

**Концепция глобального гражданского общества** примыкает к транснационализму, имеет схожее идейное ядро. Глобальное гражданское общество – всемирная сеть из десятков тысяч неправительственных и некоммерческих организаций (НПО, НКО) в самых разных сферах: антиядерный активизм, экология, права человека, права женщин (Холодковский, 2019: 11). Некоторые из них появились давно, но только в конце XX в., образовав прочные сети, стали глобальным феноменом (Холодковский, 2019), который демонстрирует устойчивость и на фоне антимегатренда деглобализации середины 2020-х гг. Концепт неидентитарных миров и концепция глобального гражданского общества пересекаются в нескольких точках: роль негосударственных акторов в сохранении этнической идентичности и преодолении нарастающих этнокультурных разделений, компенсация «государственной недостаточности» (бюрократическая медлительность, отсутствие понимания со стороны элитных групп) в этих вопросах, манифестация этнической, лингвистической и конфессиональной идентичностей на глобальном уровне в качестве самостоятельного измерения мировой политики.

Таким образом, концепт неидентитарных миров имеет трансдисциплинарную природу, находится между собственно политической теорией и теорией международных отношений и смежными социогуманитарными науками.



Рис. Концепт неоидентитарных миров в научном дискурсе

### Заключение

Неоидентитарные миры как конструктивистские, дискурсивно-ориентированные субъекты не стремятся соперничать с государством в качестве по-прежнему ключевого политического актора, но создают еще один политический слой с социокультурным ядром в политической оболочке. Эффективность неоидентитарных миров как политических сущностей в меньшей степени зависит от формальной институализации. Неоидентитарные миры – это мягкая интеграция, которая ориентирована на формирование и развитие идентичностей как основания политического, в отличие от традиционной интеграции, где начальные этапы опираются прежде всего на экономику. Кроме этого, неоидентитарные миры в меньшей мере ориентированы на материальные факторы, но при этом артикулируют этническую, конфессиональную и лингвистическую идентичности в качестве позитивного нематериального ресурса развития.

Обобщая анализ подходов, концепций и теорий, так или иначе сопряженных с концептом неоидентитарных миров, важно отметить несколько моментов. Ключевое отличие концепта неоидентитарных миров в его отходе от этатистской политической парадигмы при отсутствии антагонизма к государству как политическому институту и актору. Концепт предполагает отказ от взгляда на мир сквозь призму государства как центра политической вселенной, но при этом не ставит под сомнение значимость государственных акторов. Это также укладывается в тенденцию отхода от европоцентризма как политического идеала, ведь анализ любых форм государства – от империи до национального государства – опирается на теории, сформированные преимущественно на западном эмпирическом материале. Это не снижает их научную ценность, но обращает внимание на их куда меньшую универсальность, чем было принято полагать до недавних пор. Действительно, большую часть истории большая часть человечества жила без государства. Государство – продукт усложнения структуры общества. Однако теперь мир вышел на новый уровень сложности. И вполне вероятно, что наиболее успешными станут те государства, которые сумеют делегировать некоторые свои функции другим акторам наиболее оптимальным и экологичным образом.

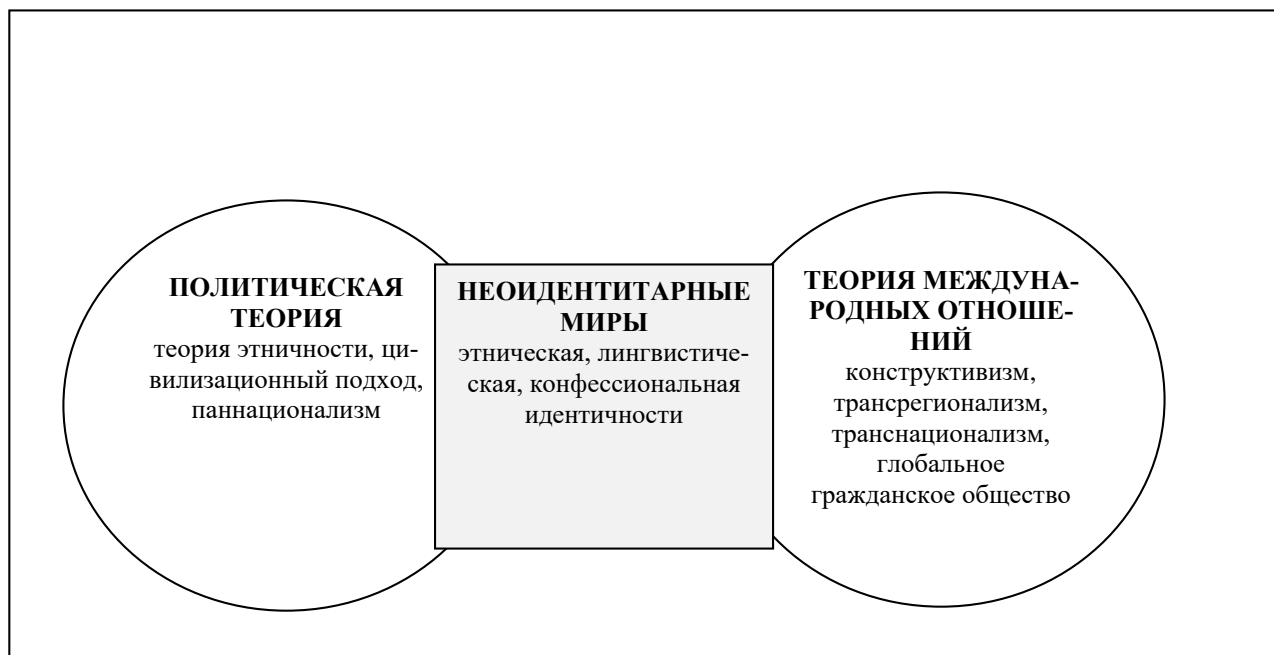
Также следует отметить, что в политико-практическом отношении феномен неоидентитарных миров является проявлением нескольких мирополитических трендов:

- сегодня в мире, в отличие от XX в., образовался вакуум больших идей, что вынуждает политику во все большей мере вращаться вокруг довестфальского историко-политического наследия, в том числе переосмысливая и политически переизобретая в текущих реалиях «старые» идентичности;
- политизация охватывает все новые и новые явления и процессы социального;

– нематериальные ресурсы, к которым относятся и традиционные идентичности, получившие новое политическое звучание, усиливают свое значение в политических процессах; старые вестфальские факторы – военно-политическая сила и экономическая мощь – теряют в своей ценности без идентитарного аспекта;

– неформальное, слабоинституализированное играет все большую роль в политике, в то время как жесткие современные форматы (альянсы, блоки, пакты) становятся все менее эффективными;

– сетевое взаимодействие становится все более важным способом политической коллаборации, в то время как иерархические структуры все чаще демонстрируют неспособность справиться со своими задачами;

– территориальность в политических процессах снижает свое значение.

Таким образом, анализ политической трансформации на глобальном и иных уровнях не может замыкаться только на государственных акторах, игнорируя иные переменные. Политическая реальность усложняется, становится все более многомерной и многослойной, что стимулирует появление новых концептов для более продуктивного осмысления настоящего и более эффективного прогнозирования контуров политического будущего. Идентитарный подход содержит в этом отношении большой задел, а концепт неидентитарных миров обладает полезным объяснительным потенциалом.

### Список литературы / References

- Андерсон, Б. (2016) *Воображаемые сообщества. Размышления об истоках и распространении национализма*. Москва: Кучково поле, 416 с. [Anderson, B. (2016). *Imagined Communities. Reflection on the Orgign and Spread of Nationalism* [Voobrazhaemye soobshchestva. Razmyshleniya ob istokah i rasprostraneni nacionalizma]. Moscow: Kuchkovo pole, 416 p. (In Russ.)].
- Артеев, С. П. (2020) 'Транснациональные политические пространства: вопросы политической субъектности. Финно-угорский мир', *Вестник Пермского университета. Политология*, 1, сс. 5–17. [Arteev, S. P. (2020) 'Transnational Political Spaces: the Problem of Political Agency. The Finno-Ugric World' [Transnacional'nye politicheskie prostranstva: voprosy politicheskoy sub"ektnosti. Finno-ugorskij mir], *Vestnik Permskogo Universiteta. Politologiya*, 1, pp. 5–17. (In Russ.)]. DOI: 10.17072/2218-1067-2020-1-5-17.
- Артеев, С. П. (2023) 'Этнокультурные и диаспоральные миры', в: Семенов, И. С. (ред.) *Идентичность: личность, общество, политика. Новые контуры исследовательского поля*. Москва: Весь Мир, сс. 154–164. [Arteev, S. P. (2023) 'Ethnocultural and Diasporic Worlds'. [Etnokul'turnye i diasporal'nye miry], in: Semenenko, I. S. (ed.) *Identity: The Individual, Society, and Politics. New Outlines of the Research Field*. [Identichnost': lichnost', obshchestvo, politika. Novye kontury issledovatel'skogo polya]. Moscow: Ves' Mir, pp. 154–164. (In Russ.)].
- Бромлей, Ю. В. (2008) *Очерки теории этноса*. Москва: Издательство ЛКИ, 436 с. [Bromlej, Yu. V. (2008). *Essays on the Theory of Ethnicity* [Ocherki teorii etnosa]. Moscow: LKI, 436 p. (In Russ.)].
- Вахитов, Р. Р. (2023) 'Реальность этничности. Критика философских оснований этноконструктивизма', *Вопросы социальной теории*, 1, сс. 35–50. [Vahitov, R. R. (2023) 'The Reality of Ethnicity. Critique of the Philosophical Foundations of Ethnoconstructivism. Real'nost' etnichnosti. Kritika filosofskih osnovanij etnokonstruktivizma', *Voprosy social'noj teorii*, 1, pp. 35–50. (In Russ.)]. DOI: 10.30936/2227\_7951\_2023\_15\_35\_50.
- Гранин, Ю. Д. (2022) *Нации и национализм. Теории и история*. Москва: Директ-Медиа, 368 с. [Granin, Yu. D. (2022). *Nations and nationalism. Theories and history* [Nacii i nacionalizm. Teorii i istoriya]. Moscow: Direkt-Media, 368 p. (In Russ.)].
- Дробижева, Л. А. (2017a) 'Гражданская идентичность как условие ослабления этнического негативизма', *Мир России. Социология. Этнология*, 1, сс. 7–31. [Drobizheva, L. A. (2017a) 'Civic Identity as a Condition for Weakening Ethnic Negativism' [Grazhdanskaya identichnost' kak uslovie oslableniya etnicheskogo negativizma], *Mir Rossii. Sociologiya. Etnologiya*, 1, pp. 7–31. (In Russ.)].
- Дробижева, Л. М. (2017b) 'Этническая идентичность', в: Семенов, И. С. (ред.) *Идентичность: личность, общество, политика*. Москва: Весь Мир, сс. 417–422. [Drobizheva, L. M. (2017b) Ethnic

- Identity [Etnicheskaya identichnost], in: Semenenko, I. S. (ed.) *Identity: the Individual, Society, and Politics* [Identichnost': Lichnost', obshchestvo, politika]. Moscow: Ves' Mir, pp. 417–422. (In Russ.).
- Ковалев, В. А., Шаббаев, Ю. П. (2004) 'Этничность и согражданство (национальные движения в финно-угорских регионах РФ)', *Полис. Политические исследования*, 4, сс. 126–138. [Kovalev, V. A., Shabaev, Yu. P. (2004) 'Ethnicity and Co-citizenship (National Movements in Finno-Ugric Regions of the Russian Federation)' [Etnichnost' i sograzhdanstvo (Nacional'nye dvizheniya v finno-ugorskih regionah RF)], *Polis. Political Studies*, 4, pp. 126–138. (In Russ.)]. DOI: 10.17976/jpps/2004.04.10.
- Кузнецов, Д. А. (2022) *Теория и практика международного трансрегионализма*. Москва: Аспект Пресс, 160 с. [Kuznetsov, D. A. (2022) *Theory and Practice of International Transregionalism* [Teoriya i praktika mezhdunarodnogo transregionalizma]. Moscow: Aspekt Press, 160 p. (In Russ.)].
- Малахов, В. С. (2010) *Национализм как политическая идеология*. Москва: Университет, 316 с. [Malahov, V. S. (2010). *Nationalism as a political ideology* [Nacionalizm kak politicheskaya ideologiya]. Moscow: Universitetb 316 p. (In Russ.)].
- Медушевский, Н. А. (2025) 'На стыке примордиализма и конструктивизма: осмысливая понятия «этнос»', *Власть*, 1, сс. 228–233. [Medushevskij, N. A. (2025) 'Between Primordialism and Constructivism: Understanding the Concept of Ethnos' [Na styke primordializma i konstruktivizma: osmyslivaya ponyatiya «ethnos»], *Vlast'*, 1, pp. 228–233. (In Russ.)].
- Мчедлова, М. М. (2019) 'Цивилизационная парадигма в изучении политики', в: Гаман-Голутвина, О. В., Никитин, А. И. (ред.) *Современная политическая наука: Методология*. Москва: Аспект Пресс, сс. 12–37. [Mchedlova, M. M. (2019) 'Civilisational Paradigm in the Study of Politics' [Civilizacionnaya paradigma v izuchenii politiki], in: Gaman-Golutvina, O. V., Nikitin, A. I. (eds.) *Contemporary Political Science. Methodology* [Sovremennaya politicheskaya nauka: Metodologiya]. Moscow: Aspekt Press, pp. 12–37. (In Russ.)].
- Мчедлова, М. М. (2023) 'Цивилизационные нарративы в политическом дискурсе: ценности и смыслы', в: Семененко, И. С. (ред.) *Идентичность: личность, общество, политика. Новые контуры исследовательского поля*. Москва: Весь Мир, сс. 165–174. [Mchedlova, M. M. (2023) 'Civilizational Narratives in Political Discourse: Values and Meanings' [Civilizacionnyye narrativy v politicheskom diskurse: cennosti i smysly], in: Semenenko, I. S. (ed.) *Identity: The Individual, Society, and Politics. New Outlines of the Research Field* [Identichnost': lichnost', obshchestvo, politika. Noveye kontury issledovatel'skogo polya]. Moscow: Ves' Mir, pp. 165–174. (In Russ.)].
- Панов, П. В. (2011) *Институты, идентичности, практики: теоретическая модель политического порядка*. Москва: РОССПЭН, 229 с. [Panov, P. V. (2011) *Institutions, Identities, and Practices: A Theoretical Model of Political Order* [Instituty, identichnosti, praktiki: teoreticheskaya model' politicheskogo poryadka]. Moscow: ROSSPEN, 229 p. (In Russ.)].
- Прохоренко, И. Л. (2017) 'Диаспоры и диаспоральные «миры»', в: Семененко, И. С. (ред.) *Идентичность: Личность, общество, политика*. Москва: Весь Мир, сс. 432–440. [Prohorenko, I. L. (2017) 'Diaspory i diasporal'nye «miry»', in: Semenenko, I. S. (ed.) *Identity: the Individual, Society, and Politics* [Identichnost': Lichnost', obshchestvo, politika]. Moscow: Ves' Mir, pp. 432–440. (In Russ.)].
- Семененко, И. С. (2022) 'Национальная политика развития перед лицом глобальных вызовов: ирландский «маятник»', *Мировая экономика и международные отношения*, 7, сс. 81–93. [Semenenko, I. S. (2022) 'National Development Policies in the Face of Global Challenges: the Irish «Pendulum»' [Nacional'naya politika razvitiya pered licom global'nyh vyzovov: irlandskij «mayatnik»], *World Economy and International Relations*, 7, pp. 81–93. (In Russ.)]. DOI: 10.20542/0131-2227-2022-66-7-81-93.
- Семененко, И. С. (2024) 'Цивилизационная идентичность в повестке политики идентичности: меняющийся миропорядок и российские приоритеты', *Государственное управление. Электронный вестник*, 104, сс. 79–86. [Semenenko, I. S. (2024) 'Civilisational Identity on the

- Identity Politics Agenda: The Changing World Order and Russian Priorities' [Civilizacionnaya identichnost' v povestke politiki identichnosti: menyayushchisya miroporjadok i rossijskie priority], *Gosudarstvennoe upravlenie. Elektronnyj vestnik*, 104, pp. 79–86. (In Russ.).
- Семенов, И. С. (ред.) (2023) *Государство в политической науке и социальной реальности XXI века*. Москва: Весь Мир, 384 с. [Semenenko, I. S. (ed.) *The State in Political Science: Transformations in a Twenty-First Century Social Context* (2020) [Gosudarstvo v politicheskoy nauke i social'noj real'nosti XXI veka]. Moscow: Ves' Mir, 384 p. (In Russ.).]
- Семенов, И. С. (ред.) (2017) *Идентичность: Личность, общество, политика*. Москва: Весь Мир, 992 с. [Semenenko, I. S. (ed.) (2017) *Identity: the Individual, Society, and Politics* [Identichnost': Lichnost', obshchestvo, politika]. Moscow: Ves' Mir, 992 p. (In Russ.).]
- Сигачев, М. И., Артеев, С. П. (2022) 'Португальский мир как транснациональное пространство: политическое измерение', *Южно-российский журнал социальных наук*, сс. 37–51. [Sigachev, M. I., Arteev, S. P. (2022) 'The Portuguese World as a Transnational Space: the Political Dimension' [Portugal'skij mir kak transnacional'noe prostranstvo: politicheskoe izmerenie], *Yuzhno-rossijskij zhurnal social'nyh nauk*, 2, pp. 37–51. (In Russ.).] DOI: 10.31429/26190567-23-2-37-51.
- Тишков, В. А. (2003) *Реквием по этносу: исследования по социально-культурной антропологии*. Москва: Наука, 542 с. [Tishkov, V. A. (2003) *Requiem for Ethnicity: Studies in Socio-Cultural Anthropology* [Rekvie po etnosu: Issledovaniya po social'no-kul'turnoj antropologii]. Moscow: Nauka, 542 p. (In Russ.).]
- Тишков, В. А. (2025a) 'Идентичность – ресурс общественного развития. К выходу в свет энциклопедического издания «Идентичность: личность, общество, политика»', *Вестник Российской академии наук*, 2, сс. 94–103. [Tishkov, V. A. (2025) 'Identity – a Resource for Social Development. For the Publication of the Encyclopaedic Edition «Identity: Personality, Society, Politics»' [Identichnost' – resurs obshchestvennogo razvitiya. K vyhodu v svet enciklopedicheskogo izdaniya «Identichnost': lichnost', obshchestvo, politika], *Herald of the Russian Academy of Sciences*, 2, pp. 94–103. (In Russ.).] DOI: 10.31857/S0869587325020106.
- Тишков, В. А. (2025b) *Очерки теории этничности: Ревизия категорий и практик*. Москва: Наука, 275 с. [Tishkov, V. A. (2025) *Essays on the Theory of Ethnicity: A Revision of Categories and Practices* [Ocherki teorii etnichnosti: Reviziya kategorij i praktik]. Moscow: Nauka, 275 p. (In Russ.).]
- Фадеева, Л. А. (2012) *Кто мы? Интеллигенция в борьбе за идентичность*. Москва: Новый хронограф. [Fadeeva, L. A. (2012) *Who are we? The Intelligentsia in the Struggle for Identity* [Kto my? Intelligenciya v bor'be za identichnost']. Moscow: Novyj hronograf (In Russ.).]
- Фуко, М. (1994) *Слова и вещи. Археология гуманитарных наук*. Санкт-Петербург: Acad, 405 с. [Foucault, M. (1994) *Les Mots et les Choses. Une Archéologie des Sciences Humaines* [Slova i veshchi. Arheologiya gumanitarnyh nauk]. Saint Petersburg: A-cad, 405 p. (In Russ.).]
- Холодковский, К. Г. (2019) 'Глобализация vs национальное государство – попятное движение?', *Мировая экономика и международные отношения*, 12, сс. 5–14. [Holodkovskij, K. G. (2019) Globalization vs. Nation State: the Retrogradation? [Globalizaciya vs nacional'noe gosudarstvo – popyatnoe dvizhenie?], *World Economy and International Relations*, 12, pp. 5–14. (In Russ.).]
- Шишков, Ю. В. (2011) *Национальное государство: становление, развитие, закат. Что дальше?* Москва: ИМЭМО РАН, 67 с. [Shishkov, Yu. V. (2011). *The Nation-state: Formation, Development, Sunset. What's Next?* [Nacional'noe gosudarstvo: stanovlenie, razvitie, zakat. Chto dal'she?] Moscow: IMEMO RAS, 67 p. (In Russ.).]
- Эрикссон, Э. (1996) *Идентичность: юность и кризис*. Москва: Прогресс, 340 с. [Erikson, E. (1996) *Identity, Youth, and Crisis* [Identichnost': yunost' i krizis]. Moscow: Progress, 340 p. (In Russ.).]
- Keohane, R., Nye, J. (eds.) (1972) *Transnational Relations and World Politics*. Cambridge (Mass.): Harvard University Press, 428 p.

Статья поступила в редакцию: 28.11.2025

Статья принята к печати: 15.01.2026

**"NEO-IDENTITARIAN WORLDS" AS A POLITICAL PHENOMENON AND A CONCEPT:  
THE DISCOURSE AND PRACTICE**

**S. Arteev**

*Sergey Arteev*, Candidate of Sciences (In Politics), Research Fellow,  
Primakov National Research Institute of World Economy and International Relations of the Russian  
Academy of Sciences, Moscow, Russia  
E-mail: artsp7@yandex.ru (ORCID: 0000-0003-4335-2850; Research ID: E-9387-2016).

**Abstract**

The transformation of the political world order has become commonplace in political science research. However, most studies focus on political leadership and traditional military, political, and economic categories for assessing the power and prospects of the world's political evolution. In contrast, the increasing importance of ethnic, religious, linguistic, and post-imperial identities has transformed them into a distinct political factor. The author introduces and explores the concept of "neo-identitarian worlds." The purpose of this article is to conceptualize the "neo-identitarian world" as a space and community with a dominant role for "old" "big identities" that have acquired political significance in the current reality. To achieve this, the article provides a typology and situates neo-identitarian worlds among other international actors. The study is based primarily on an identity-based approach and a comparative method. Conceptualization is achieved through a comparative analysis of concepts and theories presented in academic discourse, ranging from pan-nationalism and the civilizational approach to international relations theory. As a result, the place of the concept of the "neo-identitarian world" in modern political studies is determined, its ontological and epistemological potential is outlined, its functions in political processes at different levels are identified, and its role in the broader political context is defined.

**Keywords:** political world order; political development; evolution; neo-identitarian world; ethnic world; identity.

УДК-327

DOI: 10.17072/2218-1067-2026-1-94-103

**«АМЕРИКА ПРЕВЫШЕ ВСЕГО»:  
ИДЕЙНЫЕ ИСТОКИ И СОВРЕМЕННОЕ СОДЕРЖАНИЕ**

**Б. А. Авдеев**

*Авдеев Богдан Алексеевич*, преподаватель кафедры международных организаций и мировых политических процессов, факультет мировой политики, Московский государственный университет имени М.В. Ломоносова, Москва, Россия.  
E-mail: bogdanavdeew1999@yandex.ru (ORCID: 0009-0001-3344-8501).

**Аннотация**

После возвращения в Белый дом в 2025 г. Д. Трамп, как и в первую свою каденцию, активно использует лозунг «Америка превыше всего» для концептуального обоснования внешне- и внутривнутриполитических решений с позиций защиты национальных интересов США. При этом единства в определении ключевых компонентов политики «Америка превыше всего» нет ни в его администрации, ни в экспертно-аналитическом сообществе. Цель настоящей статьи заключается в уточнении ее идейного содержания на современном этапе с учетом исторических итераций. Выдвигается гипотеза, согласно которой «Америка превыше всего» представляет концептуальный конструкт, адаптированный к текущей политической ситуации. Для проверки данной гипотезы используются ретроспективный и историко-генетический методы. Выявляются идейные истоки дискурса в контексте американской политической мысли и прослеживается его семантическая эволюция. На основе анализа официальных источников реконструируется идейное содержание выражения «Америка превыше всего» в первый президентский срок Д. Трампа и в начале его второй администрации с акцентом на устойчивые нарративы, проявившиеся в более ранних итерациях концепта. Делается вывод о неправомерности отождествления созданного Д. Трампом конструкта «Америка превыше всего» с его более ранними воплощениями, которые совпадают лишь по своему функциональному назначению, а их интерпретация зависит от определенного исторического контекста.

**Ключевые слова:** «Америка превыше всего»; «Сделаем Америку снова великой»; Д. Трамп; США; унилатерализм; протекционизм; национализм; популизм; нативизм.

**Введение**

Впервые Д. Трамп использовал выражение «Америка превыше всего» в авторской колонке для журнала *The Wall Street Journal* в ноябре 2015 г. в контексте нарастающей торговой конкуренции между США и КНР<sup>1</sup>. Уже в 2016 г. оно стало одним из главных лейтмотивов избирательной кампании республиканского кандидата. Данное предвыборное обещание вскоре нашло отражение и в документах стратегического планирования<sup>2</sup> первой администрации Д. Трампа (2017–2021) и в ее конкретных внешнеполитических шагах, причем не только в контексте введения протекционистских барьеров по отношению к торговым конкурентам США в лице КНР и ЕС. Отдавая приоритет национальным интересам, 45-й президент взял также курс на пересмотр в одностороннем порядке всей системы международных обязательств США.

Вышеозначенная тенденция, что характерно, сохранилась и даже усилилась в первые «100 дней» пребывания у власти второй администрации Д. Трампа. В пользу данного утверждения свидетельствуют говорящие названия недавних исполнительных указов и директив президента:

---

© Авдеев Б. А., 2026

<sup>1</sup> Trump D.J. Ending China's Currency Manipulation (2015) [online], *The Wall Street Journal*, 9 November. Available at: <https://www.wsj.com/articles/ending-chinas-currency-manipulation-1447115601?ID=3214> (accessed: 1 October 2025).

<sup>2</sup> National Security Strategy of the United States of America, December 2017 [online], *The White House (archives)*, pp. I–II, 1, 3. Available at: <https://trumpwhitehouse.archives.gov/wp-content/uploads/2017/12/NSS-Final-12-18-2017-0905.pdf> (accessed: 1 October 2025).

«Политическая директива “Америка превыше всего” государственному секретарю»<sup>3</sup>, «“Америка превыше всего” и международные экологические соглашения»<sup>4</sup> и «Торговая политика в духе “Америки превыше всего”»<sup>5</sup>. Устойчивость выражения «Америка превыше всего» в политическом лексиконе президента-республиканца и превращение его в полноценную внешнеполитическую концепцию привлекают к себе внимание со стороны академического сообщества.

Отечественные и зарубежные исследователи-международники рассматривают концепцию «Америка превыше всего» (а шире – «трампизм») либо как феномен, отражающий глубокие трансформации в американской политической системе (см., например: Травкина, 2018; Феномен Трампа, 2020; Шариков, 2024), либо как маркер особой внешнеполитической философии и практики 47-го президента США (см., например: Соколыцкий, 2024; Olsen, 2021), либо как серьезную угрозу системе многостороннего сотрудничества и либеральному международному порядку (в т.ч. активно продвигаемому Западом «порядку, основанному на правилах»<sup>6</sup>) (см., например: Gardner, 2018; Dijkstra et al., 2024; President Trump Begins Second Term..., 2025). При всем многообразии мнений все указанные исследователи, пожалуй, видят в концепции «Америка превыше всего» нечто принципиально новое и признают ее влияние на внешнюю политику США. Вместе с тем некоторые исследователи небезосновательно на это возражают, что, хотя намеченный Д. Трампом внешнеполитический курс зачастую изображают как нечто «беспрецедентное», в действительности использованные им нарративы не были чужды американской политической мысли (см., например: Тома, 2018: 1–5). Они утверждают, что в идейном плане концепция «Америка превыше всего» восходит к популистской традиции, зачинателем которой был еще седьмой президент США Э. Джексон (1829–1837)<sup>7</sup>.

Очевидное противоречие в оценках концепции «Америка превыше всего» между этими двумя группами исследователей наводит на мысль о ее семантической аморфности. Для того чтобы преодолеть указанную контрверзу и приблизиться к пониманию сути данного элемента американского политического дискурса, необходимо сопоставить его современное идейное наполнение с содержанием исторических аналогов. Такой ретроспективный взгляд на феномен «Америка превыше всего» позволяет, с одной стороны, отойти от тенденциозных его трактовок на текущем этапе, а с другой – избежать проведения некорректных исторических аналогий. Кроме того, в статье выдвигается предположение, что «Америка превыше всего» – это идеологический конструкт, который, сочетая в себе более ранние дискурсивные практики, предназначен для решения главным образом текущих задач – в том виде, как их для себя определяет часть республиканского истеблишмента во главе с Д. Трампом.

Для достижения сформулированной выше цели исследования в первом разделе статьи анализируется содержание выражения «Америка превыше всего» в различные исторические периоды. Затем во втором разделе с опорой на официальные источники раскрывается ее идейное наполнение на современном этапе (с учетом устойчивых сюжетов, положенных в основу концепции). В заключение делается вывод о том, насколько правомерно отождествлять концепцию «Америка превыше всего» в трактовке Д. Трампа с ее более ранними итерациями. Решение первой задачи потребует применения элементов историко-генетического метода. Вторая задача будет реализована с помощью содержательного анализа источников, в частности заявлений, сделанных лично Д. Трампом и членами его администрации, а также принятых последней доктринальных документов. Для объяснения современного содержания концепции «Америка превыше всего» в свете ее прошлых ипостасей и доказательства выдвинутой гипотезы используется ретроспективный метод.

<sup>3</sup> America First Policy Directive to the Secretary of State (2025) [online], *The White House*, 20 January. Available at: <https://www.whitehouse.gov/presidential-actions/2025/01/america-first-policy-directive-to-the-secretary-of-state/> (accessed: 1 October 2025).

<sup>4</sup> Putting America First in International Environmental Agreements (2025) [online], *The White House*, 20 January. Available at: <https://www.whitehouse.gov/presidential-actions/2025/01/putting-america-first-in-international-environmental-agreements/> (accessed: 1 October 2025).

<sup>5</sup> America First Trade Policy (2025) [online], *The White House*. 20 January. Available at: <https://www.whitehouse.gov/presidential-actions/2025/01/america-first-trade-policy/> (accessed: 1 October 2025).

<sup>6</sup> Fukuyama, F. US against the World? Trump’s America and the New Global Order (2016) [online], *Financial Times*, 11 November. Available at: <https://www.ft.com/content/6a43cf54-a75d-11e6-8b69-02899e8bd9d1> (accessed: 1.10.2025); Haass, R. Liberal world order, R.I.P. (2018) [online], *Project Syndicate*, 21 March. Available at: <https://www.project-syndicate.org/commentary/end-of-liberal-world-order-by-richard-n--haass-2018-03?barrier=accesspaylog> (accessed: 1 October 2025).

<sup>7</sup> См., например: Mead, W. R. The Jacksonian Revolt: American Populism and the Liberal Order (2017) [online], *Foreign Affairs*, 20 January. Available at: <https://www.foreignaffairs.com/north-america/jacksonian-revolt> (accessed: 1 October 2025).

## Идейные истоки концепции «Америка превыше всего»

Возникнув еще в 1850-е гг. как лозунг Американской партии, сформированной после распада Партии вигов на основе нативистского движения *Know Nothing* и выступавшей главным образом против наплыва европейских мигрантов-католиков в США в предыдущее десятилетие, «Америка превыше всего»<sup>8</sup> с тех пор прочно закрепилась в национальном политическом лексиконе и стала наполняться новыми смыслами. После создания аболиционистской Республиканской партии в 1854 г. Американская партия сошла с политической арены, а лозунг «Америка превыше всего» был забыт на несколько десятилетий, уступив место ожесточенной полемике между сторонниками и противниками отмены рабства. Возрожден он был только в 1880-е гг., когда к привычным нативистским мотивам добавился еще один – протекционизм. Опасаясь дешевого британского импорта, 23-й президент США Б. Гаррисон (1889–1893) в ходе всеобщих выборов 1888 г. ратовал за повышение торговых тарифов для защиты американского рабочего класса и в этой связи использовал лозунг «Америка прежде всего, мир потом».

Примечательно, что данный слоган снижал популярность у политиков, принадлежавших к Демократической и Республиканской партиям. Например, и В. Вильсон, и Ч.Э. Хьюз активно использовали лозунг «Америка превыше всего» в ходе избирательной кампании 1916 г. для обоснования позиции нейтралитета США в годы Первой мировой войны (Churchwell, 2018: 48). Став президентом, В. Вильсон вскоре пересмотрел свою антивоенную позицию и впоследствии выступил с программой мирного урегулирования («Четырнадцать пунктов Вильсона»). Резкий стратегический разворот В. Вильсона в сторону более активного участия в европейских делах не нашел, однако, понимания в Республиканской партии. Баллотировавшись в президенты под лозунгом «Америка превыше всего», У.Дж. Гардинг подверг критике Версальский договор и Статут Лиги Наций, который в итоге так никогда и не был ратифицирован США. Как следствие, «Америка превыше всего» стала ассоциироваться с политикой изоляционизма и невмешательства на десятилетия вперед. Одноименный комитет, созданный в 1940 г. с целью недопущения вступления США во Вторую мировую войну, является яркой иллюстрацией данной тенденции (см. подробнее: Cole, 1953).

Упомянутый выше комитет «Америка превыше всего» был заподозрен в фашистских симпатиях и откровенно ксенофобских – главным образом антисемитских – настроениях (Churchwell, 2018: 258). Он был распущен через четыре дня после нападения Японии на Перл-Харбор, а политика в духе «Америка превыше всего» была предана забвению как деструктивная. Вместе с этим подходила к концу и эпоха неучастия США в европейских делах: интернационалисты во главе с президентом Ф.Д. Рузвельтом стали продвигать новый международный порядок, в котором США должны были отказаться от нейтралитета и играть роль лидера с особой миссией, направленной на восстановление европейской экономики и распространение либерально-демократических ценностей в мировом масштабе. В свою очередь, голоса противников интернационализма, представленных правоконсервативным флангом Республиканской партии во главе с сенатором Р. Тафтом, были едва ли слышны.

В публичный дискурс выражение «Америка превыше всего» вернулось только в 1960-е гг., когда консервативная пресса стала ошибочно использовать его для описания идеологической платформы республиканского сенатора от Аризоны Б. Голдуотера. На фоне кампаний в поддержку десегрегации и расового равноправия он проложил путь как раз для более политкорректной и гораздо менее изоляционистской версии американского консерватизма: апелляции к идее «белого супрематизма» исчезли из традиционной риторики консерваторов, а внешнеполитическим приоритетом стало сдерживание коммунизма по всему миру. Именно «новые правые», идейным вдохновителем которых в 1960-е гг. являлся Б. Голдуотер, стали определять облик консервативного мейнстрима, имевшего мало общего с предвоенной философией комитета «Америка превыше всего» и симпатизировавшей последнему группой республиканцев-изоляционистов во главе с Р. Тафтом. В силу того что Республиканская партия собрала под своим началом самые разные течения в рамках американского консерватизма, Б. Голдуотера, а шире – «новых правых», в общественном сознании стали ассоциировать с казавшимся в то время анахроничным лозунгом довоенного времени.

Если не считать попыток приписать Б. Голдуотеру идеи в духе «Америка превыше всего», лозунг был возрожден только в 1990-е гг. палеоконсерваторами, или «старыми правыми», как их стали

<sup>8</sup> Выдвинутый нативистами лозунг звучал так: «Америка превыше всего, раз и навсегда». Churchwell S. The ‘American Dream’? ‘America First’ Eclipses It (2022) [online], *The Washington Post*, 9 September. Available at: <https://www.washingtonpost.com/outlook/2022/09/09/america-first-american-dream-trumpism/> (accessed: 1 October 2025).

называть задним числом ввиду их несогласия с новым республиканским мейнстримом и идеологической близости с послевоенными консерваторами-изоляционистами<sup>9</sup>. Так, лидер «старых правых» П. Бьюкенен использовал его в ходе республиканских праймериз 1992 и 1996 гг. Для него «Америка превыше всего» означала: во внешней политике – отказ от логики «сдерживания» времен холодной войны, сокращение военных обязательств и дистанцирование от участия в постоянных военно-политических альянсах, соглашениях и организациях; во внутренней политике – восстановление американского промышленного потенциала за счет снижения налогов для предприятий и повышения торговых тарифов, а также защита этнокультурного ядра американской нации посредством ограничения нелегальной миграции, закрытия американо-мексиканской границы и придания английскому языку государственного статуса (см. подробнее: Бьюкенен, 2003).

«Америка превыше всего» в интерпретации П. Бьюкенена сочетала в себе вышеупомянутые нарративы – нативизм, протекционизм и изоляционизм<sup>10</sup>. Д. Трамп, по-видимому, позаимствовал лозунг именно у П. Бьюкенена, когда они оба были членами Партии реформ и боролись за номинацию на праймериз 2000 г. (Restad, 2019: 82). Впрочем, несмотря на принадлежность к одной партии, их политические взгляды в тот период расходились по многим вопросам. Неслучайно Д. Трамп снял свою кандидатуру с праймериз, негодуя по поводу внутривнутрипартийных усобиц, и назвал П. Бьюкенена «сторонником Гитлера»<sup>11</sup>. В одном из интервью в ходе президентской кампании 2016 г., как и 15 лет назад, Д. Трамп отрицал связь своего предвыборного лозунга («America First») с нацизмом и антисемитизмом времен комитета «Америка превыше всего», к деятельности которого П. Бьюкенен относился лояльно<sup>12</sup>.

Ретроспективный анализ концепции «Америка превыше всего» показал, что она представляет собой не столько устойчивую идеологию, сколько политическую технологию, инструмент, чье содержание постоянно менялось и зависело от целей конкретного политика (группы давления) или требований текущей ситуации. В своих интересах последние десять лет ее использовал и Д. Трамп.

### Современное содержание концепции «Америка превыше всего»

«Америка превыше всего» в понимании Д. Трампа не сводится только к торговой политике, основанной на принципах неомеркантилизма и стимулировании отечественного производства, и охватывает более широкий спектр вопросов<sup>13</sup>. «Америка превыше всего» – это не просто отражение идейных воззрений и политических позиций самого Д. Трампа, а средство консолидации разнородных сегментов консервативного электората США, прежде всего той части американского населения, которая оказалась исключена из проекта неолиберальной глобализации и переживает фрустрацию по этому поводу.

В своей первой инаугурационной речи от 20 января 2017 г. Д. Трамп попытался успокоить американскую общественность, заверив ее в том, что период, когда лишь малая часть населения страны, главным образом вашингтонская элита, извлекала основную выгоду от интернационализации хозяйственной жизни, в то время как внешняя политика США была направлена на удовлетворение интересов транснационального капитала, подошел к концу<sup>14</sup>. На его место пришло новое внешнеполитическое видение – «Америка превыше всего»<sup>15</sup> – с фокусом на национальную безопасность США и их жизненно важные интересы<sup>16</sup>. Призывы Д. Трампа поставить во главу угла национальные интересы США

<sup>9</sup> Лишь одно, пожалуй, объединяло «старых» и «новых» правых – их либертарианский настрой и презрение к «большому государству», подавляющему свободу личности и ограничивающему власть штатов.

<sup>10</sup> При этом сам П. Бьюкенен не считал себя «жутким изоляционистом», как его часто характеризовали (см.: Bush, Buchanan and No One at All (1992) [online], *The New York Times*, 4 March. Available at: <https://www.nytimes.com/1992/03/04/opinion/bush-buchanan-and-no-one-at-all.html> (accessed: 1 October 2025)); скорее он поддерживал стратегию «невовлеченности» (disengagement) и осуждал интервенционизм неоконгов.

<sup>11</sup> Calamur, K. A Short History of 'America First' (2017) [online], *The Atlantic*, 21 January. Available at: <https://www.theatlantic.com/politics/archive/2017/01/trump-america-first/514037/> (accessed: 1 October 2025).

<sup>12</sup> Thomas, L. America First, for Charles Lindbergh and Donald Trump (2016) [online], *The New Yorker*, 24 July. Available at: <https://www.newyorker.com/news-desk/america-first-for-charles-lindbergh-and-donald-trump> (accessed: 1 October 2025).

<sup>13</sup> Hattem, J. Trump Outlines 'America first' Foreign Policy (2016) [online], *The Hill*, 27 April. Available at: <https://thehill.com/policy/national-security/277854-trump-outlines-america-first-foreign-policy/> (accessed: 1 October 2025).

<sup>14</sup> The Inaugural Address (2017) [online], *The White House (archives)*, 20 January. Available at: <https://trumpwhitehouse.archives.gov/briefings-statements/the-inaugural-address/> (accessed: 1 October 2025).

<sup>15</sup> Ibid.

<sup>16</sup> America First Foreign Policy [online], *The White House (archives)*. Available at: <https://web.archive.org/web/20170224011956/https://www.whitehouse.gov/america-first-foreign-policy> (accessed: 1 October 2025).

и чаяния простых американских граждан можно обнаружить и во вступительной части его второй инаугурационной речи<sup>17</sup>.

В лаконичной форме суть концепции «Америка превыше всего» изложил руководитель первой избирательной кампании и старший советник Д. Трампа (до августа 2017 г.) С. Бэннон, используя для этого собирательный термин «экономический национализм», который, в его понимании, семантически противопоставлен глобализму. С точки зрения бывшего президентского советника, «Америка превыше всего» сочетает в себе элементы торгового протекционизма, враждебного отношения к иммигрантам и одностороннего подхода к участию в международных делах<sup>18</sup>.

В этом смысле в концепции «Америка превыше всего» (в трактовке первой администрации Д. Трампа), на наш взгляд, пусть и с существенными оговорками, все также проявляются прежние нарративы – нативизм, ограничительные меры торговой политики и изоляционизм, о чем свидетельствуют конкретные шаги первой администрации Д. Трампа. Первый нарратив заключается в защите белой христианской культуры<sup>19</sup> путем создания миграционных барьеров, включая запрет на въезд из ряда мусульманских стран, КНДР и Венесуэлы, строительство стены на границе с Мексикой и депортацию нелегальных мигрантов<sup>20</sup>. Второй направлен на устранение торговых дисбалансов и ограничение импорта через повышение пошлин для поддержки отечественного производителя, что выразилось в выходе из ТТП, пересмотре НАФТА и торговых конфликтах с ЕС и КНР<sup>21</sup>. Третий нарратив предполагает частичную ревизию международных обязательств Вашингтона и снижение приверженности многосторонним институтам, что проявилось в выходе из Парижского соглашения по климату и СВПД, прекращении членства в ЮНЕСКО, СПЧ ООН и ВОЗ, а также в требованиях перераспределения финансового бремени в НАТО и ООН.

Впрочем, многие международные обозреватели не без оснований утверждают, что политика в духе концепции «Америка превыше всего» в первую каденцию Д. Трампа не ограничивалась указанными направлениями деятельности и включала также и другие решения, которые, по их мнению, существенно образом изменили международные позиции США. Среди них «более лояльное отношение к авторитарным режимам», «избирательный подход к трактовке универсальных ценностей», «возрождение элементов международного порядка, основанного на праве сильного»<sup>22</sup>.

Отсутствие консенсуса в выработке целостного понимания концепции «Америка превыше всего» обусловлено во многом непоследовательностью действий 45-го президента. Например, несмотря на изначально жесткую риторику касательно более справедливого распределения финансового бремени в рамках НАТО, первая администрация Д. Трампа впоследствии не раз подтверждала свои военно-политические обязательства перед альянсом и предпринимала конкретные шаги по модернизации американской военной инфраструктуры в Европе<sup>23</sup>.

Вместе с тем некоторые приоритеты политики «Америка превыше всего» сохраняют свою актуальность и после возвращения Д. Трампа к власти в 2025 г.<sup>24</sup> На первом месте у него все также стоят

<sup>17</sup> The Inaugural Address (2025) [online], *The White House*, 20 January. Available at: <https://www.whitehouse.gov/remarks/2025/01/the-inaugural-address/> (accessed: 1 October 2025).

<sup>18</sup> Chu, B. What is Steve Bannon's 'Economic Nationalism'? And Should We Be Scared? (2017) [online], *The Independent*, 24 February. Available at: <https://www.independent.co.uk/news/business/news/steve-bannon-economic-nationalism-what-is-it-explained-donald-trump-спас-2017-а7598181.html> (accessed: 1 October 2025).

<sup>19</sup> Еще в период своей избирательной кампании 2016 г. Д. Трамп заявил, что, если он придет к власти, христианское наследие будет защищаться «как никогда раньше». Трамп обещал защищать христиан и христианские ценности [Электронный ресурс], *РИА Новости*. 09.09.2016. URL: <https://ria.ru/20160909/1476568451.html> (дата обращения: 01.10.2025). Впоследствии он неоднократно выступал с подобными заявлениями.

<sup>20</sup> Remarks by President Trump on the National Security and Humanitarian Crisis on our Southern Border (2019) [online], *The White House (archives)*, 15 February. Available at: <https://trumpwhitehouse.archives.gov/briefings-statements/remarks-president-trump-national-security-humanitarian-crisis-southern-border/> (accessed: 1 October 2025).

<sup>21</sup> Д. Трамп неоднократно положительно отзывался о протекционистской торговой политике. В частности, в марте 2018 г. в связи с введением импортных пошлин на сталь и алюминий 45-й президент заявил, что «торговые войны хороши, и их легко выиграть». Franck, T. Trump Doubles down: 'Trade Wars are Good, and Easy to Win' (2018) [online], *CNBC*, 2 March. Available at: <https://www.cbc.com/2018/03/02/trump-trade-wars-are-good-and-easy-to-win.html> (accessed: 1 October 2025).

<sup>22</sup> См. подробнее: O'Rourke, R., Moodie, M. U.S. Role in the World: Background and Issues for Congress: R44891 (2020) [online], *Congressional Research Service*, 22 June, p. 6. Available at: [https://www.everycrsreport.com/files/2021-01-19\\_R44891\\_3725a85f29a32cccce028ddcac30eacec997219e.pdf](https://www.everycrsreport.com/files/2021-01-19_R44891_3725a85f29a32cccce028ddcac30eacec997219e.pdf) (accessed: 1 October 2025).

<sup>23</sup> Remarks by Vice President Pence at NATO Engages: The Alliance at 70 (2019) [online], *The White House (archives)*, 3 April. Available at: <https://trumpwhitehouse.archives.gov/briefings-statements/remarks-vice-president-pence-nato-engages-alliance-70/> (accessed: 1 October 2025).

<sup>24</sup> См. подробнее: President Trump's America First Priorities (2025) [online], *The White House*, 20 January. Available at: <https://www.whitehouse.gov/briefings-statements/2025/01/president-trumps-america-first-priorities/> (accessed: 1 October 2025).

соображения безопасности, трактуемой преимущественно как защита границ от нелегальной миграции. Это выражается в пересмотре либеральной миграционной политики Дж. Байдена, продолжении строительства стены на мексиканской границе, отмене предоставления убежища нелегальным мигрантам и активизации борьбы с транснациональными преступными группировками, в том числе наркокартелями<sup>25</sup>.

В качестве второго приоритета исполнительная власть обозначила экономику, понимаемую как достижение конкретных результатов в торговой и энергетической сферах. Администрация намерена отменить ограничения, сдерживающие рост промышленности и энергетического сектора, включая природоохранное законодательство демократов и Парижское соглашение по климату. Залог экономического роста 47-й президент видит в торговой политике в духе «Америка превыше всего», предусматривающей ликвидацию торгового дефицита через борьбу с «несправедливой торговой практикой» и валютными манипуляциями, введение «глобального дополнительного тарифа», создание федерального агентства по сбору тарифов и иных доходов из иностранных источников, пересмотр торговых соглашений с Мексикой, Канадой и Китаем<sup>26</sup>.

Третий приоритет заключается в том, что вторая администрация Д. Трампа намерена провести глубокую оптимизацию работы федерального правительства за счет повышения его подотчетности и эффективности. За этими внешне бюрократическими перестановками можно усмотреть стремление республиканцев (в чем они и сами признаются<sup>27</sup>) ослабить позиции своих непосредственных конкурентов в лице той части глобалистски настроенной вашингтонской элиты, которая активно продвигает программы в области «разнообразия, равенства и инклюзивности». В такой антиэлитистской направленности политики «Америка превыше всего» нет, однако, ничего принципиально нового: в первый свой срок Д. Трамп также ставил цель «осушить вашингтонское болото», т.е. реформировать аппарат федерального правительства<sup>28</sup>.

Следует подчеркнуть, что риторические приемы и дискурсивные практики, использованные Д. Трампом и в его первый президентский срок, и в начале его второй администрации, были в той или иной степени присущи прежним итерациям «Америки превыше всего»: схожим образом (хотя и не идентично) политические решения оформлялись республиканскими политиками в 1920-е гг., при администрациях Р. Рейгана и Дж. У. Буша. Более того, в этой связи некоторые исследователи заключили, что политика «Америка превыше всего» в исполнении Д. Трампа гармонично вписывается в американский консервативный мейнстрим, оформившийся в годы президентства Р. Рейгана, и является закономерным развитием политики «новых правых» (The Trump Doctrine..., 2021: 111–112). Однако за этим внешним сходством скрываются и принципиальные различия.

Во-первых, «Америка превыше всего» Д. Трампа пусть и не отменила, но подвергла серьезному испытанию либеральный торговый порядок, который, несмотря на все сложности, последовательно продвигался и демократами, и республиканцами после Второй мировой войны и с особым энтузиазмом после 1991 г. «Экономический национализм» в исполнении Д. Трампа напоминает протекционистские практики конца XIX в. (неслучайно сам президент, пытаясь найти историческое обоснование своей торговой политике, часто приводит в пример «Наполеона протекционизма», 25-го президента США У. Маккинли<sup>29</sup>) и жесткие меры по ограничению торговли 1920–1930-х гг. (тариф Фордни–Мак-Камбера 1922 г., Закон Смута – Хоули о тарифе).

Во-вторых, «Америка превыше всего» при Д. Трампе ознаменовала разрушение двухпартийного либерального консенсуса, сложившегося по окончании Второй мировой войны: как бы ни отличались внешнеполитические стратегии обеих партий в послевоенный период, они разделяли веру в особую моральную миссию США на международной арене, в то, что их стране «явно предначертано судьбой» (Manifest Destiny) оказывать влияние на ход истории и нести во внешний мир идеал американской демократии. «Америка превыше всего» является не полным отрицанием американской

<sup>25</sup> Ibid.

<sup>26</sup> America First Trade Policy (2025) [online], The White House. 20 January. Available at: <https://www.whitehouse.gov/presidential-actions/2025/01/america-first-trade-policy/> (accessed: 1 October 2025).

<sup>27</sup> President Trump's America First Priorities (2025) [online], The White House, 20 January. Available at: <https://www.whitehouse.gov/briefings-statements/2025/01/president-trumps-america-first-priorities/> (accessed: 1 October 2025).

<sup>28</sup> «Осушить вашингтонское болото»: что обещает сделать Трамп в первые 100 дней президентства [Электронный ресурс], RT (на русском). 22.11.2016. URL: <https://russian.rt.com/world/article/334568-100-dnei-trump-plan> (дата обращения: 1.10.2025).

<sup>29</sup> Rove, K. What Trump Gets Wrong about McKinley (2024) [online], *The Wall Street Journal*, 09 October. Available at: <https://www.wsj.com/opinion/what-trump-gets-wrong-about-mckinley-tariff-trade-policy-differences-2d470e12> (accessed: 1 October 2025).

исключительности, а скорее ее реинтерпретацией в духе «принципиального реализма» (principled realism)<sup>30</sup>.

Д. Трамп мыслит в реалистских категориях: для него международные отношения – это анархичная и высококонкурентная среда, где ни одно государство не может претендовать на универсальность своих моральных принципов, борется за свое выживание и преследует собственные интересы; где военно-политические союзы и многосторонние институты носят временный характер, отражают сложившийся баланс сил в мире, не оказывая независимого влияния на поведение своих участников. В этой логике «Америка превыше всего» Д. Трампа также далека от изоляционизма «старых правых», как и от воинственного интервенционизма неоконсерваторов. Сам Д. Трамп в этой связи признает: «Я не изоляционист, но я за принцип “Америка превыше всего”»<sup>31</sup>. Не признает Д. Трамп и либерально-глобалистскую версию американской исключительности, которая импонирует неоконсерваторам (см. подробнее: Restad, 2019: 77).

Американская исключительность или, словами Д. Трампа, «величие» (Make America Great Again) заключается не в бескомпромиссном продвижении либерально-демократических ценностей США, а в укреплении военной мощи (или в «обеспечении мира посредством силы» в редакции Стратегии национальной безопасности США от 2017 г.<sup>32</sup>), экономического потенциала (поскольку экономическая безопасность, по мнению «трампистов», составляет неотъемлемую часть национальной безопасности<sup>33</sup>) и американской культурной идентичности (сохранение христианского культурного наследия). Справедливость этого довода подтверждают слова госсекретаря США (2017–2018) при первой администрации Д. Трампа Р. Тиллерсона, призвавшего трактовать лозунг «Америка превыше всего» через призму интересов, а не ценностей<sup>34</sup>. Данная формула, в основе которой лежит моральный релятивизм, была закреплена и в документах стратегического планирования США<sup>35</sup>.

Наконец, в-третьих, некогда нативистский (и даже антисемитский) лозунг «Америка превыше всего» впервые открыто ассоциируется с поддержкой Государства Израиль. Сам Д. Трамп заявлял, что у Израиля нет ближе друга в Белом доме, чем он<sup>36</sup>. И хотя далеко не все в американском истеблишменте (включая республиканский его сегмент) согласны с таким определением<sup>37</sup>, политика Вашингтона по отношению к Израилю свидетельствует о том, что защита этого ближневосточного государства квалифицируется как неотъемлемая часть национальных интересов США<sup>38</sup>. Безотносительно к Израилю концепция «Америка превыше всего», хотя и предполагает сохранение американской культурной идентичности, все же утратила флер расовой и этнической дискриминации 1920–1930-х гг., в чем и сам Д. Трамп признается: «...независимо от того, черные мы, коричневые или белые, мы все истекаем одной и той же красной кровью патриотов...»<sup>39</sup>.

Итак, «Америка превыше всего» – это инструмент, который позволяет не только донести до американских противников и союзников ясное сообщение о внешнеполитическом позиционировании США, но и сплотить консервативные сегменты американского электората вокруг определенных идей.

<sup>30</sup> National Security Strategy of the United States of America (December 2017) [online], *The White House (archives)*, p. 1. Available at: <https://trumpwhitehouse.archives.gov/wp-content/uploads/2017/12/NSS-Final-12-18-2017-0905.pdf> (accessed: 1 October 2025).

<sup>31</sup> Calamur, K. A Short History of ‘America First’ (2017) [online], *The Atlantic*, 21 January. Available at: <https://www.theatlantic.com/politics/archive/2017/01/trump-america-first/514037/> (accessed: 1 October 2025).

<sup>32</sup> «Мир посредством силы» как ключевой принцип внешней политики в духе «America First» отдаленно напоминает разделяемую реалистами максиму «хочешь мира – готовься к войне». National Security Strategy of the United States of America, December 2017 [online], *The White House (archives)*, p. 25. Available at: <https://trumpwhitehouse.archives.gov/wp-content/uploads/2017/12/NSS-Final-12-18-2017-0905.pdf> (accessed: 1 October 2025).

<sup>33</sup> *Ibid.*, p. 17.

<sup>34</sup> Border, J. Rex Tillerson: ‘America first’ Means Divorcing Our Policy from Our Values (2017) [online], *The Guardian*, 4 May. Available at: <https://www.theguardian.com/us-news/2017/may/03/rex-tillerson-america-first-speech-trump-policy> (accessed: 1 October 2025).

<sup>35</sup> National Security Strategy of the United States of America, December 2017 [online], *The White House (archives)*, p. 1. Available at: <https://trumpwhitehouse.archives.gov/wp-content/uploads/2017/12/NSS-Final-12-18-2017-0905.pdf> (accessed: 1 October 2025).

<sup>36</sup> Трамп назвал себя «лучшим другом» Израиля из всех президентов США (2019) [Электронный ресурс], *Коммерсантъ*, 8 декабря. URL: <https://www.kommersant.ru/doc/4187249> (дата обращения: 1 October 2025).

<sup>37</sup> Brooks, E. Battle to Define ‘America First’ Intensifies as Israel Strikes Iran (2025) [online], *The Hill*, 17 June. Available at: <https://thehill.com/newsletters/the-movement/5353559-battle-to-define-america-first-intensifies-as-israel-strikes-iran/> (accessed: 1 October 2025).

<sup>38</sup> President Donald J. Trump at the United Nations General Assembly: Outlining an America First Foreign Policy (2017) [online], *The White House (archives)*, 20 September. Available at: <https://trumpwhitehouse.archives.gov/briefings-statements/president-donald-j-trump-united-nations-general-assembly-outlining-america-first-foreign-policy/> (accessed: 1 October 2025).

<sup>39</sup> The Inaugural Address (2017) [online], *The White House (archives)*, 20 January. Available at: <https://trumpwhitehouse.archives.gov/briefings-statements/the-inaugural-address/> (accessed: 1 October 2025).

При этом из предвыборного лозунга она постепенно превращается в полноценную *внешнеполитическую концепцию*, о чем свидетельствует ее интеграция в документы стратегического планирования и программные заявления. Впрочем, говорить об оформлении конструкта «Америка превыше всего» в развернутую доктрину пока преждевременно, по крайней мере до тех пор, пока сам Д. Трамп не сформулирует ее определение в целостной и непротиворечивой форме. Вероятность такого исхода, однако, довольно мала, коль скоро жанр президентских доктрин переживает определенный кризис на фоне возрастающей неопределенности в современных международных отношениях.

### Заключение

Таким образом, «Америка превыше всего» – это идейный конструкт, который вошел в политический обиход Соединенных Штатов в середине XIX в. С тех пор его содержание претерпело не одно изменение, а сам он из броского лозунга зачастую превращался во влиятельные дискурсивные практики, отражавшие специфический способ восприятия международной реальности американским руководством. Важно и то, что феномен «Америка превыше всего» за весь период своего существования так и не был оформлен в целостную систему взглядов, развивающуюся во времени: он спонтанно возникал в разные периоды истории США и обретал смысл только в их непродолжительных рамках.

Неслучайно разные поколения вашингтонских политиков использовали «Америку превыше всего» для решения конкретных задач, продиктованных, как правило, текущей конъюнктурой, однако в одном все они были схожи. Для них она являлась инструментом реинтерпретации национальных интересов США в условиях меняющегося мира и/или глубоких трансформаций американского общества; политической технологией, позволяющей в доступной форме разъяснить населению причины перехода к той или иной программе действий. В широком смысле американские лидеры, прибегавшие к использованию данной концепции, апеллировали к некой исконной культурной и политической идентичности, претендовали на сугубо верное понимание приоритетов национального развития.

Исключением не стал и Д. Трамп, который вот уже десятилетие использует данный лозунг для противопоставления либеральной вашингтонской бюрократии и интересов простого «американского народа», с точки зрения 45 и 47-го президента США, не сумевшего встроиться в процессы глобализации. При этом, несмотря на апелляции Д. Трампа к историческому прошлому, сконструированная им «Америка превыше всего» служит интересу легитимации текущих политических решений и имеет мало общего со своими историческими аналогами. Объединяющие их на первый взгляд нарративы (протекционистские торговые меры, жесткая миграционная политика, изоляционизм, антиэлитизм) совпадают лишь по форме, но не по содержанию, и трактовать их следует – во избежание антиисторичности – с учетом определенного контекста эпохи. Иными словами, повторяемость определенных сюжетов не отменяет того обстоятельства, что, например, одноименные лозунги «Америка превыше всего» движения *Know Nothing* и Д. Трампа – это разные конструкты со схожим функциональным наполнением. В их основе лежит архетипичная для политической коммуникации идея разделения на «своих» и «чужих», «друзей» и «врагов». Отсюда и проистекают попытки Д. Трампа искусственным образом создать образы внешних (нелегальные мигранты, институты глобального управления) и внутренних (вашингтонская бюрократия, демократы) врагов.

На современном этапе «Америка превыше всего» – это способ укрепления позиций Республиканской партии в среде консервативного избирателя, консолидации данного сегмента электората (малый бизнес, религиозные правые, фермеры, «синие воротнички») вокруг интуитивно понятных идей. К таковым Д. Трамп и его окружение относят добровольный отказ от всемерной поддержки ныне обременительного для США международного либерального порядка, сдержанное отношение к сковывающим свободу рук международным институтам, соглашениям и альянсам и ориентацию на односторонние действия. При этом, вопреки широко распространенному в экспертном сообществе мнению, «Америка превыше всего» не тождественна полной отстраненности от участия в международных делах.

Важно и то, что имплицитно «Америка превыше всего» предполагает признание факта снижающегося влияния США на мирополитические процессы и возвращение к логике баланса сил в международных отношениях. Отсюда и реалистская риторика Вашингтона, в которой приоритетное значение придается «праву сильного», а не «силе права».

Примечательно, что все эти установки – это не просто популистские лозунги. Они в том или ином виде находят отражение в программных заявлениях Д. Трампа, документах стратегического планирования США и президентских указах. В них прослеживается определенная иерархия приоритетов:

в качестве ключевых национальных интересов США определены обеспечение безопасности страны, укрепление конкурентоспособности американской экономики и наращивание военного потенциала.

Вместе с тем было бы преждевременно констатировать формирование некоей полноценной внешнеполитической доктрины на основе *конструкта* «Америка превыше всего». К такому выводу можно было бы прийти, если бы сам Д. Трамп обозначил его основные компоненты в одном программном документе (или системе таких документов). Вероятность подобного сценария, однако, остается пока невысокой, что обусловлено отсутствием потребности в формулировании управляющих внешнеполитическими процессами концептуальных рамок в условиях нарастающей неопределенности в американской политической системе, а шире – в международных отношениях.

### Список литературы / References

- Бьюкенен, П. Дж. (2003) *Смерть Запада*. Москва: АСТ, 444 с. [B'yukenen, P. Dzh. (2003) *The Death of the West* [Smert' Zapada], Moskva: AST, 444 p. (In Russ.)].
- Соколышчик, Л. М. (2024) 'Трампизм как правопопулистский феномен: эффекты для внешней политики', *История и современность*, 4, сс. 3–12. [Sokol'shchik, L. M. (2024) 'Trumpism as a Right-Wing Populist Phenomenon: Implications for Foreign Policy' [Trampizm kak pravopopulistskii fenomen: efekty dlya vneshnei politiki], *History and Modernity*, 4, pp. 3–12. (In Russ.)]. EDN: UMPHRK.
- Травкина, Н. М. (2018) *США: меняющийся алгоритм развития*. М.: Весь Мир, 264 с. [Travkina, N. M. (2018) *USA: A Changing Development Algorithm* [SShA: menyayushchiysya algoritm razvitiya], Moskva: Ves' Mir, 264 p. (In Russ.)].
- Шариков, П. А. (2024) «Трампизм» как доминирующее движение в Республиканской партии США в 2020-е годы', *Вестник Московского университета. Международные отношения и мировая политика*, 4, сс. 70–94. [Sharikov, P. A. (2024) «Trumpism» as a Dominant Movement in the U.S. Republican Party in the 2020s' ['Trampizm' kak dominiruyushchee dvizhenie v Respublikanskoi partii SShA v 2020-e gody], *Lomonosov World Politics Journal*, 4, pp. 70–94. (In Russ.)]. EDN: ENUZJN.
- Churchwell, S. (2018) *Behold, America: A History of America First and American Dream*. London: Bloomsbury Publishing, 385 p.
- Cole, W. S. (1953) *America First: The Battle against Intervention, 1940–1941*. Madison: The University of Wisconsin Press, 385 p.
- Dijkstra, H., Allworden, von L., Schuette, L. A., Zaccaria, G. (2024) 'Donald Trump and the Survival Strategies of International Organisations: When Can Institutional Actors Counter Existential Challenges?', *Cambridge Review of International Affairs*, 37(2), pp. 182–205. DOI: 10.1080/09557571.2022.2136566.
- Gardner, H. (2018) *World War Trump: The Risks of America's New Nationalism*. N. Y.: Prometheus Books, 399 p.
- Olsen, G. R. (2021) 'Donald Trump and 'America First': The Road Ahead Is Open', *International Politics*, 58, pp. 71–89. DOI: 10.1057/s41311-019-00203-w.
- 'President Trump Begins Second Term by Withdrawing the United States from International Agreements and Institutions and Contravening U.S. International Legal Obligations' (2025), *American Journal of International Law*, 119(2), pp. 313–327. DOI: <https://doi.org/10.1017/ajil.2025.17>.
- Restad, H. E. (2019) 'Whither the 'City upon a Hill'? Donald Trump, America First, and American Exceptionalism', *Texas National Security Review*, 3(1), pp. 62–92.
- Renshon, S. A., Suedfeld, P. (eds.) (2021) *The Trump Doctrine and the Emerging International System*. Cham: Palgrave Macmillan, 398 p.
- Toma, R. D. (2018) *America First: Understanding the Trump Doctrine*. Washington, D.C.: Regnery Publishing, 256 p.

Статья поступила в редакцию: 06.10.2025

Статья принята к печати: 15.01.2026

**“AMERICA FIRST”:  
IDEOLOGICAL ROOTS AND CONTEMPORARY CONTENT**

**B. Avdeev**

*Bogdan Avdeev*, Lecturer at the Department of International Organizations and World Political Processes, School of World Politics, Lomonosov Moscow State University, Moscow, Russia.  
E-mail: bogdanavdeew1999@ yandex.ru (ORCID: 0009-0001-3344-8501).

**Abstract**

Upon his return to the White House in 2025, D. Trump has actively employed the "America First" slogan to conceptually justify domestic and foreign policy decisions from the standpoint of protecting U.S. national interests. However, neither the Trump administration nor experts have reached a consensus on the key components of the "America First" policy. This article aims to clarify its current ideological content, considering its history. The hypothesis is put forward that "America First" constitutes a conceptual construct designed to meet the demands of the current political situation. To test this hypothesis, retrospective and historical-genetic methods are used. The first section of the article identifies the ideological origins of this construct within American political thought and traces its semantic evolution. The second section reconstructs the conceptual content of "America First" under D. Trump's first administration and at the beginning of his second presidential term through an analysis of official sources, with a focus on persistent narratives evident in earlier iterations of the concept. In conclusion, the author argues that it is untenable to equate the "America First" construct developed by D. Trump with its earlier embodiments, aligning merely in their functionality, with their interpretation depending on the specific historical context.

**Keywords:** “America First”; “Make America Great Again”; Donald Trump; USA; unilateralism; protectionism; nationalism; populism; nativism.

УДК-327.8

DOI: 10.17072/2218-1067-2026-1-104-114

## ЭВОЛЮЦИЯ НАРРАТИВОВ О МЕЖДУНАРОДНОЙ СИСТЕМЕ ВО ВНЕШНЕПОЛИТИЧЕСКОМ ДИСКУРСЕ СИ ЦЗИНЬПИНА В 2013–2024 ГОДАХ

А. А. Милькова

*Милькова Анастасия Андреевна*, аспирант Школы политических наук,  
Национальный исследовательский университет «Высшая школа экономики», Санкт-Петербург, Россия.  
E-mail: a.milkova@hse.ru (ORCID: 0009-0004-4104-1412).

### Аннотация

Статья посвящена стратегическим нарративам о международной системе во внешнеполитическом дискурсе Председателя КНР Си Цзиньпина. Анализ их эволюции позволил выявить возрастающую роль китайской политической мысли в формировании современного мирового порядка – темы, вызывающей большой академический и практический интерес. Цель работы – систематизация этапов и изучение смысловых трансформаций ключевых концептов в представленном китайским лидером видении международной системы, отражающем новые приоритеты Пекина в глобальном управлении и сотрудничестве. Проведенное исследование выявляет стратегическую динамику в официальных китайских нарративах: от первоначального акцента на глобалистский универсализм и взаимозависимость – к последовательному конструированию альтернативного Западу центра силы, основанного на специфических китайских политических ценностях и моделях. Этот сдвиг подчеркивает возрастающую роль китайской политической мысли в формировании представлений о современном и будущем мировом порядке, что представляет значительный академический и практический интерес. В заключении подчеркивается важность дальнейшего изучения особенностей конструирования официального дискурса Председателя КНР для понимания как внешнеполитического курса страны, так и его адаптации к меняющейся стратегической повестке в мире в целом.

**Ключевые слова:** Си Цзиньпин; внешняя политика; нарративы международной системы; глобальное управление; Китай; сообщество единой судьбы; дискурс-анализ.

### Введение

Трансформация глобального порядка в начале XXI в., характеризующаяся кризисом либеральной модели мироустройства и становлением полицентричности, актуализировала исследование нарративных стратегий ключевых политических акторов. Внешнеполитический дискурс Председателя КНР в 2013–2024 гг. представляет собой особый исследовательский интерес как комплексный феномен, в рамках которого политический нарратив функционирует не только как инструмент репрезентации национальной идентичности, но и как активный механизм борьбы за смыслы и конструирование альтернативных западным моделям международной системы. Эта прогрессирующая «нарративизация», особенно рельефно проявляющаяся в англоязычном сегменте коммуникации, превращает дискурс КНР в ключевой фактор конкуренции онтологий в условиях системной трансформации мировой политики.

Актуальность изучения стратегических нарративов определяется рядом факторов. Во-первых, геополитическим сдвигом, выразившимся в углублении кризиса институтов западного доминирования и одновременном усилении роли Китая как создателя новых правил и структур глобального взаимодействия. Во-вторых, теоретической значимостью политических нарративов, обусловленной необходимостью их изучения в качестве «сложных дискурсивных образований», где происходит взаимодействие риторики власти, ее медийной ретрансляции и символического кодирования идей.

Анализ степени разработанности научной проблемы показал, что исследования внешнеполитического дискурса Китая преимущественно концентрируются на выявлении идеологем и бинарных оппозиций в официальной риторике государства. Например, И.Е. Денисов и И.Ю. Зуенко рассматривают внешнюю политику Китая преимущественно через лингвистические приемы и идеологемы (Денисов, Зуенко, 2022). Многие эксперты, в частности А.Д. Воскресенский, Е.С. Васецова, Н. Чжао, при

изучении внешней политики Китая используют теорию мягкой силы, трактующую нарративы как один из инструментов влияния на имидж и общее восприятие страны в мире (Воскресенский, 2004; Васнецова, Чжао, 2022). С.Е. Кривохиж и Е.Д. Соболева обращаются к концепции стратегических нарративов, отмечая, что для всех этапов создания, распространения и восприятия стратегических нарративов КНР характерна вариативность, и полагают, что изучение ее причин является перспективным направлением для будущих исследований (Кривохиж, Соболева, 2023).

Выявленная автором исследовательская лакуна заключается в отсутствии комплексных работ, изучающих эволюцию англоязычных нарративов Си Цзиньпина о международной системе и их адаптацию к глобальным кризисам через призму прагматингвистических особенностей текстов, способных оказывать целенаправленное коммуникативное воздействие на получателя информации. Изучение этой эволюции представляет собой не просто анализ риторики, а исследование смысловых основ, определяющих стратегическое позиционирование КНР в условиях геополитической турбулентности.

Особую проблему представляет анализ англоязычного сегмента коммуникации, где использование языка исторического гегемона для подрыва западной дискурсивной гегемонии формирует парадокс: такие концепты, как «сообщество единой судьбы человечества» («community with a shared future for mankind») осуществляют «семантический захват» терминов либерального интернационализма («cooperation», «rules-based order»), наполняя их содержанием, основанным на абсолютном суверенитете и иерархической полицентричности. С учетом этого исследовательский вопрос работы сформулирован следующим образом: каким образом и с использованием каких прагматингвистических механизмов эволюционировал внешнеполитический дискурс Си Цзиньпина за исследуемый период в интересах конструирования стратегических нарративов Китая о международной системе?

### Теория стратегических нарративов

Дискурсивные методики исследований предполагают анализ языковых особенностей этого дискурса. В свою очередь, китайский официальный дискурс накладывает определенные ограничения на исследователей, когда речь идет об описании и анализе официальных документов. Как утверждает Д. Вельдес, для применения лингвистических практик по изучению формирования национальных интересов и внешнеполитического курса важно рассматривать пространства и условия, в которых происходит их формулирование (Weldes, 1999). В дискурсе государства появляется граница между словом и смыслом, когда речь заходит об уникальном китайском опыте и поиске нестандартного пути объяснения внешнеполитического дискурса, который транслируется Пекином на английском языке.

Авторами теории стратегических нарративов являются Л. Розелль, А. Мискиммон и Б. О'Локлин, которые определяют стратегический нарратив как способ конструирования видения прошлого, настоящего и будущего для влияния на поведение акторов как национального, так и международного уровней (Miskimmon, O'Loughlin, Roselle, 2013). Теория стратегических нарративов предполагает три уровня анализа: 1) нарративы международной системы, описывающие устройство современной системы международных отношений, стратегических линий взаимодействия с другими государствами; 2) нарративы идентичности, которые применяются при создании историй о нации, ценностях и мировоззрении внутри государства; 3) проблемные нарративы, раскрывающие политику в отношении определенной проблемы и иллюстрации того, что государство может ее решить.

Обращение в данной работе к стратегическим нарративам о международной системе при рассмотрении внешнеполитического дискурса Председателя Си Цзиньпина в 2013–2024 гг. диктуется фундаментальными особенностями современной геополитической конкуренции. Персоналистский характер политического режима при Си Цзиньпине, достигший высокого уровня концентрации символического капитала и властных полномочий в фигуре лидера, обуславливает уникальную роль его дискурса как основного источника легитимации для внешнеполитической стратегии КНР. В условиях, где ключевые концепты (такие как «сообщество единой судьбы») обретают нормативную силу через их вербализацию и продвижение самим Председателем Си, происходит подавление альтернативных интерпретаций, а традиционные подходы к дискурсу-анализу оказываются недостаточными. Они рискуют редуцировать смыслы до лингвистических паттернов, игнорируя целенаправленное конструирование Пекином альтернативной Западу онтологии международных отношений.

Таким образом, теория стратегических нарративов предоставляет аналитический каркас, концептуализируя нарратив не как пассивное отражение реальности, а как активный инструмент ее онтологического конструирования в борьбе за гегемонию смыслов. Она адекватно отражает персонифицированную природу производства и контроля смыслов при современном китайском

политическом режиме, раскрывает системную логику легитимации его внешнеполитического курса и эксплицирует его конечную геополитическую цель – подрыв западной дискурсивной гегемонии и утверждение альтернативной нормативности в качестве основы нового мирового порядка.

### Методологическая основа исследования

Методологический аппарат статьи формируется на принципах интегративного подхода, синтезирующего методы дискурсивного и нарративного анализа с контекстуальной интерпретацией политических процессов, что позволяет достичь комплексного понимания эволюции нарративов о международной системе во внешнеполитическом дискурсе Си Цзиньпина.

Ядро анализа составляет критический дискурс-анализ (КДА), применяемый к корпусу ключевых речей китайского лидера за 2012–2024 гг. При традиционном анализе оценка дискурса часто ограничивается выявлением ключевых тем или языковых конструкций, то есть аналитик фиксирует, как часто встречаются те или иные слова, выражения или метафоры, но не всегда учитывает, каким образом речь используется в качестве инструмента политического воздействия, влияющего на поведение аудитории и формирование международной повестки. Главная цель критического дискурс-анализа – выявить, как воспроизводятся и легитимируются социальное неравенство, власть и идеология. Формирование корпуса речей Председателя Си осуществлялось целенаправленно с официальных сайтов главного теоретического журнала Коммунистической партии Китая (КПК) «Цюши» (Qiushi) и государственного информационного агентства «Синьхуа» (Xinhua) – ключевых рупоров официальной позиции КНР.

В целях репрезентативности и обеспечения сравнительного анализа этот корпус был структурирован по трем хронологическим периодам, соответствующим ключевым этапам эволюции внешнеполитического курса: 2013–2017 гг. (становление концепций), 2018–2020 гг. (активизация и развитие в условиях меняющейся глобальной обстановки) и 2021–2024 гг. (консолидация и адаптация в постпандемическом контексте). Отбор текстов производился по критерию их ориентации на внешнюю аудиторию, при этом в окончательную выборку вошли выступления на международных площадках (в ООН, Всемирной торговой организации, форуме «Боао» и др.), обращения к иностранным гражданам и выступления Председателя КНР в рамках программ зарубежных визитов. Общий объем исследованного корпуса составил 124 речи, что обеспечило достаточный материал для анализа.

В рамках КДА основной фокус был направлен на выявление базовых идеологем и стратегий аргументации, конституирующих смысловое поле китайского видения миропорядка. Процедура выявления идеологем (таких как «сообщество единой судьбы человечества», «взаимовыгодное сотрудничество», «новая модель международных отношений») включала следующие этапы контент-количественного анализа текстов:

1. формирование корпуса текстов: отбор публичных речей Си Цзиньпина за исследуемый период, их разбивка по временным блокам (2013–2017, 2018–2020, 2021–2024 гг.), что соответствует значимым политическим и институциональным переходам в международных отношениях;
2. предварительный качественный анализ содержания речей: на его основе был сформирован список ключевых слов и концептов (таких как *мир*, «*Пояс и путь*», *будущее*, *многосторонность*, *Африка*, *BRICS* и др.), выражающих ключевые идеологемы<sup>1</sup> системных нарративов;
3. применение методов автоматизированного поиска: тексты выступлений были обработаны с помощью программных инструментов анализа текста Google Cloud Natural Language API для выявления наиболее часто упоминаемых слов и концептов;
4. интерпретация результатов: выраженные в процентах результаты упоминания ключевых идеологем по периодам (табл. 1) позволяют проследить динамику изменения внешнеполитических приоритетов и провести описанный в статье критический дискурс-анализ с целью зафиксировать эволюцию нарративов о международной системе в официальном дискурсе.

В отличие от традиционных подходов к дискурс-анализу, чаще всего фокусирующихся на лингвистических структурах, повторяющихся паттернах, риторических особенностях и семантическом анализе текста, метод нарративного анализа в политологии выходит за пределы изучения языка как такового, уделяет основное внимание исследованию того, как через сообщения и выступления производится, воспроизводится и легитимируется картина международной системы, коллективной идентичности и политических целей.

<sup>1</sup> Идеологема – часть идеологии, выраженная в виде конкретного слова, фразы или концепта, которая несет в себе идеологически маркированное значение и служит для формирования определенной системы взглядов.

**Динамика упоминания ключевых идеологем во внешнеполитических речах  
Си Цзиньпина (2013–2024 гг.)**

Период, гг.	Количество речей	Выявленные ключевые идеологемы	Частота использования ключевых идеологем, %
2013–2017	27	Сообщество единой судьбы	11
		Мир	33
		«Пояс и путь»	15
2018–2020	20	Многосторонность	29
		Взаимная выгода	30
		Сообщество единой судьбы	18
2021–2024	77	Сообщество единой судьбы	39
		Взаимоуважение	21
		Модернизация по-китайски	17

При этом в рамках нарративного анализа особое внимание в работе уделялось его прагматингвистическим аспектам<sup>2</sup>, включая изучение прецедентных текстов (исторических аллюзий, цитат из классической литературы), что позволило выявить механизмы конструирования убедительных аргументов и легитимации предлагаемых Китаем моделей глобального взаимодействия. Далее мы рассмотрим основные выявленные нами стратегические нарративы Си Цзиньпина о международной системе и ход их трансформации за период исследования.

**Сообщество единой судьбы (2013–2017 гг.)**

Определяющим событием для формирования внешнеполитического дискурса при Си Цзиньпине стало широкое использование концепции «сообщества единой судьбы для человечества». Впервые эта фраза была использована бывшим Генеральным секретарем КПК Ху Цзиньтао, но только с приходом к власти нынешнего Генерального секретаря Си Цзиньпина она стала использоваться в качестве самостоятельного концепта<sup>3</sup>. Уже 15 ноября 2012 г. он заявил, что международное сообщество все больше приобретает единые черты и общую судьбу, а также выразил надежду на взаимопонимание между Китаем и остальным миром<sup>4</sup>. Позднее Си стал использовать эту идею на международной арене, например, в выступлении в Московском государственном институте международных отношений в марте 2013 г., а также в речи на Всемирном экономическом форуме в Давосе (Швейцария) в январе 2017 г., что, по оценке китайских экспертов, «принесло ему высокий кредит доверия как в стране, так и за рубежом»<sup>5</sup>. При этом с ростом случаев использования этого термина в публичных выступлениях председателя КНР в переводе на английский язык чаще стало использоваться менее обязывающее словосочетание «shared future» («совместное будущее»), а не «common destiny» («единая судьба»).

За 2013–2017 гг. можно выделить несколько ключевых ремарок Си Цзиньпина о том, чем является концепция «сообщества единой судьбы», которые мы рассмотрим ниже. Первая речь 28 сентября 2015 г. «Совместная работа по формированию нового партнерства взаимовыгодного сотрудничества и созданию сообщества общего будущего для человечества»<sup>6</sup> подчеркивает призыв к всеобщему миру и

<sup>2</sup> Прагматингвистический анализ изучает, как смысл текста создается и интерпретируется в контексте коммуникации, фокусируясь на намерении выступающего, восприятии аудитории и использовании языка для достижения целей. Он выходит за рамки буквального значения, учитывая, как языковые средства используются для передачи скрытых смыслов и как контекст влияет на понимание.

<sup>3</sup> Gao, Ch. (2017) «A Community of Shared Future»: One Short Phrase for UN, One Big Victory for China? [online], *The Diplomat*, 5 November. Available at: <https://thediplomat.com/2017/11/a-community-of-shared-future-one-short-phrase-for-un-one-big-victory-for-china/> (accessed: 3 July 2025).

<sup>4</sup> Xi, J. (2012) Xi Jinping's first public address [online], *CNN*, 15 November. Available at: <https://edition.cnn.com/2012/11/15/world/asia/china-xi-jinping-speech/index.html> (accessed: 4 July 2025).

<sup>5</sup> Gao, Ch. (2017) "A Community of Shared Future": One Short Phrase for UN, One Big Victory for China? [Электронный ресурс], *The Diplomat*, 15 ноября. URL: <https://thediplomat.com/2017/11/a-community-of-shared-future-one-short-phrase-for-un-one-big-victory-for-china/> (дата обращения: 29.12.2025).

<sup>6</sup> Xi, J. (2015) Statement by H.E. Xi Jinping President of the People's Republic of China At the General Debate of the 70th Session of the UN General Assembly, China International Development Cooperation Agency [online]. Available at: [http://en.cidca.gov.cn/2015-09/29/c\\_260437.htm](http://en.cidca.gov.cn/2015-09/29/c_260437.htm) (accessed: 4 July 2025).

направлена на объединение наций под эгидой общих гуманистических ценностей. С учетом того, что речь Си имеет достаточно общий посыл и инклюзивный тон, в качестве места презентации концепции «сообщества общего будущего для человечества» была выбрана международная площадка Генеральной Ассамблеи ООН. Можно предположить, что ее целью являлось представление этой концепции как объединяющего видения для мобилизации международной поддержки вокруг общих идеалов мира, справедливости и правосудия. Такие выражения, как *let us unite ever more closely* (давайте объединимся еще ближе) имеют универсально привлекательный идеалистический контекст и язык, чтобы представить Китай как партнера, стремящегося к миру на всей планете (Tsang, Cheung, 2024: 16).

Риторика в отношении «сообщества единой судьбы» в 2017 г. достигла своего апогея, когда Председатель Си произнес четыре значимые речи (17 января 2017 г. в Давосе, 18 января 2017 г. в Женеве, 3 сентября 2017 в Сямэне и 18 октября 2017 г. в Пекине). Они в полной мере продемонстрировали смысл, вкладываемый в эту концепцию и отношение государства к ней как весьма значимому нарративу (Пятачкова, 2025). В речи в ООН Си описал принципы, лежащие в основе «общей судьбы человечества»: укрепление ООН как высшего органа в международных делах, невмешательство во внутренние дела государств и демократизацию международных отношений, которую Си противопоставил «гегемонизму одной страны» или «совместному управлению несколькими странами»<sup>7</sup>. В результате постоянных усилий китайского правительства в 2017 г. фраза «сообщество единой судьбы» была включена в резолюцию Комиссии ООН по социальному развитию и ряд других документов ООН. Однако уже в 2018 г. жесткое противодействие США привело к удалению данной фразы из большинства проектов резолюций этой организации.

Выступления Си Цзиньпина на полях бизнес-форума БРИКС также не оставляют сомнений о ключевом изменении контекста повествования о «сообществе единой судьбы»: от абстрактных идеалов сотрудничества внешнеполитический дискурс Китая переходит к аргументации, основанной на экономических реалиях и исторических тенденциях. В речи в Давосе Си защищает глобализацию на фоне растущих в мире популистских настроений и критики мировой торговли, в том числе со стороны президента США Дональда Трампа. Метафора «океана» подчеркивает неизбежность взаимосвязанных экономик и предостерегает от изоляционистских тенденций: «*Нравится вам это или нет, мировая экономика – это большой океан, из которого вы не можете убежать*» (ориг. *Whether you like it or not, the global economy is the big ocean that you cannot escape from*).

К 2017 году системный нарратив был окончательно сформирован вокруг идеи глобального лидерства Китая и его миссии в создании международного порядка, а «сообщество единой судьбы» стало не просто метафорой мира и процветания, но и китайского видения будущего мира, в котором он позиционирует себя как стабилизирующую глобальную силу. В целом в 2013–2017 гг. формирование и продвижение внешнеполитического дискурса Китая характеризовалось несколькими паралингвистическими особенностями:

1) использование риторических антитез: усиливается тезис о равенстве стран и противостоянии гегемонии на политической арене, что поддерживается такими фразами, как «*the big, the strong and rich should not bully the small, weak and poor*» (перевод: *большие, сильные и богатые не должны запугивать малых, слабых и бедных*)<sup>8</sup>; подобные акценты усиливают выражение приверженности общечеловеческим идеалам и принципам, определяя нежелательные для государств нормы поведения на мировой арене;

2) использование для передачи легко запоминающихся сообщений, идиом и поговорок, которые зачастую приписываются или ассоциируются с древними философами, что добавляет повествованию сакральность и возвышенность, например: «*океан огромен, потому что он принимает все реки*», «*как говорится в поговорке, вместе мы выстоим, порознь мы падём*» и т.д.

Таким образом, мы можем утверждать, что 2013–2017 гг. стали периодом становления и расцвета концепции «сообщества единой судьбы», ставшей ключевым системным нарративом для внешней политики Китая. С одной стороны, этот нарратив призывает к новой системе международных отношений, в которой все акторы смогут участвовать в разработке и принятии решений. С другой – Китай в этой системе играет особую роль, так как именно он способствует созданию сообщества и демонстрирует на собственном примере, какую пользу это может принести другим участникам. При этом для Пекина цели распространения данного нарратива были реализованы лишь частично: ему удалось

<sup>7</sup> Xi, J. (2017) Work Together to Build a Community of Shared Future for Mankind [online], *Qiushi Journal*. Available at: [http://en.qstheory.cn/2021-05/19/c\\_623968.htm](http://en.qstheory.cn/2021-05/19/c_623968.htm) (accessed: 4 July 2025).

<sup>8</sup> Ibid.

получить кредит доверия и расширить влияние в ряде регионов мира, но при этом китайские политики не были достаточно убедительными, чтобы большинство стран мира в качестве ключевой концепции мироустройства приняли связанность наций при главенстве Пекина.

Ключевыми тезисами, получившими наибольшее развитие и оказавшими влияние на формирование нарратива в данный период, стали: 1) международная система должна быть равноправной и многополярной; 2) экономика является основой многостороннего сотрудничества, основанного на взаимном уважении; 3) Китай играет роль глобального лидера и защитника мирового порядка.

### Китай – глобальный лидер (2018–2020 гг.)

После речи Си Цзиньпина в 2017 г. на Всемирном экономическом форуме в Давосе, где он выступил в защиту глобализации и свободной торговли, подчеркнув, что Китай готов взять на себя ответственность за поддержание международного порядка, его внешнеполитический дискурс претерпел значительные изменения, в первую очередь из-за уже упомянутой проблемы непринятия нарратива «об общей судьбе» в ООН. Ключевой идеей Си Цзиньпина, влияющей на формирование дискурса, становится мирное развитие при сохранении национальных интересов. При этом Ш. Фейрли в 2020 г. охарактеризовал эволюцию китайского нарратива о международной системе тезисом Си Цзиньпина о том, что «без Китая глобальное процветание невозможно» (Fairlie, 2020).

Выделяемый в работе второй период эволюции внешнеполитического нарратива Китая можно назвать переходным от миролюбивого союзника к выгодному и равному партнеру. Такая формулировка объединяет, с одной стороны, объективное стремление реализовать свои государственные интересы, а с другой – идеологию Председателя Си, стремящегося акцентировать внимание на необходимости реформирования международной системы в сторону ее большей сбалансированности.

Еще одной новой тенденцией для дискурса становится активное использование в качестве устойчивых лексем названий политических и экономических объединений (в первую очередь БРИКС), и инициативы «Пояс и путь» (Belt and Road Initiative – BRI). Данная тенденция тесно связана с формированием системного нарратива Китая, нацеленного на разработку альтернативного пути мирового развития и предлагающего данные проекты в качестве независимых от Западного влияния международных политико-экономических институтов и инициатив. За указанный период было проведено два саммита БРИКС: в ЮАР в 2018 г. и в Бразилии в 2019 г. Ключевой для продвижения нарратива «о глобальном лидерстве» Китая стала речь Председателя КНР на саммите БРИКС в Бразилии, названная «Вместе для новой главы в сотрудничестве БРИКС». В ней он презентовал широкий спектр инструментов и механизмов, которые Китай применяет для укрепления мира, основанного на равном партнерстве<sup>9</sup>.

Помимо собственных финансовых институтов, Китай финансирует проекты BRI через Азиатский банк инфраструктурных инвестиций (АИВ) и Новый банк развития (НБР). В последние годы правительства западных стран, в частности США, проявляют осторожность в отношении подобных политических и финансово-экономических инструментов Китая, оценивая его содействие развивающимся странам как действия «ревизионистской державы» и важнейший вызов для безопасности США. Это привело к ряду ограничительных мер в отношении Китая в сфере высоких технологий, таких как исключение Huawei Technologies из стандартов связи 5G, обвинение Пекина в «валютной манипуляции» и др.

В 2017–2019 гг. формируемый Китаем нарратив стал особо привлекателен для государств, стремящихся получить финансирование для развития своей инфраструктуры в рамках BRI. Уже к 2017 г. этот крупнейший инфраструктурный проект объединил транспортные пути более 68 стран, производящих около 40 % мирового ВВП<sup>10</sup>. Так, 10 июня 2018 г. на заседании Совета глав государств – членов Шанхайской организации сотрудничества (ШОС) Си Цзиньпин выступил с речью «Продвигая Шанхайский дух для создания сообщества с общим будущим», где отметил, что Китай и партнеры должны продолжить развивать сотрудничество в рамках инициативы «Пояса и пути»<sup>11</sup>. Растущее экономиче-

<sup>9</sup> Китайский план развития сплотит БРИКС (2019) [Электронный ресурс], *Российская газета*, 15 ноября. URL: <https://rg.ru/org/companies/smi/mediachina> (дата обращения: 5 July 2025).

<sup>10</sup> Khan, N.A. (2023) China's Belt and Road Expanding Global Trade [online]. Available at: <https://www.thedailynews.com/china-belt-and-road-expanding-globaltrade/> (accessed: 5 July 2025).

<sup>11</sup> Xi, J. (2018) Carrying Forward the Shanghai Spirit to Build a Community with a Shared Future [online], *Xinhua*. Available at: <http://en.people.cn/n3/2018/0611/c90000-9469744.html> (accessed: 5 July 2025).

ское влияние Пекина, как отмечает Г.Д. Ронсли, сопровождается укреплением его внутренней уверенности, базирующейся на активном взаимодействии страны со странами мира и ее приверженности «расширению международной деятельности и программ» (Rawnsley, 2019).

В выявленный период в дискурсе Си Цзиньпина для формирования альтернативной онтологии миропорядка активно используются различные прагматингвистические приемы. Ключевым из них можно назвать наполнение заимствованных из либерального дискурса терминов новым содержанием. Так, например, «rules-based order» трактуется как «правила, навязанные меньшинством» (т.е. Западом), что подчеркивает их «нелегитимность» и «несправедливость»<sup>12</sup>, а часто используемое слово «cooperation» смещает акцент с равноправного партнерства на иерархическое взаимодействие под эгидой Китая («win-win» как признание лидерства КНР).

В отличие от нарратива о «сообществе единой судьбы», пытающегося убедить мировое сообщество в уникальности и значимости китайского пути, нарратив «о глобальном лидерстве» не пытается его доказать, а, скорее, информирует о собственных успехах и возможностях для взаимодействия. Принципиально важными при продвижении нарративов Си Цзиньпина в этот период стали повторяющиеся тезисы о том, что Китай предлагает странам мира: 1) лучшую, чем американская, глобальную модель управления; 2) уникальную систему устойчивого экономического развития; 3) критически важное деловое партнерство на основе модели сотрудничества «win-win».

### Реакция на международные и внутренние вызовы (2020–2024 гг.)

В 2020–2024 гг. под действием сочетания геополитических сдвигов, меняющихся экономических приоритетов и других факторов, ключевые нарративы во внешней политике Китая претерпели очередную трансформацию. Системные нарративы, сформулированные ранее в условиях быстрого экономического роста, с 2020 г. начали менять свой фокус и развиваться как ответ на вставшие перед страной острые внутренние и внешние вызовы, включая мировую пандемию COVID-19 и усиливающееся соперничество с США.

В первую очередь следует отметить значимость упоминания в выступлениях Си Цзиньпина в этот период лексемы «COVID». Китай был первой страной, сообщившей о случаях пандемии COVID-19 Всемирной организации здравоохранения (ВОЗ), что согласуется с его концепцией «сообщества единой судьбы человечества». Высшее руководство Китая публично подчеркивало важность международного сотрудничества в борьбе с COVID-19 для защиты общественного здравоохранения в мире путем активного взаимодействия с многосторонними институтами (ООН, ВОЗ и др.), странами G20, а также предоставления финансовой и другой помощи странам, пострадавшим от глобальной пандемии<sup>13</sup>. Так, 22 сентября 2020 г. Председатель Си отметил, что Китай активно участвует в международной борьбе с пандемией и намерен выделить более 50 миллионов долларов США Глобальному плану гуманитарного реагирования ООН на COVID-19<sup>14</sup>.

В другом выступлении Си Цзиньпин также характеризует экономические достижения Китая как помощь мировому сообществу: «Китайская экономика неуклонно набирает обороты, о чем свидетельствует положительный общий рост за первые три квартала, включая рост внешней торговли на 0,7 % и рост оплаченных иностранных инвестиций на 5,2 %, что является важным вкладом в экономическое восстановление в мире»<sup>15</sup>. Дискурс Пекина вокруг COVID-19 чертами и тоном повествования во многом схож с риторикой о «сообществе единой судьбы» и нацелен на демонстрацию другим акторам значимости Китая. Однако некоторые эксперты предупреждают, что риторика «сообщества» может рассматриваться как завуалированная попытка продвижения китайских ценностей и моделей управления в качестве мирового стандарта. Так, например, Дэвид Шамбо отмечает, что, хотя Китай стремится продвигать многосторонность, его напористость в таких регионах, как Гонконг и Синьцзян, может подорвать его нарратив о мирном мировом лидерстве (Shambaugh, 2021).

<sup>12</sup> Gewirtz, P. (2024) China, the United States, and the future of a rules-based international order [online], *Brookings*. Available at: <https://www.brookings.edu/articles/china-the-united-states-and-the-future-of-a-rules-based-international-order/> (accessed: 5 July 2025).

<sup>13</sup> Xi, J. (2020) Statement by H.E. Xi Jinping President of the People's Republic of China At the General Debate of the 75th Session of The United Nations General Assembly [online], *Qiushi Journal*. Available at: [http://en.qstheory.cn/2020-09/23/c\\_538398.htm](http://en.qstheory.cn/2020-09/23/c_538398.htm) (accessed: 5 July 2025).

<sup>14</sup> Xi, J. (2020) Keynote Speech by H.E. Xi Jinping President of the People's Republic of China At the Opening Ceremony of The Third China International Import Expo [online], *Qiushi Journal*. Available at: [http://en.qstheory.cn/2020-11/05/c\\_561010.htm](http://en.qstheory.cn/2020-11/05/c_561010.htm) (accessed: 5 July 2025).

<sup>15</sup> Ibid.

Другой значимый акцент в меняющемся внешнеполитическом дискурсе Пекина в этот период ставится на концепт «безопасность». Данная рамка дискурса, с одной стороны, отражает нарастающую конфронтацию с США, а с другой – знаменует значимый виток в развитии внешнеполитического нарратива Си Цзиньпина, выразившийся в переходе от продвижения политики широкого сотрудничества к проблематике обеспечения международной безопасности. Среди ключевых тем в китайском дискурсе о безопасности все большую значимость приобретает характеристика США как стратегического конкурента и дестабилизирующей силы в мировой политике и экономике. Как отмечал посол США в КНР Н. Бернс, внешнеполитический нарратив Китая в ответ на риторику США сосредоточен на защите своего подъема и оспаривании западного представления о Китае как глобальной угрозе, что априори делает два государства системными соперниками<sup>16</sup>.

Это соперничество также породило острый дискурс вокруг технологической самостоятельности и инноваций Китая. По оценке представителя Гонконга Иветты То, технологическая гонка является не только вопросом экономического роста, но и геополитическим инструментом в глобальной стратегии Китая<sup>17</sup>. Важно отметить, что в рассматриваемый период Си отказался от предыдущей риторики, когда Китай в большинстве случаев избегал бросать вызов США. Начиная с 2020 г., китайские официальные лица стали все чаще заявлять о том, что теперь они видят в США «равного» себе актора<sup>18</sup>. При этом в контексте нарастающего соперничества с США Китай испытывает недостаток дискурсивной силы, а сохранение западной «дискурсивной гегемонии» препятствует развитию и реализации его национальных интересов. С 2023 г. в КНР стало употребляться понятие «дискурсивный суверенитет», во многом требующее от СМИ использовать национально-ориентированные трактовки геополитики. Этот значимый прагматингвистический прием знаменует усиление наступательной позиции Китая в дискурсе с Западом<sup>19</sup>.

Таким образом, анализ речей Си Цзиньпина в 2020–2024 гг. выявил новый виток в эволюции внешнеполитического дискурса Китая. Продемонстрировавшая его экономическую устойчивость пандемия COVID-19 стала катализатором для продвижения концепции об усилении роли Пекина в глобальном управлении, когда обвинения Запада в его адрес спровоцировали контрнарратив о «системном провале западной модели управления» и необходимости международной солидарности под эгидой ООН. Одновременно нарастающее соперничество с США и усиление Китаем акцента на безопасности отражают его переход к более конфронтационной позиции с Западом.

Основными тезисами для продвижения китайского внешнеполитического нарратива в указанный период стали: 1) Пекин как альтернативный центр силы, выступающий против гегемонии Запада; 2) технологические возможности и вопросы безопасности – основные сферы сотрудничества и создания союзов между государствами (без или минимальном участия стран Запада); 3) для противодействия западной «дискурсивной гегемонии» необходимо укрепление «международной дискурсивной силы» Китая.

### Результаты исследования

В ходе исследования выявлены ключевые нарративы о международной системе во внешнеполитическом дискурсе Си Цзиньпина, каждый из которых доминировал в определенный период, характеризовался собственными акцентами (цель, фокус, тон и др.), а также особенностями отношения к Западу (их сравнительный анализ представлен в табл. 2).

<sup>16</sup> Tang, D. (2023) US-China Relations Are Defined by Rivalry but Must Include Engagement, American Ambassador [online], *Associated Press*. Available at: <https://apnews.com/article/nicholas-burns-china-ambassador-95cf351a74e6fb30e6b87879f4549ba1> (accessed: 6 July 2025).

<sup>17</sup> To, Y. (2021) Rethinking China's Strategy of Technological Independence [online], *Georgetown Journal of International Affairs*. Available at: <https://gija.georgetown.edu/2021/06/22/rethinking-chinas-strategy-of-technological-independence/> (accessed: 6 July 2025).

<sup>18</sup> Wei, L., Davis, B. (2021) China's Message to America: We're an Equal Now [online], *The Wall Street Journal*. Available at: <https://www.wsj.com/world/china/america-china-policy-biden-xi-1161789617> (accessed: 6 July 2025).

<sup>19</sup> Кашин, В. (2023) Китай и дискурсивная сила [Электронный ресурс], *РСМД*. URL: <https://russiancouncil.ru/analytics-and-comments/analytics/kitay-i-diskursivnaya-sila/> (дата обращения: 6 July 2025).

## Эволюция и особенности системных нарративов Китая

Период формирования и продвижения нарратива, гг.	Выявленные системные нарративы	Фокус	Тон	Цель	Отношение к Западу
2013–2017	<i>Сообщество единой судьбы</i>	Сотрудничество и создание новой системы международных отношений	Оптимистичный, кооперативный	Убедить мир в необходимости новой системы устройства	Нейтральное, с акцентом на сотрудничество
2018–2020	<i>О глобальном лидерстве Китая</i>	Утверждение Китая как глобального лидера	Уверенный, амбициозный	Утвердить Китай как мирового лидера	Более уверенное, с акцентом на лидерство
2020–2024	<i>Альтернативный от Запада центр силы, международная дискурсивная сила</i>	Защита своих интересов и противостояние западному влиянию	Оборонительный, настороженный	Защитить интересы Китая в условиях конкуренции	Конфронтационное, с акцентом на противостояние западной гегемонии

Результаты работы свидетельствуют, что за период исследования внешнеполитический дискурс Си Цзиньпина эволюционировал, отражая изменения в международной обстановке и внутренние приоритеты Китая, от идеи «сообщества единой судьбы» к акценту на глобальное лидерство и, наконец, к концепту о необходимости защиты своих интересов перед лицом западного влияния. На первом этапе формирования нарратива активно продвигалась концепция «сообщества единой судьбы» в интересах создания устойчивых связей между Китаем и его международными партнерами с акцентом на общем интересе в политическом, экономическом и социальном развитии, в том числе путем реализации инициативы «Пояса и пути». На втором этапе во внешнеполитическом нарративе произошел сдвиг в сторону глобального лидерства Китая и продвижения собственной модели глобального управления и экономического развития для стран, разочаровавшихся в традиционном либеральном миропорядке под руководством США.

В заключительный период как следствие нарастающей международной напряженности и углубляющейся конкурентной борьбы между Китаем и Западом китайский дискурс сместился в сторону проблематики безопасности и защиты национальных интересов. Его ключевые нарративы обосновывали необходимость формирования альтернативного от Запада центра силы и укрепления международной дискурсивной силы Пекина. Эволюция прагматингвистических стратегий в дискурсе Си Цзиньпина также отражает качественную трансформацию от конструктивного универсализма к оборонительной конфронтационности. Если в 2013–2017 гг. доминировали метафоры «строительства» и «гармонии», легитимирующие экономическую экспансию через позитивную семантику, то к 2018–2020 гг. акцент сместился на семантический перехват либеральных терминов (*rules-based order*). Наконец, в 2020–2024 гг. китайская риторика во многом приняла оборонительный характер, завершив, с опорой на идеологическую мобилизацию (дискурсивная сила), переход от превалирования средств «мягкой силы» к семиотической обороне суверенитет

## Заключение

Выявленные китайские нарративы о международной системе («сообщество единой судьбы», «о глобальном лидерстве», «альтернативный Западу центр силы», «международная дискурсивная сила») формируют внешнеполитический дискурс и создают образ Китая как страны, стремящейся к мирному сосуществованию, эффективному взаимодействию с партнерами и вносящей большой вклад в укрепление мировой экономики. Эволюция нарративов отражает стратегический сдвиг КНР: от интеграции в либеральный миропорядок – к обоснованию с помощью прагматингвистического перекодирования

дискурса, необходимости его демонтажа и создания альтернативного центра силы. При этом нарративы трансформируются в зависимости от поставленных целей развития страны и изменений международной обстановки, а ключевые идеологемы дискурса обретают доктринальный статус через их персональную вербализацию Си Цзиньпином. С учетом призыва лидера КНР к более активной роли Пекина на международной арене и укреплению «международной дискурсивной силы» Китая, важным для лучшего понимания изменений внешнеполитической стратегии страны представляется дальнейшее изучение особенностей его официального дискурса.

### Список литературы / References

- Васецова, Е. С., Чжао, Н. (2022) 'Оценка «мягкой силы» КНР в работах российских и китайских ученых: сравнительный анализ', *Международная жизнь*, 5, сс. 90–97. [Vasetsova, E. S., Zhao, N. (2022) 'Assessment of China's Soft Power in the Works of Russian and Chinese Scholars: A Comparative Analysis' [Otsenka 'myagkoj sily' KNR v rabotakh rossijskikh i kitajskikh uchenykh: sravnitel'nyj analiz], *Mezhdunarodnaya Zhizn'*, 5, pp. 90–97. (In Russ.)]. EDN: GVLWUA.
- Воскресенский, А. Д. (2004) *Китай и Россия в Еразии: историческая динамика политических взаимодействий*. Москва: Восток – Запад, 600 с. [Voskresenskiy, A. D. (2004) *China and Russia in Eurasia: Historical Dynamics of Political Interactions* [Kitaj i Rossiya v Evrazii: istoricheskaya dinamika politicheskikh vzaimovliyanij]. Moscow: Vostok–Zapad, 600 p. (In Russ.)].
- Денисов, И. Е., Зуенко, И. Ю. (2022) *От мягкой силы к дискурсивной силе: новые идеологемы внешней политики КНР*. Москва: МГИМО – Университет МИД России, 24 с. [Denisov, I. E., Zuenko, I. Yu. (2022) *From Soft Power to Discursive Power: New Ideologemes of China's Foreign Policy* [Ot myagkoj sily k diskursivnoj sile: novye ideologemy vneshnej politiki KNR]. Moscow: MGIMO–Universtitet MID Rossii, 24 p (In Russ.)].
- Кривохиж, С. В., Соболева, Е. Д. (2023) 'КНР и борьба за дискурсивную гегемонию: роль стратегических нарративов', *Вестник международных организаций*, 2, сс. 178–192. [Krivokhizh, S. V., Soboleva, E. D. (2023) 'China and the Struggle for Discursive Hegemony: The Role of Strategic Narratives' [KNR i bor'ba za diskursivnyuyu gegemoniyu: rol' strategicheskikh narrativov], *Vestnik mezhdunarodnykh organizatsii*, 2, pp. 178–192. (In Russ.)]. DOI: 10.17323/1996-7845-2023-02-09. EDN: YBJRPH.
- Пятачкова, А. С. (2025) 'Особенности реализации концепции «сообщества общей судьбы» как инструмента дискурсивной силы КНР при Си Цзиньпине', *Анализ и прогноз. Журнал ИМЭМО РАН*, 1, сс. 1–15. [Pyatachkova, A. S. (2025) 'The Concept of 'Community of Common Destiny' as an Instrument of Chinese Discourse Power Under Xi Jinping' [Osobennosti realizacii koncepcii "soobshchestva obshchej sud'by" kak instrumenta diskursivnoj sily KNR pri Si Czin'pine], *Analiz i prognoz. Zhurnal IMEMO RAN*, 1, pp. 1–15. (In Russ.)].
- Fairlie, S. F. (2020) *The China Story: A Media Narrative Analysis of Beijing's Global Communications*. Ph.D. diss. Monash University, 254 p.
- Miskimmon, A., O'Loughlin, B., Roselle, L. (2013) *Strategic Narratives: Communication Power and the New World Order*. 1st ed. New York: Routledge, 240 p.
- Rawnsley, G. D. (2019) 'Communicating Confidence: China's Public Diplomacy', in: Cull, N., Snow, N. (eds.) *The Routledge Handbook of Public Diplomacy*. Routledge: New York, pp. 284–300.
- Shambaugh, D. (2021) *China's Leaders From Mao to Now*. Polity Press, Polity: China's Leaders, 448 p.
- Tsang, S., Cheung, O. (2024) *The Political Thought of Xi Jinping*. Oxford University Press, 294 p.
- Weldes, J. (1999) *Constructing National Interests: The United States and the Cuban Missile Crisis*. Minneapolis: University of Minnesota Press, 316 p.
- Zhang, M. (2020) 'Dispel Clouds of Pandemic Through Cooperation', *Asia Europe Journal*, 18(2), pp. 197–199. DOI: 10.1007/s10308-020-00583-2. EDN: UUSHPO.

Статья поступила в редакцию: 28.07.2025

Статья поступила в редакцию повторно, после доработки: 29.11.2025

Статья принята к печати: 15.01.2026

**THE EVOLUTION OF NARRATIVES ABOUT THE INTERNATIONAL SYSTEM  
IN XI JINPING'S FOREIGN POLICY DISCOURSE, 2013–2024**

**A. Milkova**

*Anastasia Milkova*, PhD student at the School of Political Science,  
National Research University Higher School of Economics, Saint Petersburg, Russian Federation.  
E-mail: a.milkova@hse.ru (ORCID: 0009-0004-4104-1412).

**Abstract**

The article is devoted to strategic narratives about the international system in the foreign policy discourse of the President of the People's Republic of China Xi Jinping. An analysis of their evolution revealed the growing influence of Chinese political thought in shaping the modern world order, which is a topic of great academic and practical interest. The paper aims to systematize the stages and study the semantic transformations of key concepts in the vision of the international system presented by the Chinese leader, reflecting Beijing's new priorities in global governance and cooperation. The conducted study reveals the strategic dynamics in official Chinese narratives: from the initial emphasis on globalist universalism and interdependence to the consistent construction of an alternative center of power to the West, based on specific Chinese political values and models. This shift emphasizes the growing role of Chinese political thought in shaping ideas about the modern and future world order, which is of significant academic and practical interest. In conclusion, the importance of further studying the peculiarities of constructing the official discourse of the Chairman of the PRC for understanding both the country's foreign policy and its adaptation to the changing strategic agenda in the world as a whole is emphasized.

**Keywords:** Xi Jinping; foreign policy; international system narratives; global governance; China; community of common destiny; discourse analysis.

## Обзоры

УДК-323.174+911.3

DOI: 10.17072/2218-1067-2026-1-115-126

### ПОЛИТИКО-ГЕОГРАФИЧЕСКИЕ ИССЛЕДОВАНИЯ С ИСПОЛЬЗОВАНИЕМ ИСКУССТВЕННОГО ИНТЕЛЛЕКТА: НЕЙРОСЕТЕВЫЕ ВОЗМОЖНОСТИ И ОГРАНИЧЕНИЯ

В. И. Блануца

*Блануца Виктор Иванович*, доктор географических наук, ведущий научный сотрудник лаборатории георесурсоведения и политической географии, Институт географии им. В.Б. Сочавы СО РАН, Иркутск, Россия.  
E-mail: blanutsa@list.ru (ORCID: 0000-0003-3958-216X. Researcher ID: G-7172-2016).

#### Аннотация

Целью исследования является определение возможностей и ограничений применения нейросетевых алгоритмов в политико-географических исследованиях, выявленных в мировом массиве журнальных статей. Для реализации этой цели потребовалось решить следующие задачи: уяснить суть искусственной нейронной сети, сформировать массив статей, определить эвристические возможности анализируемых алгоритмов в существующих и будущих политико-географических исследованиях, обозначить методологические ограничения. С помощью авторского алгоритма семантического поиска на основе машинного обучения выявлены более семидесяти статей. Показано распределение статей по годам и странам. Выявленные статьи относятся к конфликтологическому, электоральному, миропорядковому и антикоррупционному направлениям политической географии. В них использовались однослойный и многослойный перцептроны, самоорганизующаяся карта, сверточная, рекуррентная и графовая нейронные сети. Применение этих алгоритмов позволило прогнозировать время и место начала вооруженных конфликтов, результаты выборов, изменение баланса сил между государствами и вероятность коррупции на разных территориях. Для анализируемых алгоритмов характерны самообучаемость, выявление сложных нелинейных зависимостей, одновременный анализ разных типов данных, отказоустойчивость, помехоустойчивость и быстроедействие. Намечены контуры будущего нейросетевого анализа в лимнологическом (изучение межгосударственных и внутригосударственных границ), регионологическом (анализ административно-территориального деления государства), трансграничном (оценка взаимодействия между приграничными территориями соседних государств) и диффузионном (распространение политических идей между территориями) направлениях политической географии. Обобщение выявленных статей позволило установить десять основных ограничений в работе искусственных нейронных сетей. Полученные результаты позволяют ориентироваться в зарождающейся сфере нейросетевого анализа политико-географических процессов.

**Ключевые слова:** геоконфликтология; электоральная география; мировой порядок; география коррупции; государственная граница; административно-территориальное деление; трансграничное взаимодействие; пространственная диффузия инноваций; искусственная нейронная сеть.

#### Введение

В настоящее время политическая география, формирующаяся на стыке политических и общественно-географических наук для познания территориальной организации власти с учетом борьбы за власть, представляет собой конгломерат различных научных направлений. Об их разнообразии можно судить по последним фундаментальным изданиям (Политическая..., 2022; Menga et al., 2024; Squire, Jackman, 2024; Wilson, 2025), серии из 17 книг издательства *Routledge*<sup>1</sup> и тематике статей в журнале

---

© Блануца В. И., 2026

<sup>1</sup> Routledge Library Editions: Political Geography [online]. Available at: <https://www.routledge.com/Routledge-Library-Editions-Political-Geography/book-series/> (accessed: 12.11.2025).

*Political Geography*<sup>2</sup>. Исключим из этого разнообразия феминистски-гендерные, ультралиберальные, анархо-марксистские, радикально-экологические и эмоционально-психологические наслоения, а также редко встречающиеся исследовательские инициативы и значительные пересечения с экономической, социальной, рекреационной и культурной географией. Тогда к основным векторам развития политической географии можно отнести электоральное («электоральная география»; территориальная организация выборов, пространственный анализ и прогноз результатов выборов), конфликтологическое («геоконфликтология»; межгосударственные и внутригосударственные, ненасильственные и вооруженные конфликты, терроризм, морское пиратство, кибервойны), лимнологическое (межгосударственные и внутригосударственные, признанные, спорные и виртуальные границы, включая морские границы), миропорядковое (союзы, блоки и временные альянсы государств, политико-географическое положение государства, трансформация политической карты мира, идентификация сверхдержавы, Глобальный Север и Глобальный Юг, неконтролируемые территории), регионологическое (административно-территориальное деление, особый статус отдельных территорий, географические типы регионализма и сепаратизма, центр-периферийные отношения, столичность, местное самоуправление), антикоррупционное («география коррупции»; индекс восприятия коррупции, пространственно-распределенные предпосылки возникновения коррупции, степень открытости и контролируемости разных уровней власти), трансграничное (интеграция приграничных территорий соседних государств, спорные территории, анклав и эксклав) и диффузионное (распространение политических идей между странами, субнациональными территориальными единицами и населенными пунктами) направления.

Исследовательский инструментарий политической географии постоянно расширяется с учетом появления новых методов в политических и общественно-географических науках (Menga et al., 2024; Squire, Jackman, 2024). Один из трендов в этих науках – рост количества эмпирических исследований с использованием алгоритмов искусственного интеллекта (Chatsiou, Mikhaylov, 2025; Grekousis, 2019; Wang et al., 2024; Wordliczek, 2023). Однако, как утверждается в обзоре международного коллектива ученых (Wang et al., 2024), в политической географии подобные алгоритмы еще не получили широкого распространения (22 статьи из 1516 публикаций по интеллектуальному анализу данных в общественной географии в 2010–2022 гг.). Соглашаясь с такой качественной оценкой, следует отметить, что количество публикаций по использованию алгоритмов искусственного интеллекта в политико-географических исследованиях, по нашей оценке, значительно превышает два десятка статей только по отмеченным выше восьми основным направлениям.

По состоянию на 1 июля 2025 г. в мировой науке не было ни одного специального обобщения политико-географических исследований на платформе искусственного интеллекта, а один абзац из упомянутого обзора (Wang et al., 2024: 11) трудно считать полноценным обобщением. Более того, такие алгоритмы весьма разнообразны (Блануца, 2021; Wang et al., 2024), что обуславливает необходимость не одного, а нескольких обобщений. Первое из них может касаться наиболее распространенной группы алгоритмов искусственной нейронной сети (Artificial Neural Network, ANN). Поэтому целью нашего анализа стало определение возможностей и ограничений применения нейросетевых алгоритмов в политико-географических исследованиях, выявленных в мировом массиве журнальных статей. Реализация данной цели потребовала уяснения сути ANN, формирования массива статей, определения эвристических возможностей анализируемых алгоритмов в существующих и будущих политико-географических исследованиях, а также обозначения методологических ограничений.

### **Искусственная нейронная сеть**

В специализированной литературе достаточно полно описаны особенности построения ANN (Da Silva et al., 2017; Hassoun, 1995; Schweinfurth, 2025). Не останавливаясь на всех подробностях, отметим только основные черты, необходимые для понимания сути рассматриваемых алгоритмов. По аналогии с нервными клетками живого организма, ANN состоит из нейронов (узлов) и синапсов (линий связи между узлами). Каждый нейрон по взвешенным синапсам (величина веса определяет значимость информации для конкретного узла) получает от других нейронов информацию, обрабатывает ее (суммирует с учетом веса, оценивает по специальной функции, сравнивает с пороговым значением) и передает (при превышении порогового значения) следующим нейронам. Узлы группируются во входной, один или несколько скрытых и выходной слои. Исходная информация, последовательно обрабатываемая нейронами каждого слоя, преобразуется в конечный результат. Например, при проведении

<sup>2</sup> Political Geography [online]. Available at: <https://www.sciencedirect.com/journal/political-geography/issues> (accessed: 12.11.2025).

районирования операционные территориальные единицы, характеризующиеся множеством показателей, проходят обработку узлами ANN по каждому показателю, что в итоге формирует несколько групп смежных единиц как однородных районов (рис. 1). Обучение ANN заключается в последовательном изменении всех весов (при необходимости еще и пороговых значений) таким образом, чтобы конечный результат соответствовал действительности или удовлетворял предъявляемым требованиям. Затем обученная ANN применяется для анализа новых – не входящих в обучающую выборку – данных.



Рис. 1. Объединение операционных территориальных единиц в однородные районы с помощью искусственной нейронной сети: 1 – карта операционных территориальных единиц с заданными показателями; 2 – входной слой нейронов; 3, 4 – скрытые слои нейронов; 5 – выходной слой нейронов; 6 – карта районов (Reg1, Reg2, Reg3 – районы, существенно отличающиеся друг от друга по значениям показателей)

Обучение может быть с учителем (исследователь корректирует нейросеть), без учителя (автоматический режим) и с подкреплением (вознаграждение за правильные и наказание за неправильные решения). Сети делятся на линейно-узловые структуры прямого распространения (вычислительный процесс идет в одном направлении; см. рис. 1) и с обратной связью (создаются петли для повторных вычислений). Из всего разнообразия методов ANN (Schweinfurth, 2025; Wang et al., 2024) в политико-географических исследованиях используется шесть алгоритмов – однослойный (Single-Layer Perceptron, SLP) и многослойный (Multi-Layer Perceptron, MLP) перцептроны, самоорганизующаяся карта (Self-Organizing Map, SOM), сверточная (Convolutional Neural Network, CNN), рекуррентная (Recurrent Neural Network, RNN) и графовая (Graph Neural Network, GNN) нейронные сети. Самой простой нейросетью является SLP, состоящая из входного слоя и выходного нейрона, а при увеличении числа слоев получается MLP (см. рис. 1). Предложенная Т. Кохоненом (Kohonen, 2001) SOM проецирует входное многомерное пространство заданных показателей по изучаемым объектам (территориальным единицам) в выходное двумерное пространство, в котором нейроны (как правило, визуализируются в виде шестиугольников) располагаются друг относительно друга в соответствии с их взаиморасположением в многомерном пространстве. Другим способом выявления пространственной структуры данных является CNN (LeCun et al., 1989), проводящая свертку (перемещение небольшого ядра по пространству с вычислением новых значений) и уплотнение данных для выделения наиболее значимых

особенностей структуры. Для обработки пространственных и временных последовательностей применяется RNN (Mienye et al., 2024), проводящая вычисление скрытого состояния путем интеграции текущего ввода с предыдущим скрытым состоянием. Если входные данные представлены в виде графа, то применяется GNN со слоями передачи сообщений (итеративное обновление вершин графа за счет обмена информацией с соседями) (Wu et al., 2022).

### Массив статей

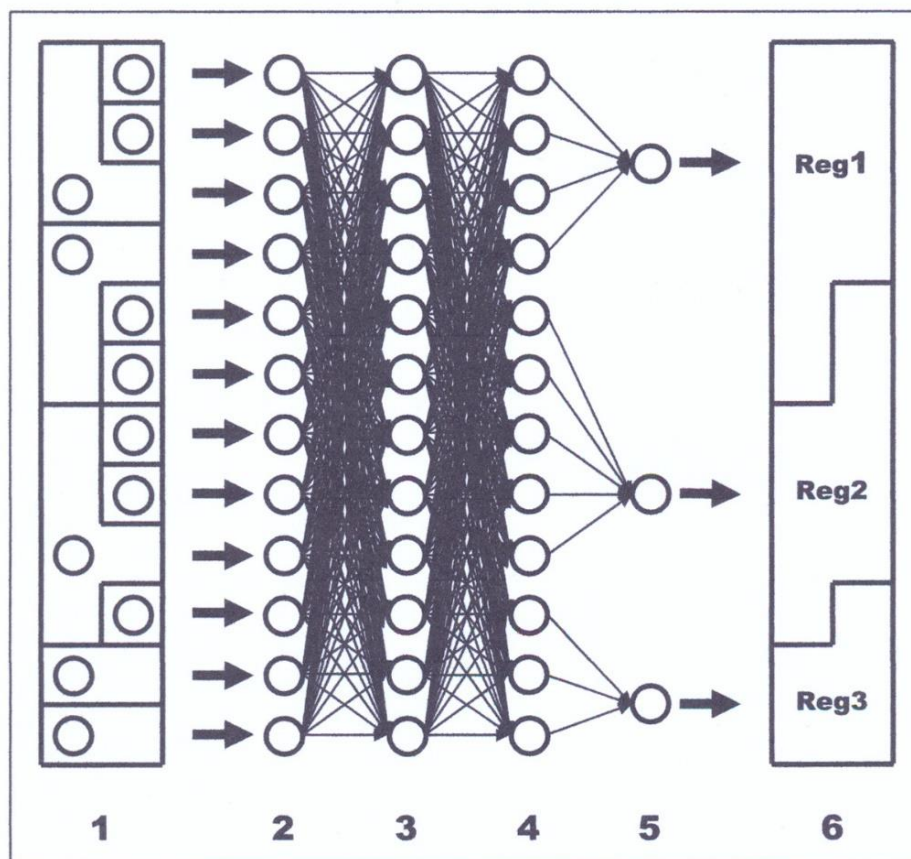
Существующие способы автоматического отбора публикаций, необходимых для анализа, опираются на поиск по ключевым словам. Такой подход применим к научным дисциплинам со сформировавшейся понятийно-терминологической системой. Что касается междисциплинарных и формирующихся научных областей, к которым относится политическая география, то многие публикации могут не относиться авторами к определенной области. Поэтому поиск по известным ключевым словам (к примеру, *political geography & artificial neural network*) приведет к отбору ограниченного числа публикаций (об этом можно судить по (Wang et al., 2024)). Для исключения такой ситуации использовался алгоритм семантического поиска публикаций, представляющий итерационное расширение семантического поля без тематических ограничений в ходе машинного обучения (Блануца, 2022: 5–7).

Отбирались только журнальные статьи, так как по монографиям, сборникам статей и материалам конференций в Интернете представлены не все тексты. Другим ограничением стал поиск статей на русском, английском, немецком, французском и испанском языках. Соответственно, публикации на китайском и остальных языках не рассматривались. Кроме этого, исключались теоретические и методические публикации без конкретных географических результатов, а также работы без пространственно-явных моделей (не учитывалось применение нейросети для анализа одной территории при отсутствии анализа субтерриторий или сравнения с другими территориями (Janowicz et al., 2020)). В результате семантического поиска на сайтах научных журналов обнаружено 73 статьи с результатами эмпирических политико-географических исследований с использованием ANN, опубликованные во всем мире до 1 июля 2025 г. Несмотря на колебания ежегодного количества статей (рис. 2), наблюдается восходящий тренд: 3 статьи опубликовано в 1991–2000 гг., 7 – в 2001–2010 гг., 24 – в 2011–2020 гг. и 39 – в 2021–2025 гг.



Рис. 2. Изменение ежегодного количества журнальных статей, посвященных применению искусственных нейронных сетей в политико-географических исследованиях (по состоянию на 01.07.2025)

Авторами статей стали исследователи из 38 стран, а больше всего статей (при наличии авторов из разных стран статья как единица счета делилась на количество авторов) пришлось на США (19,21 статьи), Италию (5,53), Китай (4,53), Индию (4,50), Россию (4,00), Великобританию (3,73) и Пакистан (3,15). Если оперировать семью частями света, то наибольшую публикационную активность проявили исследователи из Европы (26,48, включая Россию), Северной Америки (21,29) и Азии (17,16). В результате международного сотрудничества ученых опубликовано 22 статьи (соавторы пяти публикаций представляли США и Италию, двух – ЮАР и Великобританию). Из восьми политико-географических направлений, перечисленных выше, нейросети применялись в четырех направлениях, а из всех методов ANN предпочтение отдавалось шести алгоритмам (таблица). При этом в четырех статьях использовалось по две нейросети (сочетание CNN с RNN имело место в трех публикациях). Следует также отметить, что в 21 статье алгоритмы ANN дополнялись или проверялись другими методами искусственного интеллекта, среди которых выделялись машина опорных векторов (Vapnik, 1998) (7 статей), случайный лес (Breiman, 2001) (5) и сочетание этих двух методов (5).

Таблица

**Распределение количества анализируемых статей по нейросетевым методам и направлениям политико-географических исследований**

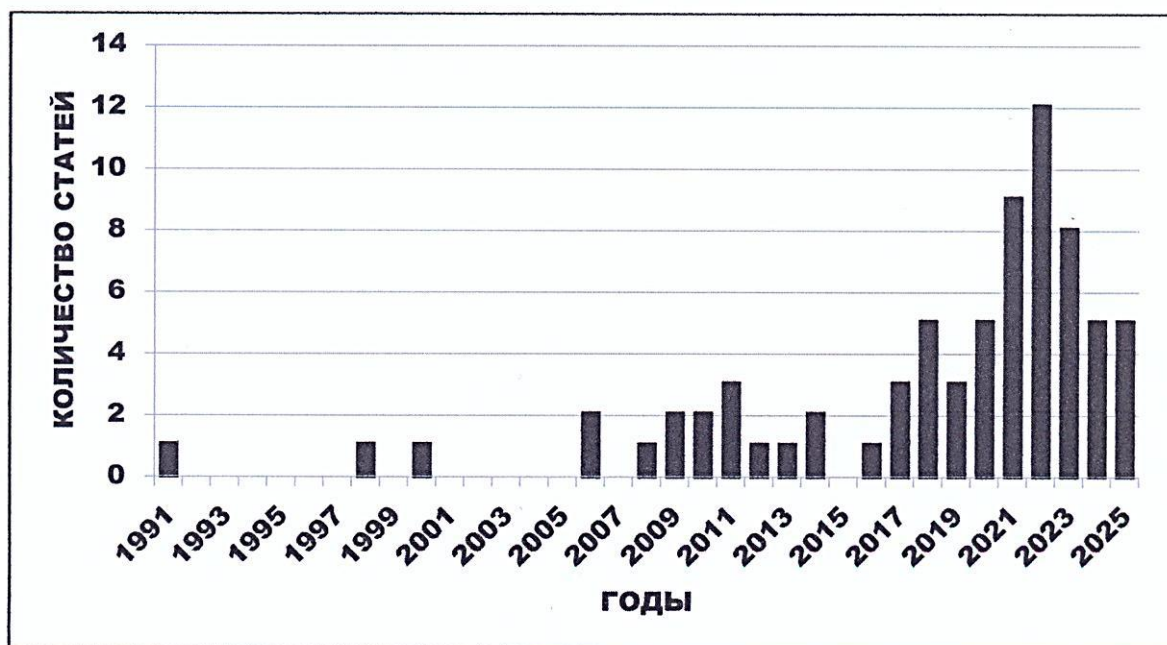
Методы	Направления				Всего
	Конфликтологическое	Электоральное	Миропорядковое	Антикоррупционное	
MLP	17	13	4	1	35
SOM	1	4	5	2	12
CNN	7,5	4,5	0	0	12
RNN	4	3,5	0	1	8,5
SLP	1	1	1	0	3
GNN	2,5	0	0	0	2,5
Итого	33	26	10	4	73

*Примечания.* Методы: MLP – многослойный перцептрон; SOM – самоорганизующаяся карта; CNN – сверточная и RNN – рекуррентная нейросети; SLP – однослойный перцептрон; GNN – графовая нейронная сеть. Если использовалось несколько нейросетевых методов, то статья как единица счета делилась на количество методов.

### Существующие направления исследований

Возможности нейросетевых алгоритмов можно разделить на общие, связанные с преимуществом над традиционными статистическими методами, и специфические способности, проявляющиеся в конкретном политико-географическом направлении. К общим возможностям относятся самообучаемость (способность адаптироваться к изменению входных данных), выявление сложных нелинейных зависимостей, одновременный анализ разных типов данных (порядковых, дискретных, непрерывных и др.), отказоустойчивость (ANN может работать при некоторых поврежденных нейронах), помехоустойчивость (реализуемость ANN при частично отсутствующих или искаженных данных) и быстрое действие (позволяет обрабатывать большие объемы данных) (Hassoun, 1995; Mienye et al., 2024; Schweinfurth, 2025). При этом отдельные нейросетевые алгоритмы могут иметь свои преимущества, дополняющие общие возможности (например, двумерная визуализация многомерного пространства в SOM (Kohonen, 2001)).

*Конфликтологическое направление.* Составной частью политической географии является выявление, анализ причин возникновения, оценка особенностей расширения и функционирования ареалов политических конфликтов. В рассматриваемом массиве статей большинство публикаций – 31 из 33 – связано с прогнозированием места и времени начала вооруженного конфликта, включая террористическую атаку. Основы нейросетевого анализа по этой проблематике заложены в первой публикации из массива (Schrodt, 1991). Требовалось предсказать, в какой диаде (два противоборствующих государства) и когда (год или месяц) начнется вооруженный конфликт. В нейросеть загружались социально-экономические, географические и иные данные, обучение проводилось на известных случаях вооруженных столкновений, а на выходе получался, к примеру, диада-год конфликта. В качестве входных данных по каждой диаде могли использоваться, например, такие параметры, как зависимость, возможности, демократичность, союзники, расстояние, большая мощность и смежность (Margwala et al., 2009). При этом количество параметров могло быть достаточно большим (при прогнозировании террористических атак в провинциях Ирака учитывалось 135 характеристик (Du et al., 2025)), а

точность прогноза – достаточно значимой (96 % в (Saidi, Trabelsi, 2022)). Преимущества нейросетевых алгоритмов продемонстрированы на конкурсе по прогнозированию эскалации конфликта, проведенном журналом *International Interactions* в 2022 г. на основе данных о вооруженных конфликтах в Африке по ячейка-месяцам (размер территориальной ячейки составил  $0,5 \times 0,5$  градуса в десятичной записи) (Brandt et al., 2022; Malone, 2022; Radford, 2022). К основным нейросетевым возможностям целесообразно причислить относительно точное предсказание пространственно-временной локализации конфликтов, географическое распределение риска гибели людей (включая CNN-обработку космических снимков (Goodman et al., 2024)), прогнозирование специфических параметров (например, национальности жертв, типа оружия, способа террористической атаки и типа цели с RNN-привязкой к местности (Jiang et al., 2023)) и оценивание террористического риска на основе анализа локализованных новостей из сети Интернет (в том числе с помощью MLP (Koutidis et al., 2024)).

*Электоральное направление.* Обобщение геопространственных данных с помощью ANN позволяет анализировать поведение избирателей и прогнозировать результаты выборов. В качестве входных данных использовались не только статистические материалы по территориальным единицам, но также твиты (из сети Twitter) с геотегами по избирательным округам (Liu et al., 2021) и сведения из других социальных сетей (Brito, Adeodato, 2023), результаты опросов (Barthwal et al., 2025; Brito, Adeodato, 2023) и оценки политических платформ (Stoffa et al., 2018). На выходе получалось предсказание победы одного из кандидатов, процента набранных голосов, распределения мест по политическим партиям, кластеров избирательных округов по предпочтениям голосующих (Neme et al., 2011), явки избирателей (Michalik, 2019) и электорального поведения регионов по шкале «левые – правые» (Петрунин, 2009). Эти результаты характеризуют нейросетевые возможности рассматриваемого направления. К ним можно добавить относительно точное прогнозирование результатов выборов и определение пространственной автокорреляции поведения избирателей (например, RNN-анализ по штатам США в 2002–2016 гг. (Ravi et al., 2022)), а также выявление дезинформации и экстремизма во время выборов (Hashemi, 2023).

*Миропорядковое направление.* Формирование политической карты мира и политико-географическое страноведение изначально составляли ядро политической географии. Поскольку в XXI в. глобальные сети союзов и противостояний стали размытыми и многоуровневыми, то для их анализа привлекались алгоритмы ANN (Buscema et al., 2017). Неопределенности в отношениях между государствами пытались изучить с помощью большого количества показателей (к примеру, 93 переменные по 128 странам за 2007–2014 гг. в (Erspamer et al., 2022)), нелинейно обрабатываемых нейросетевыми классификаторами (предпочтение отдавалось SOM- и MLP-кластеризации). Это позволило оценить, например, изменение баланса сил и влияния между государствами с определением мест мировых сверхдержав – США, Китая, Индии и России (Erspamer et al., 2022), мета-географию мировой системы в зависимости от колониальной геополитики Британского Содружества (Buscema et al., 2018), целесообразность вхождения отдельных государств в валютный союз (Raduleşcu, Banica, 2014) и оптимальный размер таких союзов (Sarlin, 2011).

*Антикоррупционное направление.* Коррупция в органах государственной власти распространена во всем мире (Warf, 2016) и для борьбы с ней применяются разные средства. Одно из них – выявление причин коррупции для идентификации местностей с разной вероятностью ее проявления. На примере 52 провинций Испании показано, что на основе SOM можно построить систему «раннего предупреждения» коррупции с помощью профилей коррупционного риска в зависимости от налогообложения недвижимости, экономического роста, повышения цен на недвижимость, длительности нахождения у власти одной политической партии, увеличения количества депозитных учреждений и финансовых компаний (López-Iturriaga, Sanz, 2018). При RNN-анализе групп государств (4 кластера объединяют 113 стран по данным за 2007–2017 гг.) установлено, что прогноз уровня коррупции может опираться на значения валового национального дохода на душу населения, индекса электронного управления, индекса человеческого развития и индекса глобальной конкурентоспособности (10 показателей) (Ghahari et al., 2021). Возможен также MLP-анализ (в сравнении с результатами машины опорных векторов и случайного леса) каждого государства по четырем – очень высокий, высокий, низкий и очень низкий – уровням коррупции (Lima, Delen, 2020).

### Перспективные направления исследований

О возможностях применения нейросетевых алгоритмов в других политико-географических направлениях в настоящее время ничего не известно (нет соответствующих журнальных статей). Опираясь на существующие векторы цифровизации общественно-географических исследований

(Блануца, 2022) и их перспективы в следующем десятилетии (Блануца, 2024), можно наметить некоторые контуры будущего ANN-обусловленного познания в оставшихся четырех направлениях.

*Лимнологическое направление.* Изучение пределов распространения власти над территорией, акваторией и воздушным пространством является важной частью политической географии. Функционирование межгосударственных и внутригосударственных границ в XXI в. существенно усложнилось. Добавились различные неявные (виртуальные) рубежи, а применение глубокого (многослойного) нейросетевого обучения в надзорной деятельности государства привело к появлению нового феномена – «глубокой границы» (Amoore, 2024). Эти нелинейные процессы не поддаются традиционному статистическому анализу и требуют привлечения ANN. Предстоит ответить на многие вопросы. Где, когда и почему усиливается (ослабевает) закрытость (открытость) границ как многомерных явлений? До каких пределов и по каким причинам одно государство может расширить контролируемое им виртуальное пространство над территориями других государств? Такие вопросы должны сопровождаться сравнительным анализом возможностей их решения с помощью разных нейросетевых алгоритмов.

*Регионологическое направление.* Анализ административно-территориального деления государства и сопутствующих политических инициатив позволяет подойти к пониманию регионального устройства власти для последующей ее оптимизации. Здесь наиболее сложной исследовательской задачей является выявление складывающейся территориальной организации общества в виде территориальных сообществ, городских агломераций и социально-экономических районов. Идентифицировав с помощью ANN такую организацию, необходимо максимально приблизить к ней административно-территориальное деление. При этом следует учитывать всю многомерность современного общества, включая формирующиеся цифровые агломерации и районы (Блануца, 2022). Также предстоит нейросетевой анализ разнообразных столичных функций и оценка их выполнения городами-центрами регионов с проверкой эффективности управления периферией из этих центров.

*Трансграничное направление.* Сложность современных процессов пространственного взаимодействия такова, что формируются территориальные образования, формально относящиеся к разным государствам, но представляющие некоторое общественно-географическое единство (Durand, Descoville, 2020). Они не в полной мере идентифицируются посредством статистического анализа, что обуславливает необходимость применения ANN. Такие трансграничные образования по мере своего развития могут получить политическое оформление сначала в виде сепаратизма, а затем и отделения от существующих государств. Предвидеть подобные события – одна из функций политической географии. К этому направлению также относится определение территориальной идентичности населения трансграничных образований.

*Диффузионное направление.* Политические идеи распространяются внутри государства (Qin et al., 2023) и между государствами (Blatter et al., 2022), так как политика на одной территории находится под влиянием политики на других территориях (Gilardi, Wasserfallen, 2019). В качестве исследовательского инструментария могут выступать методы выявления пространственной диффузии инноваций (Блануца, 2022). Они хорошо работают в случае контактной (распространение идей на соседние территории) и иерархической (перемещение идей по иерархии территорий) диффузии, но для изучения сетевой диффузии (распространение идей по сети без учета соседства и иерархии) необходимо создание нелинейных моделей (например, ANN). К настоящему времени нет ни одной нейросетевой диффузионной модели для политико-географических исследований, несмотря на некоторый опыт применения искусственного интеллекта в изучении распространения нововведений (Блануца, 2025). Предстоит проанализировать, почему политические идеи быстро распространяются на одних территориях, не могут проникнуть на другие пространства и трансформируются в производные идеи на третьих.

### Ограничения

Обобщение 73 статей по применению ANN в политико-географических исследованиях и их сравнение с другими общественно-географическими работами (Блануца, 2022; 2024) позволили выявить ряд методологических ограничений в работе нейросетевых алгоритмов. Учет этих ограничений необходим не только для понимания имеющихся недостатков, но и для поиска путей их устранения.

1. Политико-географические процессы изучаются по принципу «черного ящика», когда известны только входные данные и результат на выходе, а, каким путем нейросеть пришла к результату, остается неизвестным.

2. На основе входных данных выявляются корреляционные, а не причинно-следственные связи.

3. Эффективность (процент правильных решений) работы ANN зависит от объема, полноты охвата всех возможных ситуаций и непротиворечивости обучающей выборки данных.

4. Предвзятый отбор входных данных может привести к искаженным – в ту или иную политическую сторону – результатам.

5. Нейросеть, обученная на данных по высокоразвитым территориям, выдает неправильные результаты при ее применении для анализа слаборазвитых территорий.

6. Иногда получается переобучение ANN в виде запоминания всех особенностей входных данных (включая информационный шум), тогда как необходимо обнаруживать наиболее общие закономерности.

7. Нет гарантии получения единственно верного решения по причине эвристического характера построения ANN.

8. Нейросети обнаруживают закономерности, но не дают их политико-географическую интерпретацию. Это приходится делать исследователям на основе их понимания изучаемого процесса.

9. Узкая специализация ANN приводит к тому, что, обучившись, например, предсказывать вооруженный конфликт между двумя странами, эта нейросеть не способна прогнозировать изменение мирового порядка в результате данного конфликта.

10. Обученные нейросети нуждаются в постоянном обновлении путем загрузки новых данных. Поэтому ANN, построенная, к примеру, на результатах выборов десятилетней давности, не сможет правильно предсказать исход будущих выборов.

Для устранения перечисленных ограничений предстоит как минимум сделать следующее: а) создать объяснительный искусственный интеллект (возможно, одна машина – к примеру, система правил «ЕСЛИ – ТО» – будет объяснять последовательность действий другой машины – нейросети); б) разработать способы исключения алгоритмической предвзятости ANN; в) сформировать принципы отбора входных данных и представление об оптимальности обучающей выборки; г) для каждой нейросети, построенной по данным об определенной территории, идентифицировать территории-аналоги, изучение которых возможно с помощью этой модели (соответственно, для других территорий модель не должна применяться или требует существенной перестройки); д) конструировать универсальные ANN, способные решать не одну, а множество задач (потребуется научить машину делать обобщения более высокого уровня абстракции); е) включать в нейросети блоки верификации, интерпретации и географической визуализации полученных результатов.

### Заключение

Политическая география объединяет множество различных научных исследований. Выделение среди них восьми основных направлений довольно условно и отражает субъективное мнение автора. В контексте применения нейросетевых алгоритмов такое выделение достаточно для проведения обобщения, так как в настоящее время ANN-обусловленные политико-географические исследования не выходят за рамки конфликтологического, электорального, миропорядкового и антикоррупционного направлений. Гораздо сложнее с будущими направлениями, полный перечень которых невозможно предвидеть в силу постоянного появления новых объектов исследования. Поэтому намечены контуры дальнейших исследований только в пределах лимнологического, регионологического, трансграничного и диффузионного направлений. По восьми направлениям кратко отмечены существующие и перспективные возможности. Это позволит исследователям ориентироваться в зарождающейся сфере нейросетевого анализа политико-географических процессов, а приведенные ссылки на научные статьи будут способствовать ознакомлению с особенностями такого анализа. На сегодня специфика ANN такова, что необходимо учитывать ее ограничения, среди которых, как показало обобщение 73 статей, выделяются десять препятствий. Возможно, они будут устранены при реализации шести инициатив.

В проанализированном массиве статей применялось шесть нейросетевых алгоритмов, что не исчерпывает все их разнообразие. Поэтому в дальнейших исследованиях предстоит оценить возможность использования остальных методов (например, пространственной и вероятностной нейронных сетей). Также не раскрыты все возможности ансамблей методов, когда политико-географическое исследование опирается сразу на несколько взаимодополняющих и проверяющих друг друга алгоритмов. Это позволит корректировать предвзятость и ошибки отдельных методов, повысив эффективность нейросетевого анализа. Еще одна рекомендация заключается в необходимости более углубленного и развернутого анализа мирового опыта применения ANN в рассматриваемых исследованиях, так как обобщение семи десятков статей явно недостаточно для обнаружения устойчивых трендов. Ориентировочно (при сохранении текущего темпа роста публикационной активности) выполнить такую работу можно будет только в середине следующего десятилетия, когда наберется более двухсот статей (инструментарий для выявления трендов в больших массивах публикаций приведен в (Блануца, 2024: 9–

15)). Наверное, несколько раньше появится возможность проанализировать опыт применения в политико-географических исследованиях других, не связанных с искусственными нейронными сетями алгоритмов искусственного интеллекта (см., например, (De Lombaerde et al., 2023; D’Orazio, Lin, 2022; Ettensperger, 2022)).

Нейросети и другие методы машинного обучения активно внедряются в органы государственной власти, что позволяет говорить об изменении модели мира в результате применения генеративного искусственного интеллекта (Amoore et al., 2024), определения искусственного интеллекта как политической проблемы (Lemke et al., 2024) и других проявлениях государственного контроля над территорией с ее гражданами (Amoore, 2024; Wordliczek, 2023). Значимость происходящих изменений позволяет некоторым исследователям констатировать фундаментальный эпистемологический сдвиг от статистики, дающей возможность государству контролировать подданных, к искусственному интеллекту, от переменных к закономерностям, от правил к ассоциациям, от опросов к датчикам (Törnberg et al., 2025). Если искусственный интеллект будет пронизывать все ветви власти в пространственном измерении, то изучать новую реальность можно с помощью инструментария этого интеллекта, что обуславливает перспективы развития нейросетевого политико-географического анализа.

### Финансовая поддержка

Работа выполнена за счет средств государственного задания Института географии им. В.Б. Сохачвы СО РАН (FWEM-2026-0006) «Общественно-географические основы анализа территориальных структур Сибири в контексте новой восточной политики России и усиления евразийской континентальной интеграции». № 126020516552-3.

### Список литературы / References

- Блануца, В. И. (2021) ‘Интеллектуальный анализ данных в общественно-географических исследованиях’, *Общественные науки и современность*, 6, сс. 150–164. [Blanutsa, V. I. (2021) ‘Data mining in socio-geographical research’ [Intelktual’nyj analiz dannyh v obshchestvenno-geograficheskikh issledovaniyah], *Social Sciences and Modernity*, 6, pp. 150–164. (In Russ.)]. DOI: 10.31857/S086904990017878-7
- Блануца, В. И. (2022) *Общественная география: цифровые приоритеты XXI века*. Москва: ИНФРА-М 252 с. [Blanutsa, V. I. (2022) *Human Geography: Digital Priorities of the 21st Century* [Obshchestvennaya geografiya: cifrovye prioritety XXI veka]. Moscow: INFRA-M Publ, 252 p. (In Russ.)].
- Блануца, В. И. (2024) *Общественная география после 2030 года: контуры новых направлений*. Москва: ИНФРА-М, 251 с. [Blanutsa, V. I. (2024) *Human Geography after 2030: Outlines of New Directions* [Obshchestvennaya geografiya posle 2030 goda: kontury novyh napravlenij]. Moscow: INFRA-M Publ, 251 p. (In Russ.)].
- Блануца, В. И. (2025) ‘Создание первых автономных систем интернета в Сибири как пространственная диффузия инноваций’, *Пространственная экономика*, 21(1), сс. 7–32. [Blanutsa, V. I. (2025) ‘Creating the first autonomous systems of Internet in Siberia as a spatial diffusion of innovations’ [Sozдание pervyh avtonomnyh sistem interneta v Sibiri kak prostanstvennaya diffuziya innovacij], *Spatial Economics*, 21(1), pp. 7–32. (In Russ.)]. DOI: 10.14530/se.2025.1.007-032
- Окунев, И. Ю., Шестакова, М. Н. (2022) *Политическая география: Современная российская школа: Хрестоматия*. Москва: Аспект Пресс, 544 с. [Okunev, I. Yu., Shestakova, M. N. (2022) *Political Geography: Modern Russian School: Anthology* [Politicheskaya geografiya: Sovremennaya rossijskaya shkola: Hrestomatiya]. Moscow: Aspect Press, 544 p. (In Russ.)].
- Петрунин, Ю. Ю. (2009) ‘Исследование электрольного поведения: самоорганизующиеся карты Кохонена versus статистического анализа’, *Вестник Московского университета. Сер. 21. Управление (государство и общество)*, 3, сс. 45–55. [Petrunin, Yu. Yu. (2009) ‘Research of electoral behavior: Kohonen’s self-organizing maps versus statistical analysis’ [Issledovanie elektoral’nogo povedeniya: samoorganizuyushchiesya karty Kohonena versus statisticheskogo analiza], *Bulletin of Moscow University, Ser. 21, Management (State and Society)*, 3, pp. 45–55. (In Russ.)].
- Amoore, L. (2024) ‘The deep border’, *Political Geography*, 109, e102547. DOI: 10.1016/j.polgeo.2021.102547
- Amoore, L., Campolo, A., Jacobsen, B., et al. (2024) ‘A world model: On the political

- logics of generative AI', *Political Geography*, 113, e103134. DOI: 10.1016/j.polgeo.2024.103134
- Barthwal, A., Bhatt, M., Avikal, S., et al. (2025) 'Machine learning-based prediction models for electoral outcomes in India: A comparative analysis of exit polls from 2014–2021', *Quality & Quantity*, 59, pp. 313–338. DOI: 10.1007/s11135-024-01937-3
- Blatter, J., Portmann, L., Rausis, F. (2022) 'Theorizing policy diffusion: From a patchy set of mechanisms to a paradigmatic typology', *Journal of European Public Policy*, 29(6), pp. 805–825. DOI 10.1080/13501763.2021.1892801
- Brandt, P. T., D'Orazio, V., Khan, L., et al. (2022) 'Conflict forecasting with event data and spatio-temporal graph convolutional networks', *International Interaction*, 48(4), pp. 800–822. DOI 10.1080/03050629.2022.2036987
- Breiman, L. (2001) 'Random forests', *Machine Learning*, 45(1), pp. 5–32.
- Brito, K. and Adeodato, P. J. L. (2023) 'Machine learning for predicting elections in Latin America based on social media engagement and polls', *Government Information Quarterly*, 40(1), e101782. DOI: 10.1016/j.giq.2022.101782
- Buscema, M., Ferilli, G., Sacco, P. L. (2017) 'What kind of "world order"? An artificial neural networks approach to intensive data mining', *Technological Forecasting and Social Change*, 117, pp. 46–56.
- Buscema, M., Ferilli, G., Sacco, P. L. (2018) 'The meta-geography of the open society: An Auto-CM ANN approach', *Expert Systems with Applications*, 99, pp. 12–24.
- Chatsiou, K., Mikhaylov, S. J. (2025) 'Deep learning for political science', in: Curini, L. and Franzese, R. (eds.) *The SAGE Handbook of Research Methods in Political Science and International Relations*. London: SAGE Publ., vol. 2, pp. 1053–1078.
- Da Silva, I. N., Spatti, D. H., Flauzino, R. A., et al. (2017) *Artificial Neural Networks: A Practical Course*. Cham: Springer, 307 p.
- De Lombaerde, P., Naeher, D., Vo, H.T., et al. (2023) 'Regional economic integration and machine learning: Policy insights from the review of literature', *Journal of Policy Modeling*, 45(5), pp. 1077–1097. DOI: 10.1016/j.jpolmod.2023.07.001
- D'Orazio, V., Lin, Y. (2022) 'Forecasting conflict in Africa with automated machine learning systems', *International Interactions*, 48(4), pp. 714–738. DOI: 10.1080/03050629.2022.2017290
- Du, Y., Ding, N., Lv, H. (2025) 'Spatio-temporal prediction of terrorist attacks based on GCN-LSTM', *Journal of Safety Science and Resilience*, 6(2), pp. 186–195. DOI: 10.1016/j.jnlssr.2025.02.005
- Durand, F., Decoville, A. (2020) 'A multidimensional measurement of the integration between European border regions', *Journal of European Integration*, 42(2), pp. 163–178. DOI: 10.1080/07036337.2019.1657857
- Erspamer, C., Torre, F.D., Massini, G., et al. (2022) 'Global world (dis-)order? Analyzing the dynamic evolution of the micro-structure of multipolarism by means of an unsupervised neural network approach', *Technological Forecasting and Social Change*, 175, e121351. DOI: 10.1016/j.techfore.2021.121351
- Ettenesperger, F. (2022) 'Forecasting conflict using a diverse machine-learning ensemble: Ensemble averaging with multiple tree-based algorithms and variance promoting data configurations', *International Interactions*, 48(4), pp. 555–578. DOI: 10.1080/03050629.2022.1993209
- Ghahari, S., Queiroz, C., Labi, S., et al. (2021) 'Cluster forecasting of corruption using nonlinear autoregressive models with exogenous variables (NARX) – An artificial neural network analysis', *Sustainability*, 13(20), e11366. DOI: 10.3390/su132011366
- Gilardi, F., Wasserfallen, F. (2019) 'The politics of policy diffusion', *European Journal of Political Research*, 58(4), pp. 1245–1256.
- Goodman, S., Yishay, A. B., Runfola, D. (2024) 'Spatiotemporal prediction of conflict fatality risk using convolutional neural networks and satellite imagery', *Remote Sensing*, 16(18), e3411. DOI: 10.3390/rs16183411
- Grekousis, G. (2019) 'Artificial neural networks and deep learning in urban geography: A systematic review and meta-analysis', *Computers, Environment and Urban Systems*, 74, pp. 244–256.
- Hashemi, M. (2023) 'Geographical visualization of tweets, misinformation, and extremism during the USA 2020 presidential election using LSTM, NLP, and GIS', *Journal of Big Data*, 10, e125. DOI: 10.1186/s40537-023-00797-2
- Hassoun, M. H. (1995) *Fundamentals of Artificial Neural Networks*. Cambridge: MIT Press, 511 p.

- Janowicz, K., Gao, S., McKenzie, G., et al. (2020) 'GeoAI: Spatially explicit artificial intelligence techniques for geographic knowledge discovery and beyond', *International Journal of Geographical Information Science*, 34(4), pp. 625–636. DOI: 10.1080/13658816.2019.1684500
- Jiang, D., Wu, J., Ding, F., et al. (2023) 'An integrated deep-learning and multi-level framework for understanding the behavior of terrorist groups', *Heliyon*, 9(8), e18895. DOI: 10.1016/j.heliyon.2023.18895
- Kohonen, T. (2001) *Self-Organizing Maps*. 3rd ed. Berlin: Springer, 501 p.
- Koutidis, G., Loumponias, K., Tsirikika, T., et al. (2024) 'Towards AI-driven prediction of terrorism risk based on the analysis of localized web news', *IEEE Access*, 12, pp. 167288–167299. DOI: 10.1109/ACCESS.2024.3485913
- LeCun, Y., Boser, B., Denker, J. S., et al. (1989) 'Backpropagation applied to handwritten zip code recognition', *Neural Computation*, 1(4), pp. 541–551.
- Lemke, N., Trein, P., Varone, F. (2024) 'Defining artificial intelligence as a policy problem: A discourse network analysis from Germany', *European Policy Analysis*, 10(2), pp. 162–187. DOI: 10.1002/epa2.1203
- Lima, M. S. M., Delen, D. (2020) 'Predicting and explaining corruption across countries: A machine learning approach', *Government Information Quarterly*, 37(1), e101407. DOI: 10.1016/j.giq.2019.101407
- Liu, R., Yao, X., Guo, C., et al. (2021) 'Can we forecast presidential election using Twitter data? An integrative modelling approach', *Annals of GIS*, 27(1), pp. 43–56. DOI: 10.1080/19475683.2020.1829704
- López-Iturriaga, F. J., Sanz, I. P. (2018) 'Predicting public corruption with neural networks: An analysis of Spanish provinces', *Social Indicators Research*, 140, pp. 975–998.
- Malone, I. (2022) 'Recurrent neural networks for conflict forecasting', *International Interaction*, 48(4), pp. 614–632. DOI: 10.1080/03050629.2022.2016736
- Marwala, T., Lagazio, M., Tettey, T. (2009) 'An integrated human-computer system for controlling interstate disputes', *International Journal of Computers and Applications*, 31(4), pp. 239–246.
- Menga, F., Nagel, C., Grove, K., et al. (eds.) (2024) *Political Geography in Practice: Theories, Approaches, Methodologies*. Cham: Palgrave Macmillan, 301 p.
- Michalak, P. (2019) 'Application of artificial neural networks in predicting voter turnout based on the analysis of demographic data', *Polish Cartographical Review*, 51(3), pp. 109–116.
- Mienye, I. D., Swart, T. G., Obaido, G. (2024) 'Recurrent neural networks: A comprehensive review of architectures, variants, and applications', *Information*, 15(9), e517. DOI: 10.3390/info15090517
- Neme, A., Hernández, S., Neme, O. (2011) 'An electoral preferences model based on self-organizing maps', *Journal of Computational Science*, 2(4), pp. 345–352.
- Qin, S., Wang, Y., Yang, X. (2023) 'Policy innovation diffusion and PPP spatial distribution', *China Finance and Economic Review*, 11(3), pp. 110–129. DOI: 10.1515/cfer-2022-0019
- Radford, B. J. (2022) 'High resolution conflict forecasting with spatial convolutions and long short-term memory', *International Interaction*, 48(5), pp. 739–758. DOI: 10.1080/03050629.2022.2031182
- Raduleşcu, M., Banica, L. (2014) 'Neural networks-based forecasting regarding the convergence process of CEE countries to the Eurozone', *Transylvanian Review of Administrative Sciences*, 42, pp. 225–246.
- Ravi, S. K., Chaturvedi, S., Rastogi, N., et al. (2022) 'A framework for voting behavior prediction using spatial data', *International Journal of Innovative Research in Computer Science and Technology*, 10(2), pp. 19–28. DOI: 10.55524/ijrcst.2022.10.2.4
- Saidi, F., Trabelsi, Z. (2022) 'A hybrid deep learning-based framework for future terrorist activities modeling and prediction', *Egyptian Informatics Journal*, 23(3), pp. 437–446. DOI: 10.1016/j.eij.2022.04.001
- Sarlin, P. (2011) 'Evaluating a self-organizing map for clustering and visualizing optimal currency area criteria', *Economics Bulletin*, 31(2), pp. 1483–1495.
- Schrodt, P. A. (1991) 'Prediction of interstate conflict outcomes using a neural network', *Social Science Computer Review*, 9(3), pp. 359–380.
- Schweinfurth, J. (2025) *Artificial Neural Network Architectures*. New Delhi: DPH, 228 p.
- Squire, R., Jackman, A. (2024) *Political Geography: Approaches, Concepts, Futures*. London: SAGE Publ, 256 p.
- Stoffa, J., Lisbona, R., Farrar, C., et al. (2018) 'Predicting how U.S. counties will vote in presidential elections through analysis of socio-economic factors, voting heuristics,

- and party platforms', *SMU Data Science Review*, 1(1), e4.
- Törnberg, P., Söderström, O., Barella, J., et al. (2025) 'Artificial intelligence and the state: Seeing like an artificial neural network', *Big Data & Society*, 12(2), pp. 1–14. DOI: 10.1177/20539517251338773
- Vapnik, V. N. (1998) *Statistical Learning Theory*. New York: John Wiley and Sons, 768 p.
- Wang, S., Huang, X., Liu, P., et al. (2024) 'Mapping the landscape and roadmap of geospatial artificial intelligence (GeoAI) in quantitative human geography: An extensive systematic review', *International Journal of Applied Earth Observation and Geoinformation*, 128, e103734. DOI: 10.1016/j.jzj.2024.103734
- Warf, B. (2016) 'Global geographies of corruption', *GeoJournal*, 81(5), pp. 657–669.
- Wilson, T. M. (ed.) (2025). *Border Studies: A Multidisciplinary Approach*. Cheltenham: Edward Elgar Publ, 350 p.
- Wordliczek, L. (2023) 'Neural network and political science: Testing the methodological frontiers', *EMPIRIA. Revista de Metodologia de Ciencias Sociales*, 57, pp. 37–62. DOI: 10.5944/empiria.57.2023.36429
- Wu, L., Cui, P., Pei, J., et al. (2022) *Graph Neural Networks: Foundation, Frontiers, and Applications*. Singapore: Springer, 689 p.

Статья поступила в редакцию: 08.12.2025

Статья принята к печати: 15.01.2026

## POLITICAL-GEOGRAPHIC RESEARCH USING ARTIFICIAL INTELLIGENCE: NEURAL NETWORK CAPABILITIES AND LIMITATIONS

V. Blanutsa

Viktor Blanutsa, Doctor of Sciences (In Geography), Leading Researcher,  
Sochava Institute of Geography, Siberian Branch of the Russian Academy of Sciences, Irkutsk, Russia.  
E-mail: blanutsa@list.ru (ORCID: 0000-0003-3958-216X. Researcher ID: G-7172-2016).

### Abstract

The study assesses the possibilities and limitations of neural network algorithms in political-geographic research using a global selection of journal articles. It examined the nature of artificial neural networks, compiled a database of relevant studies, evaluated their heuristic capabilities for current and future research, and identified methodological limitations. Using an author-developed semantic search algorithm based on machine learning, over seventy journal articles were retrieved, with their distribution by year and country analyzed. These articles covered conflict studies, elections, world order, and anti-corruption within political geography. They employed single- and multi-layer perceptrons, self-organizing maps, convolutional, recurrent, and graph neural networks. These algorithms enabled predictions of armed conflict timing and location, election outcomes, shifts in the balance of power, and territorial corruption risks. They are characterized by self-learning, detection of complex nonlinear dependencies, simultaneous analysis of diverse data types, fault tolerance, noise resistance, and high performance. Future applications in border studies, regional studies, cross-border interactions, and the diffusion of political ideas were outlined. Analysis of the articles revealed ten main limitations of artificial neural networks, and six initiatives were proposed to address them in future research. These findings guide the emerging field of neural network analysis in political-geographic processes.

**Keywords:** geographical conflict study; electoral geography; world order; anti-corruption geography; state border; administrative-territorial division; cross-border interaction; spatial diffusion of innovations; artificial neural network.

**Financial support:** The work was carried out within the framework of the State Assignment of the V.B. Sochava Institute of Geography, Siberian Branch of the Russian Academy of Sciences (SB RAS) (Project FWEM-2026-0006) « Socio-Geographical Foundations for the Analysis of Siberia's Territorial Structures in the Context of Russia's New Eastern Policy and the Intensification of Eurasian Continental Integration». No. 126020516552-3.

УДК-378:32

DOI: 10.17072/2218-1067-2026-1-127-140

## СИСТЕМА ПОЛИТОЛОГИЧЕСКОГО ОБРАЗОВАНИЯ РОССИЙСКОЙ ФЕДЕРАЦИИ В ВЫСШЕЙ ШКОЛЕ: СТРУКТУРНЫЕ ОСОБЕННОСТИ СОВРЕМЕННОГО СОСТОЯНИЯ

Н. А. Зарипов, А. И. Мясников, А. И. Торгуд, А. В. Кошкин

*Зарипов Никита Андреевич*, аспирант, преподаватель факультета социальных наук, Национальный исследовательский университет «Высшая школа экономики», Москва, Россия; младший научный сотрудник, Государственный академический университет гуманитарных наук, Москва, Россия. E-mail: nazaripov74@yandex.ru (ORCID: 0000-0003-4834-4665, ResearcherID: HHN-5790-2022).

*Мясников Артём Игоревич*, аспирант факультета политологии, Санкт-Петербургский государственный университет, Санкт-Петербург, Россия; лаборант-исследователь, Государственный академический университет гуманитарных наук, Москва, Россия. E-mail: miasnickov.artiom@yandex.ru (ORCID: 0009-0001-9836-2039 ResearcherID LGZ-1855-2024).

*Торгуд Анастасия Игоревна*, стажер-исследователь, Международный центр изучения институтов и развития, Национальный исследовательский университет «Высшая школа экономики», Москва, Россия; лаборант-исследователь, Государственный академический университет гуманитарных наук, Москва, Россия. E-mail: anastasiatorgud@yandex.ru (ORCID: 0009-0009-8553-8531).

*Кошкин Андрей Вячеславович*, ассистент кафедры экономической теории, Санкт-Петербургский политехнический университет Петра Великого, Санкт-Петербург, Россия; младший научный сотрудник, Государственный академический университет гуманитарных наук, Москва, Россия. E-mail: koshkin\_9300@mail.ru (ORCID: 0000-0001-9942-7722).

### Аннотация

Статья посвящена сравнению учебных планов образовательных программ по политологии университетов Российской Федерации как части институционализации политической науки, которая прежде становилась предметом преимущественно общественных и экспертных дискуссий. С опорой на категоризацию учебных дисциплин и сопоставление долей их нагрузки в учебных планах 64 профильных программ высшего образования авторы проводят кластеризацию по методу *k-means* и выделяют основные подходы к профилям подготовки: методический анализ, политическое управление, политический анализ, фундаментальная гуманитарная подготовка, международные отношения и история. Значимая доля специальных политологических дисциплин во всех кластерах может определять существующее разнообразие профессиональных траекторий политологов. Кроме того, по результатам сопоставления учебных планов с профилями учебно-научных подразделений отмечается роль структурных подразделений в формировании того или иного профиля. Разные подходы к формированию компетенций политолога являются результатом ответа научных и экспертных коллективов университетов на поиск баланса между классической гуманитарной подготовкой и запросами со стороны рынка труда, который дается с опорой на собственное представление о специалистах. Исследование дополняет дискуссию об институционализации политологии в России и предлагает оригинальный взгляд на анализ современного состояния системы создания, воспроизводства и передачи политического знания.

**Ключевые слова:** институционализация политологии; высшее образование; политологическое образование; идентичность политолога; политическая социализация; политическая наука; образовательные программы.

## Введение

Несмотря на значительное теоретико-методологическое наследие отечественной школы политических наук, со дня утверждения профессионального сообщества, которому в 2025 г. исполнилось 70 лет, фактическое утверждение политологов в России произошло лишь в 1989 г. после изменений в научно-образовательной сфере и включения политологии в реестр специальностей высшего образования. Процессы становления и развития политической науки стали отдельным направлением исследований (Ильин, 1999; Пляйс, 2002), в рамках которого анализируются как количественные показатели – число диссертаций по специальности, научных журналов и публикуемых статей по политическим наукам (Пляйс, 2007; Авдонин, 2025), так и факторы формирования профильных научных коллективов (Фадеева, 2020), теоретической и методологической значимости проводимой работы (Борисов, 2023) и ее вклада в развитие международной политической науки (Мельвиль, 2020). Напротив, профильное политологическое образование в высшей школе является скорее предметом экспертных и общественных дискуссий. При этом сама система передачи знаний студентам является критически значимой для формирования профессиональной идентичности молодых политологов, укрепления основанного на общности знаний сообщества и подготовки новых поколений исследователей и специалистов (Абрамов, 2021: 102).

Важность изучения образования обусловлена сложностью определения не только портрета современного выпускника-политолога, но и его профессиональной идентичности, которая в общественном представлении характеризуется размытостью и наличием слабой связи между политологом как специалистом и выпускником соответствующей образовательной программы (Малинова, 2015: 226). В этой связи, несмотря на формально достигнутую зрелость политологии как института науки и экспертизы, по-прежнему мало известно, какие конфигурации организации политологии как института образования предлагают экспертные и научные сообщества университетов.

Как отмечает О.Ю. Малинова, рамки дисциплины создали внешний каркас, внутреннее содержание которого остается предметом интенсивных академических дискуссий (Малинова, 2015: 235). Особый интерес представляет изучение дискуссии, которая происходит в формате учебных планов, по которым, как предполагается, студенты тренируют свои компетенции и получают знания, становясь в итоге политологами-специалистами. Однако остается не до конца понятным, в рамках каких дисциплин и соотношений эта дискуссия ведется в современной отечественной системе.

Важно отметить, что обсуждение политологического образования в России в том или ином виде представлено при анализе особенностей образовательных программ именно в ведущих российских университетах (Бронников, 2021), влияния политологического образования на социализацию обучающихся (Алексеев, 2022) и уровня их гражданско-политического участия, особенностей преподавания политологических дисциплин в различных университетах, где одинаковые по названию учебные дисциплины могут преподаваться по-разному в зависимости от состава и профиля конкретного профессорско-преподавательского состава, региональной специфики (Уразбаев, 2024) и, что особенно актуально для социально-гуманитарных направлений, общественных тенденций. Вместе с этим, как отмечают ученые в области образования, не последнюю роль на содержание учебных планов могут оказывать и структуры учебно-научных подразделений, в рамках которых реализуются образовательные программы (Гончаров, 2008: 16; Кларк, 2011: 61). Это находит подтверждение в ряде эмпирических работ в сфере социально-гуманитарного образования (Portmann, 2003: 528), в частности политологического (Бронников, 2021: 132; Giuliani, 2012: 528), указывающих на взаимосвязь содержания и профилей программ подготовки с типом академических подразделений, которые их реализуют.

В данной дискуссии раскрывается особенность политологического знания. Представители академического сообщества нередко указывают на то, что наука на фоне обилия новостей *«не успеваает концептуализировать и осмысливать новую реальность»* (Мельвиль, 2024: 17), что при сосредоточении на *«ярких элементах»* общественной жизни из поля зрения академических исследований выпадают *«устойчиво воспроизводимые»* структуры политического пространства (Ильин, 2024: 9). Схожего мнения придерживаются и представители международной политической науки, указывая на вызовы для классических исследовательских методологий на фоне трансформаций общественно-политической жизни (Ishiyama, 2023: 420). В этой связи особого внимания заслуживает образовательная система, которая должна не только передать знания как гуманитарного направления обучения и познакомить с классическими политическими теориями, но и подготовить специалистов к работе на рынке труда в условиях регулярного изменения образа жизни и внедрения инноваций, меняющих саму суть социальных отношений (Зарипов, 2025). То, какой ответ на данные особенности предлагают университеты, во многом определяет конкурентоспособность выпускников и их профессиональную идентичность.

Безусловно, система образования в России предлагает определенные ответы на поставленный в статье вопрос. Проектирование учебных планов происходит с опорой на федеральные стандарты и методические рекомендации как институционализированные установки о наборе компетенций специалистов. В случае политологии такими документами выступают Федеральный государственный образовательный стандарт (далее – ФГОС) и нормативные акты Федерального учебно-методического объединения (далее – ФУМО) в сфере высшего образования по укрупненной группе специальностей и направлений (далее – УГСН) 41.00.00 «Политические науки и регионоведение», которые разрабатываются совместно академическим сообществом политологов и органами государственной власти. В этом заключается отдельная особенность стандартов: в них фиксируются совместно сконструированный образ направления «Политология», в котором государство, действующее через систему образования как бюрократический институт, выступает регулятором и «заказчиком», а академическое сообщество – носителем научных стандартов и методологических ориентиров. Упомянутые документы дают ориентир для реализации программы, но не регламентируют полный набор изучаемых дисциплин. Как следствие, результат подготовки специалистов между университетами может сильно отличаться. Методическим ответом на эту сложность являются учебные планы последних: дисциплины, объем и особенности их освоения. Предполагается, что структура курсов для студентов высшей школы в отдельном университете является базовым формальным элементом системы образования, определяющим набор знаний и методов и, как следствие, мировоззрение, с которыми выпускник-политолог начинает свою профессиональную карьеру. В случае политологического образования этот вопрос приобретает комплексный характер: социальные и культурные особенности регионов, специфика научных и экспертных коллективов университета, а также конъюнктура рынка труда могут предлагать к освоению разный набор знаний и компетенций. Как следствие, учебные планы одной специализации в разных университетах при соответствии общим рекомендациям ФГОС могут значительно отличаться.

В рамках данного исследования предпринимается попытка выявить профили подготовки программ высшей школы по направлению «Политология» (41.03.04) в Российской Федерации и проанализировать их особенности. Эмпирической базой исследования выступили учебные планы всех программ подготовки по политологии университетов России, что позволяет перейти от частных наблюдений к изучению общей системы и сравнению отдельных элементов последней.

### Методология исследования

Исследование базируется на анализе 64 учебных планов образовательных программ бакалавриата по направлению «Политология» (41.03.04) очной формы обучения из всех российских университетов (см. полный список в приложении). Данные собирались посредством поиска информации на официальных сайтах университетов<sup>1</sup>. При отборе особое внимание уделялось различным институциональным формам образовательных программ: учитывались как программы, реализуемые на профильных факультетах, институтах, департаментах и школах политологии, так и программы, находящиеся в ведении кафедр в составе более крупных факультетов и институтов. Для каждой программы фиксировалась информация о типе учебно-научного подразделения, отвечающего за реализацию программы, и географическом расположении университетов. Подобный подход к формированию выборки позволил сопоставить характеристики образовательных программ с их организационным статусом и территориальным контекстом. Все выбранные учебные планы относились к очным четырехлетним программам бакалавриата последнего поколения стандартов (3++), что обеспечивает сопоставимость их структур.

Для сравнительного анализа содержания была разработана система тематической категоризации и кодификации учебных планов, который был использован авторами при анализе планов университетов России, входящих в QS-рейтинг. Каждую учебную дисциплину вручную относили к одной из заранее выделенных категорий на основании ее названия и содержания. С опорой на исследования в области политологического образования (Кошкин, 2018: 35) были выделены следующие блоки:

– **прикладные политологические дисциплины**, такие как «*Политический менеджмент*», «*Государственное управление*», «*Организация и проведение избирательных кампаний*» и другие, ориентированные на развитие у обучающихся компетенций в сферах GR и PR в политике и политического консалтинга;

– **методологический блок** (Бронников, 2021: 135), включающий «*Политический анализ*» и специализированные курсы по методам политологического исследования;

<sup>1</sup> Из новых регионов Российской Федерации авторы смогли получить данные только по Донецкому государственному университету.

- смежные общественные дисциплины, в том числе «Социология», «Психология», «Религиоведение» и др. (Гукова, 2021: 242);
- блок теорий, состоящий из политико-теоретических дисциплин, в том числе «История политических учений», «Политическая философия», «Политическая теория» и др.;
- международные отношения, включающие курсы по освоению теоретических подходов к анализу мировой политики, изучение институтов и акторов международных политических систем;
- блок истории, включающий предметы от «Истории политической науки» и «Политической истории России» до «Истории международных отношений» и «Истории государственной службы в России»;
- блок по российской политике, например, базовый курс «Современная российская политика» и дисциплины, направленные на углубленное понимание политических процессов в России;
- специальные политологические дисциплины (далее – спецдисциплины), включающие «Сравнительную политологию», «Политическую социологию», «Политическую психологию» и др.;
- общие навыки и компетенции – обязательные курсы, предусмотренные ФГОС: «Философия», «История России», «Иностранный (английский) язык», «Безопасность жизнедеятельности», «Физическая культура и спорт»; дисциплины «Введение в специальность» и «Основы российской государственности», обязательные по учебному плану и вводные по содержанию, также отнесены нами к этому блоку;
- «прочее» – дисциплины, не являющиеся строго политологическими, но дополняющие профильные курсы и развивающие универсальные компетенции.

Каждая дисциплина была отнесена к одной из указанных категорий (в спорных случаях – исходя из преобладающей тематики). После этого был проведен расчет нагрузки каждой категории в зачетных единицах (далее – з. е.). Далее для каждой образовательной программы определялась доля дисциплин каждого типа – процентное соотношение числа курсов, отнесенных к определенной категории, в отношении общего числа з. е. программы. Полученные доли отражают распределение нагрузки по обучению студентов разными категориями.

Для выявления типологических групп программ по содержательному профилю был применен кластерный анализ методом *k*-средних, объединяющий объекты в группы на основе схожести их параметров (Гичиев, 2020). В качестве признаков кластеризации выступали рассчитанные ранее доли дисциплин из десяти категорий, характеризующих каждую программу. На основе комбинации этих признаков формировали доли центроидов каждого кластера. Кластерный анализ позволил получить эмпирическую типологию образовательных программ по их содержанию, основанную на репрезентации долей учебных дисциплин, каждая программа была отнесена к одному из выявленных типовых кластеров.

## Результаты

Для детального рассмотрения бакалаврских планов по политологии были построены ящики с усами, демонстрирующие распределение учебных курсов по зачетным единицам среди всех образовательных программ (рис. 1).

Распределение показывает наличие большого разброса по распределению долей категорий предметов в учебных планах – например, доля прикладных дисциплин варьируется от их отсутствия в списках дисциплин вплоть до трети объема изучаемых предметов. При этом в учебных планах значимая доля нагрузки принадлежит блоку спецдисциплин. Во многом подобное связано с многослойной структурой политической науки, объединяющей различные направления изучения политического пространства. Ключевой особенностью дисциплин данного блока является их методологический плюрализм, позволяющий использовать в исследовательской деятельности широкий спектр аналитических подходов.

Подобная конъюнктура предлагает общее представление, но не способна в полной мере представить портрет политолога; для дополнения предлагается рассмотреть кластеры университетов со схожими структурами программ по политологии. С помощью «метода локтя» были выделены шесть кластеров и построено нормированное среднее распределение долей дисциплин по предметным областям в каждом кластере (рис. 2). Распределение программ по кластерам представлено в приложении.



Рис. 1. Распределение долей предметов в программах по политологии (выполнено авторами в Python)

**СРАВНЕНИЕ 6 КЛАСТЕРОВ: НОРМИРОВАННОЕ РАСПРЕДЕЛЕНИЕ ДОЛЕЙ ПО ПРЕДМЕТНЫМ ОБЛАСТЯМ**

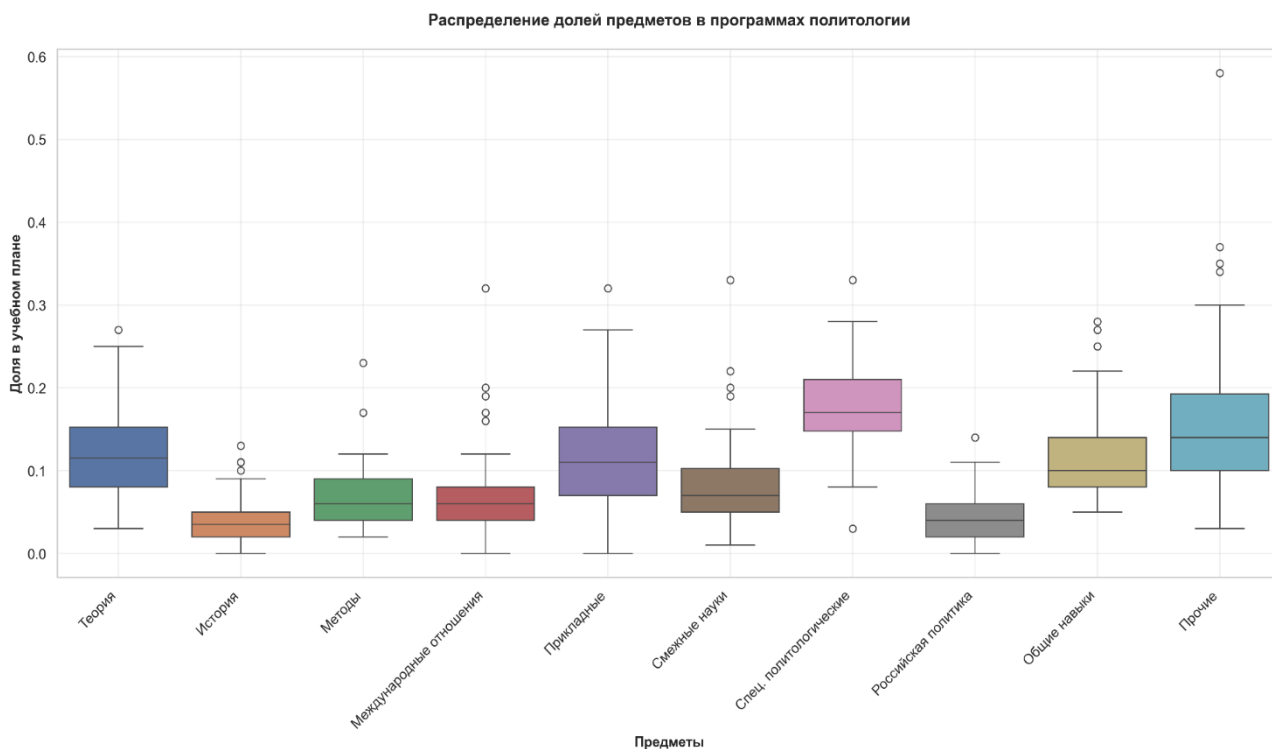

Рис. 2. Нормированное распределение долей по предметным областям по шести кластерам (выполнено авторами в Python)

Проведенный анализ демонстрирует, что во всех кластерах значительную роль играют курсы из блока «Общие навыки и компетенции», включенные в качестве требования ФГОС. Существенную долю занимают дисциплины блока «Прочее», которые, хотя и не связаны напрямую с политической наукой, выполняют важные вспомогательные функции – помогают обучающимся адаптироваться к университетской среде (курсы по адаптации к обучению в высшей школе), а также способствуют развитию дополнительных знаний и умений за пределами социально-гуманитарной сферы (от вторых иностранных языков до основ предпринимательства и правовой грамотности). Кроме того, упомянутая высокая доля спецдисциплин характерна для каждого выделенного кластера.

Полученные кластеры были названы с опорой на доминирующие категории в учебных планах: методологический кластер, управленческий кластер, кластер политического анализа, кластер фундаментальной гуманитарной подготовки, кластер международных отношений и историко-теоретический кластер.

В рамках первого кластера с четырьмя программами выделяются планы с доминирующим блоком методологических дисциплин (13,5 % от общей трудоемкости): кампусы НИУ ВШЭ в Москве и Санкт-Петербурге, где традиционно значительное внимание уделяется проблематике методологии социально-гуманитарного анализа, программа «Информационные и когнитивные технологии в политическом процессе» в РАНХиГС, Тамбовский государственный университет и т.д. Данный кластер представляет собой модель политологического образования, ориентированную на развитие исследовательских и аналитических компетенций.

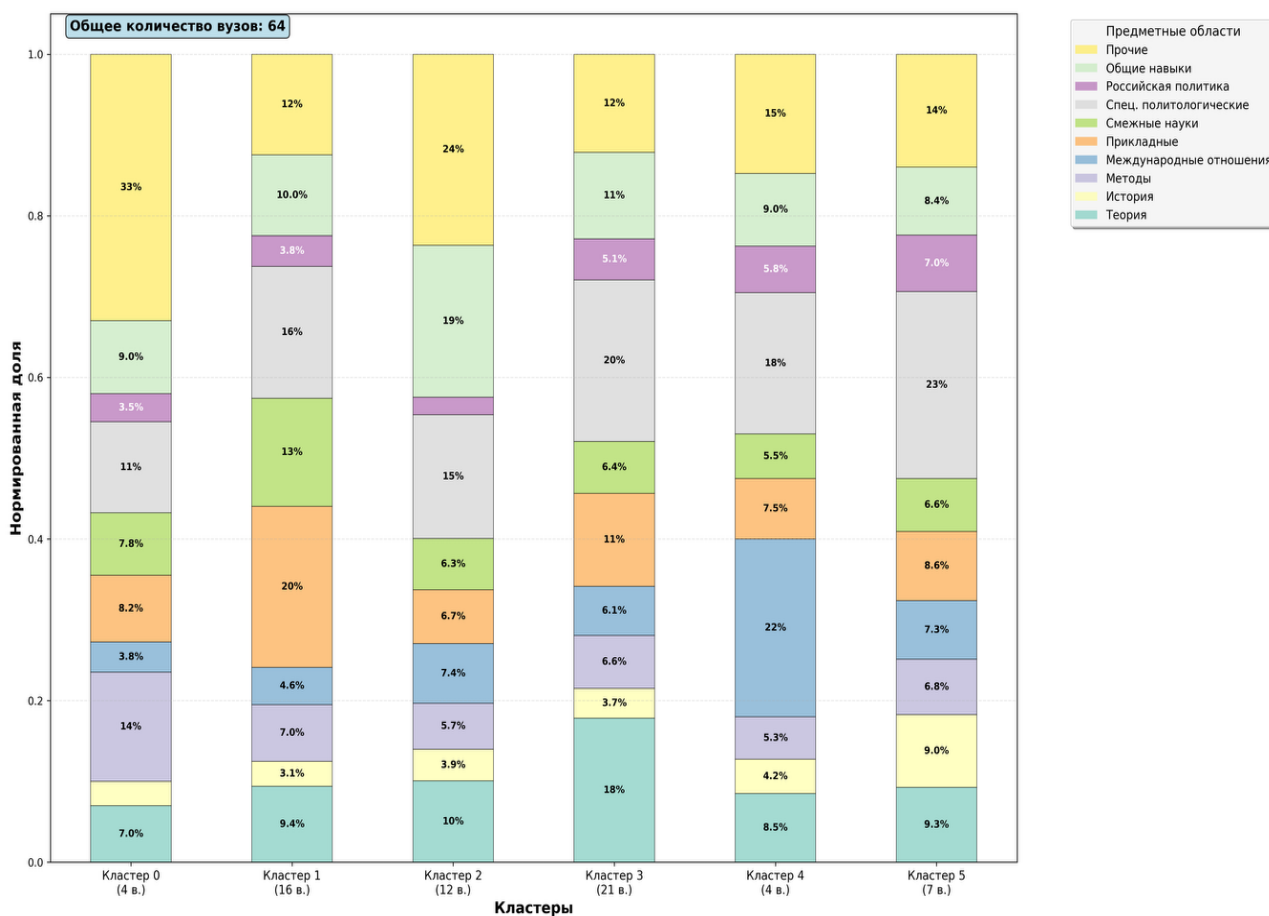
Во втором кластере – управленческом – представлены 16 программ с доминированием курсов политического менеджмента, консалтинга и управления (19,9 % от общей трудоемкости). В эту группу входят как московские практико-ориентированные вузы (Государственный университет управления и Финансовый университет с программой «Современные политические технологии, экспертиза и GR»), так и региональные университеты (например, Уральский федеральный университет и Казанский университет с программой «Политические технологии и политический менеджмент»), для которых характерна ориентация на запросы органов государственной власти, заинтересованных в подготовке политологов-управленцев.

Третий кластер ориентирован на курсы, посвященные комплексному политическому анализу в различных сферах и отраслях политического – от политической социологии и психологии до инструментария изучения процессов в отдельных странах и регионах мира. Для программ этого кластера характерно преобладание специальных политологических дисциплин (около 15,3 % от общей трудоемкости). К нему относятся бакалаврские программы университетов Москвы (МГИМО и РАНХиГС) и регионов (Томского государственного и Удмуртского государственного университетов). Предполагается, что портрет выпускника подобных программ обладает компетенциями для профильной экспертно-аналитической деятельности. В данную группу входят 12 образовательных программ.

К четвертому кластеру, в структуре которого доминируют курсы по политической теории (17,8 % от общей трудоемкости), относится 21 образовательная программа, в числе которых СПбГУ, МГУ, Южный федеральный университет и Уфимский университет науки и технологий. Акцент на данном блоке дисциплин позволяет этим университетам обеспечивать фундаментальную гуманитарную подготовку своих выпускников, ориентированную на освоение концепций, принципов и категориального аппарата политической науки.

В пятом кластере с четырьмя программами выделяется блок дисциплин по международным отношениям (22 % от общей трудоемкости): к ним относятся РУДН, программа «Мировая политика» в Финансовом университете, а также политология в Орловском государственном университете. Небольшое число университетов с подобным уклоном может быть обусловлено наличием отдельных направлений подготовки по международным отношениям. Возвращаясь к политологии, отметим, что образование в данной группе тесно связано с мировой политикой: внешней политикой, деятельностью международных организаций, анализом глобальных политических процессов.

Наконец, в последнем – шестом – кластере, состоящем из семи программ, значительно выделяется блок дисциплин по политической теории (9,3 % от общей трудоемкости), что при более детальном анализе связано с деятельностью кафедр политологии в структуре исторических факультетов. К нему относятся, например, Пермский государственный национальный исследовательский университет, Государственный университет просвещения, Мордовский государственный университет, Иркутский государственный университет. Политология в данных университетах характеризуется выраженной историко-теоретической направленностью и институциональной встраиваемостью в контекст исторического образования.

Вернемся к исследовательскому вопросу: кто такой политолог с точки зрения учебных планов университетов России? Можно отметить схожую с медийной средой неоднозначность идентичности специалиста (Малинова, 2015). Полученные результаты согласовываются с тезисом о том, что главным государственным механизмом в системе высшего образования в России практически уже 30 лет является государственный (впоследствии – федеральный государственный) образовательный стандарт (Бронников, 2021). В то же время интерес вызывает тот факт, что дифференциация политологий происходит при формальном соблюдении единых ФГОС. Подобная ситуация обусловлена в том числе гуманитарной спецификой образования политолога в международном опыте, который был использован в качестве одного из ориентиров для разработки отечественных подходов к образованию, а также требованиями рынка труда и стремлением к практикоориентированному характеру высшего образования. Выделенные кластеры демонстрируют, что российские университеты культивируют образы специалиста-политолога от ориентированного на прикладные задачи политического менеджмента до сфокусированного на фундаментальных теоретических исследованиях. При этом вне зависимости от кластеров важное место занимают спецдисциплины, связанные с отдельными направлениями политической науки – от политической социологии до психологии; во многом выбранный профиль становится основанием для формирования у студентов научных интересов и предрасположенности к тем или иным профессиям. В проектировании планов и содержания программы особое место занимают исполнители процесса передачи знаний – академическое сообщество и администрации учебных учреждений, которые руководствуются собственными представлениями о приоритетах в подготовке кадров, имеющимися ресурсами и особенностями регионального контекста. Объяснением обнаруженной специфики может выступать организационная принадлежность кафедр политологии в структуре университета: так, организация политологии историческим факультетом может привести к смещению акцента учебного плана в сторону дисциплин соответствующего профиля, что может быть связано со специализацией профессорско-преподавательского состава.

Для проверки данного предположения стоит обратиться к еще одной характеристике учебных планов – профилям кафедр учебно-научных подразделений (далее – УНП), отвечающих за реализацию программы,<sup>2</sup> – и их сравнению с соответствующими категориями предметов. В случае специальных политологических курсов таким профилем УНП может выступать политология, исторических курсов – история, курсов по смежным общественным дисциплинам – социальные науки, международных курсов – международные отношения, теоретических курсов – философия, прикладных курсов – государственное управление и юриспруденция. На основании учебных планов в категориях были выделены медианные доли в нормированной нагрузке, после чего полученное значение сравнивалось с нормированными долями в программах профильных кафедр. Полученные результаты представлены в таблице.

#### Соотношение профилей УНП с содержанием учебных планов политологов

Профиль УНП	Количество кафедр	Количество кафедр, где доля предмета выше медианного значения	Процент кафедр, где доля предмета выше медианного значения
Политология	6	2	33
История	11	8	73
Социальные науки	17	11	65
Международные отношения	7	3	43
Гуманитарные науки	3	2	66
ГМУ и юриспруденция	9	7	78

Данные по 52 образовательным программам показывают, что в 32 случаях доля профильных дисциплин в учебных планах выше медианного значения; подобные значения подтверждают данные схожих исследований образовательных программ в зарубежных университетах (Portmann, 2003).

Выборочный анализ отдельных кафедр подтверждает обнаруженные закономерности. Так, наличие высокой доли курсов исторического профиля в учебных планах политологов Пермского (Фадеева, 2019: 124) и Иркутского (Зуляр, 2014: 98) государственных университетов может быть

<sup>2</sup> Под УНП в данном исследовании понимаются структуры, кафедры которых осуществляют подготовку политологов; к ним относятся факультеты, институты, департамент и т.д. Принимая во внимание разнообразие подходов к внутреннему устройству университетов, в рамках анализа мы рассматривали те структуры, которые упомянуты в документах как ответственные за реализацию программы.

обусловлено тем, что профильные кафедры входят в состав исторических факультетов. Другим примером выступает значимый теоретический компонент в программе Казанского федерального университета (Зазнаев, 2001: 61); соответствующая кафедра является структурным подразделением Института социально-философских наук и коммуникаций. Подобные наблюдения отражают значимость академических традиций и структурной специфики в институциональном оформлении политологии как направления подготовки.

Изучение ситуации в ряде других учебных заведений позволяет говорить о наличии и других факторов. Например, ориентация кафедр политологии в Уральском федеральном университете и Кубанском государственном университете на развитие навыков и компетенций в области политического менеджмента и консалтинга, по всей видимости, в большой степени определяется не профилем вышестоящего учебно-научного подразделения (так, в КубГУ кафедра функционирует в составе факультета управления), а запросами со стороны регионального рынка труда, ориентированного на поиск прикладных политических специалистов (Фишман, 2019: 63; Бабешко, 2006: 5). В свою очередь, международный профиль учебного плана политолога на кафедре политологии Российского университета дружбы народов связана с традиционной ориентацией факультета, да и университета в целом на международное сотрудничество (Кряжева-Карцева, 2008: 142).

### Заключение

Исследование является продолжением академической дискуссии об институционализации отечественной политологии – предложенный анализ предлагает новый взгляд на определение того, как научное и экспертное сообщество, формирующее составы кафедр университетов, видит систему воспроизводства и передачи знания в рамках подготовки будущих специалистов по политологии.

Анализ показывает, что образовательная программа – комплексный феномен, ее структура формируется под влиянием не только регионального рынка труда, но и институциональной специфики образовательных организаций, обусловленной особенностями исторического развития факультета и кафедры в отдельности. Природа и механизм такого влияния требуют более детального анализа.

Профессорско-преподавательский состав, который сегодня разрабатывает и реализует курсы, во многом основывается на собственном должном представлении об оптике, через которую стоит обучать студентов профессиональным компетенциям. Поскольку последние регламентируются нормативно-правовыми актами, возникает картина, при которой политологи-выпускники со схожим набором компетенций формируют свою идентичность из разных областей политического знания. Отчасти подобная ситуация определяет сложность выстраивания границ профессии: политический социолог и компаративист могут быть схожи в компетенциях, но различны в областях экспертного знания, что определяет их различие и в профессиональных траекториях.

Вместе с этим, обращаясь к блоку спецдисциплин, можно предположить, что профессиональная идентичность политологов дополнительно конструируется и на микроуровне через отбор дисциплин по выбору, дополняющих особенности основного направления подготовки из числа обязательных курсов и формирующих уникальный образовательный ландшафт каждого университета.

Стоит отметить и ограничения. Так, при подсчете курсов учебных планов авторы сознательно отказались от стратификации предметов по принципу «обязательный курс – курс по выбору». Подобное решение обусловлено целью исследования – определением наполнения образовательного пространства студентов *per se*, включение опции выбора курсов является перспективным направлением для дальнейшего изучения. Кроме того, в статье рассматривается только формальная структура образования – неформальные факторы (особенно реализации курсов) относятся к процессу усвоения образовательной программы и являются отдельным предметом изучения, которые можно рассмотреть с точки зрения экспертных интервью с руководителями образовательных программ и структурных подразделений.

Современное политологическое образование в России представляет собой комплексный феномен, который формируется в результате реализации федеральных образовательных стандартов и ресурсов отдельного университета. Вариативность учебных планов является не просто следствием административных решений, но отражает существующие расхождения в понимании природы политического и методологических оснований его изучения. Институциональный каркас политологии, сложившийся за последние десятилетия, служит не столько формой с единой структурой, но и предметом постоянных изменений, обусловленных спецификой политологического знания, изменениями подходов в образовательной политике и т.д. Профессиональная идентичность выпускника такого направления определяется

не только в результате усвоения набора компетенций, но и в процессе сложного взаимодействия регулирующих инстанций и коллективов, наделяющих стандарт уникальным содержательным наполнением на местах.

### Благодарности

Коллектив авторов выражает благодарность Леониду Владимировичу Сморгунову, Ольге Юрьевне Малиновой, Надежде Владимировне Борисовой и Илье Александровичу Помигуеву за ценные замечания и рекомендации, способствовавшие реализации исследования, а также Совету молодых политологов Российской ассоциации политической науки за помощь в сборе и обработке данных учебных планов.

### Финансовая поддержка

Исследование подготовлено в Государственном академическом университете гуманитарных наук в рамках государственного задания Министерства науки и высшего образования Российской Федерации по результатам конкурсного отбора ЭИСИ (FZNF-2025-0012).

### Список литературы / References

- Абрамов, А. В., Воробьев, А. П. (2021) 'Проблемы политологического образования в современной России. Попытка количественного исследования', *Обозреватель*, 7, сс. 96–110. [Abramov, A. V., Vorobyev, A. P. (2021) 'Problems of political science education in modern Russia An attempt at quantitative research' [Problemy politologicheskogo obrazovaniya v sovremennoj Rossii. Popytka kolichestvennogo issledovaniya], *Observer*, 7, pp. 96–110. (In Russ.)]. DOI: 10.48137/2074-2975\_2021\_7\_96
- Авдонин, В. С., Мелешкина, Е. Ю. (2025) 'Российские журналы по политической науке сквозь призму библиометрических показателей', *Полис. Политические исследования*, 1, сс. 173–191. [Avdonin, V. S., Meleshkina, E. Yu. (2025) 'Russian journals on political science through the prism of bibliometric indicators' [Rossijskie zhurnaly po politicheskoy nauke skvoz' prizmu bibliometricheskikh pokazatelej], *Polis. Political Studies*, 1, pp. 173–191. (In Russ.)]. DOI: 10.17976/jpps/2025.01.13
- Алексеев, Д. В., Копылова, П. С., Помигуев, И. А. (2022) 'Восприятие политики сообществом молодых политологов: опыт эмпирического анализа', *PolitBook*, 1, сс. 158–177. [Alekseev, D. V., Kopylova, P. S., Pomiguyev, I. A. (2022) 'Perception of policy by the community of young political scientists: experience of empirical analysis' [Vosprijatie politiki soobshhestvom molodyh politologov: opyt jempiricheskogo analiza], *PolitBook*, 1, pp. 158–177. (In Russ.)].
- Бабешко, В. А. (2006) 'Кубанская политологическая школа', *Человек. Сообщество. Управление*, 4, сс. 5–9. [Babeshko, V. A. (2006) 'The Kuban school of Political science' [Kubanskaja politologicheskaja shkola], *Human. Society. Governance*, 4, pp. 5–9. (In Russ.)].
- Борисов Н. А. (2023) 'Тридцать лет постсоветских исследований в российской политической науке: тренды и перспективы', *Политическая наука*, 4, сс. 15–55. [Borisov, N. A. (2023) 'Thirty years of post-Soviet research in Russian political science: trends and prospects' [Tridcat' let postsovetskih issledovaniy v rossijskoj politicheskoy nauke: trendy i perspektivy], *Political science*, 4, pp. 15–55. (In Russ.)]. DOI: 10.31249/poln/2023.04.01
- Бронников, И. А., Цыбряева, М. В. (2021) 'Политологическое образование в современных российских вузах (2017-2021 гг.)', *Дискурс-Пи*, 4, сс. 125–140. [Bronnikov, I. A., Tsybryaeva, M. V. (2021) 'Political Science Education in Contemporary Russian Universities (2017–2021)' [Politologicheskoe obrazovanie v sovremennyh rossijskih vuzah (2017-2021 gg.)], *Discourse-P*, 4, pp. 125–140. (In Russ.)]. DOI: 10.17506/18179568\_2021\_18\_4\_125
- Гичиев, Н. С. (2020) 'Кластерный анализ в экономике: теоретический аспект', *Региональные проблемы преобразования экономики*, 8, сс. 176–186. [Gichiev, N. S. (2020) 'Cluster analysis in economics: theoretical aspect' [Klasternyj analiz v jekonomike: teoreticheskij aspekt], *Regional problems of transforming the*

- economy*, 8, pp. 176–186. (In Russ.)). DOI: 10.26726/1812-7096-2020-8-176-186
- Гончаров, С. А. (2008) ‘Управление инновационной образовательной программой и профессиональные компетентности участников’, *Universum: Вестник Герценовского университета*, 2, сс. 15–17. [Goncharov, S. A. (2008) ‘Management of an Innovative Educational Program and the Professional Competencies of Its Participants’ [Upravlenie innovacionnoj obrazovatel'noj programmoj i professional'nye kompetentnosti uchastnikov], *Universum: Bulletin of the Herzen University*, 2, pp. 15–17. (In Russ.)].
- Гукова, И. Н., Бойко, Ж. В., Половнева, Л. С. (2021) ‘Состояние политического образования в современной России: проблемы и пути их решения’, *Via in Tempore. История. Политология*, 1, сс. 238–248. [Gukova, I. N., Boyko, Z. V., Polovneva, L. S. (2021) ‘State of political education in modern Russia: problems and ways of their solution’ [Sostojanie politicheskogo obrazovanija v sovremennoj Rossii: problemy i puti ih reshenija], *Via in tempore. History and political science*, 1, pp. 238–248. (In Russ.)]. DOI: 10.52575/2687-0967-2021-48-1-238-248
- Зазнаев, О. И. (2001) ‘Политическая наука в Татарстане’, *Политическая наука*, 3, сс. 59–75. [Zaznaev, O. I. (2001) ‘Political science in Tatarstan’ [Politicheskaja nauka v Tatarstane], *Political science*, 3, pp. 59–75. (In Russ.)].
- Зарипов, Н. А., Алексеев, Д. В. (2025) ‘Динамика развития сообщества молодых политологов сквозь призму крупных мероприятий (на примере Совета молодых политологов Российской ассоциации политической науки)’, *Вестник СНО Санкт-Петербургского университета. Науки об обществе*, 1, сс. 34–38. [Zaripov, N. A., Alekseev, D. V. (2025) ‘The dynamics of the development of the community of young political scientists through the prism of major events (using the example of the Council of Young Political Scientists of the Russian Association of Political Science)’ [Dinamika razvitija soobshhestva molodyh politologov skvoz' prizmu krupnyh meroprijatij (na primere Soveta molodyh politologov Rossijskoj asociacii politicheskoy nauki)], *Vestnik of Student Scientific Society of Saint Petersburg University. Social Sciences*, 1, pp. 34–38. (In Russ.)].
- Зуляр, Ю. А. (2014) ‘Организация политологического образования в Иркутске (к пятилетию первого выпуска)’, *Известия Иркутского государственного университета. Серия: Политология. Религиоведение*, 9, сс. 97–108. [Zulyar, Y. A. (2014) ‘Organization of Politological Education in Irkutsk (to the Quinquennium of the First Graduation)’ [Organizacija politologicheskogo obrazovanija v Irkutske (k pjatiletiju pervogo vypuska)], *The Bulletin of Irkutsk State University. Series Political Science and Religion Studies*, 9, pp. 97–108. (In Russ.)].
- Ильин, М. В. (1999) ‘Десять лет академической политологии - новые масштабы научного знания’, *Полис. Политические исследования*, 6, сс. 135–143. [Ilyin, M. V. (1999) ‘Ten Years of Scholarly Politics: New Dimensions of Scientific Knowledge’ [Desjat' let akademicheskoy politologii - novye masshtaby nauchnogo znaniya], *Polis. Political Studies*, 6, pp. 135–143. (In Russ.)].
- Ильин, М. В. (2024) ‘Фундаментальный вызов. Упущены ли возможности политической науки?’, *Полис. Политические исследования*, 2, сс. 8–24. [Ilyin, M. V. (2024) ‘A fundamental challenge. Are the affordances of political science being wasted?’ [Fundamental'nyj vyzov. Upushheny li vozmozhnosti politicheskoy nauki?], *Polis. Political Studies*, 2, pp. 8–24. (In Russ.)]. DOI: 10.17976/jpps/2024.02.02
- Кларк, Б. (2011) *Система высшего образования: академическая организация в кросс-национальной перспективе*. Москва: Издательский дом Высшей школы экономики. [Clark, B. (2011) *The Higher Education System: Academic Organization in Cross-National Perspective* [Sistema vysshego obrazovanija: akademicheskaja organizacija v kross-nacional'noj perspektive]. Moscow: Publishing House Higher School of Economics. (In Russ.)].
- Кошкин, А. П., Жидких, В. А., Новиков, А. В. (2018) ‘Политическое образование в экономическом вузе: проблемы и перспективы’, *Вестник Российского экономического университета имени Г.В. Плеханова*, 4, сс. 28–38. [Koshkin, A. P.,

- Zhidkih, V. A., Novikov, A. V. (2018) 'Political education in university of economics: challenges and prospects' [Politicheskoe obrazovanie v jekonomicheskom vuze: problemy i perspektivy], *Vestnik of the Plekhanov Russian University of Economics*, 4, pp. 28–38. (In Russ.)] DOI: 10.21686/2413-2829-2018-4-28-38
- Малинова, О. Ю. (2015) 'Кто формирует общественное «лицо» профессии: Сравнительный анализ репрезентации «политологов», «экономистов» и «историков» в российских печатных СМИ', *Политическая наука*, 3, сс. 225–237. [Malinova, O. Yu. (2015) 'Who shapes the public face of profession: comparative analyses of political scientists, economists and historians representation in Russian print media' [Kto formiruet obshhestvennoe «lico» professii: Sravnitel'nyj analiz reprezentacii «politologov», «jekonomistov» i «istorikov» v rossijskih pechatnyh SMI], *Political science*, 3, pp. 225–237. (In Russ.)].
- Кряжева-Карцева, Е. В. (2008) 'Факультет гуманитарных и социальных наук РУДН и национальный проект "Образование"', *Вестник Российского университета дружбы народов. Серия: Политология*, 4, сс. 140–142. [Kriazheva-Kartseva, E. V. (2008) 'Faculty of Humanities and Social Sciences, RUDN University, and the National Project "Education"' [Fakul'tet gumanitarnyh i social'nyh nauk RUDN i nacional'nyj proekt "Obrazovanie"], *RUDN Journal of Political Science*, 4, pp. 140–142. (In Russ.)].
- Мельвиль, А. Ю. (2020) 'Выйти из «гетто»: о вкладе постсоветских исследований/Russian Studies в современную политическую науку', *Полис. Политические исследования*, 1, сс. 22–43. [Melville, A. Yu. (2020) '«Out of the Ghetto»: On the Contribution of Post-Soviet/Russian Studies to Contemporary Political Science' [Vyjti iz «getto»: o vklade postsovetskikh issledovanij/Russian Studies v sovremennuju politicheskiju nauku], *Polis. Political Studies*, 1, pp. 22–43. (In Russ.)] DOI: 10.17976/jpps/2020.01.03
- Мельвиль, А. Ю. (2024) 'Новые вызовы для политической науки', *Политическая наука*, 2, сс. 16–36. [Melville, A. Yu. (2024) 'New challenges for political science' [Novye vyzovy dlja politicheskoi nauki], *Political science*, 2, pp. 16–36. (In Russ.)] DOI: 10.31249/poln/2024.02.01
- Пляйс, Я. А. (2007) 'О состоянии и особенностях современного этапа развития политической науки в России', *Вестник Московского университета. Серия 12: Политические науки*, 5, сс. 3–18. [Plyays, Ya. A. (2007) 'On the State and Specific Features of the Contemporary Stage in the Development of Political Science in Russia' [O sostojanii i osobennostjah sovremennogo jetapa razvitija politicheskoi nauki v Rossii], *Moscow University Bulletin. Series 12. Political Science*, 5, pp. 3–18. (In Russ.)]
- Пляйс, Я. А. (2002) 'Отечественная политология на рубеже XX и XXI вв', *Полис. Политические исследования*, 2, сс. 175–179. [Plyays, Ya. A. (2002) 'Russian Political Science at the 20th and 21st Centuries Change-Over' [Otechestvennaja politologija na rubezhe NN i NNI vv], *Polis. Political Studies*, 2, pp. 175–179. (In Russ.)] DOI: 10.17976/jpps/2002.02.19
- Уразбаев, Е. Е. (2024) 'Проблемы стандартизации российского политологического образования', *Российский социально-гуманитарный журнал*, 1, сс. 161–176. [Urazbaev, E. E. (2024) 'Problems of standardization of Russian political science education' [Problemy standartizacii rossijskogo politologicheskogo obrazovanija], *Russian Social and Humanitarian Journal*, 1, pp. 161–176. (In Russ.)] DOI: 10.18384/2224-0209-2024-1-1414
- Фадеева, Л. А., Назукина, М. В. (2020) 'Институционализация политической науки в России: факторы, уровни, результаты (на примере идентитарных исследований)', *Политическая наука*, 1, сс. 201–220. [Fadeeva, L. A., Nazukina, M. V. (2020) 'Institutionalization of political science in Russia: factors, levels, results (on the example of identitarian studies)' [Institucionalizacija politicheskoi nauki v Rossii: faktory, urovni, rezul'taty (na primere identitarnyh issledovanij)], *Political science*, 1, pp. 201–220. (In Russ.)]. DOI: 10.31249/poln/2020.01.08
- Фадеева, Л. А. (2019) 'Пермская политологическая школа: истоки, становление, специфика', *Политическая экспертиза: ПОЛИТЭКС*, 1, сс. 122–138. [Fadeeva, L. A. (2019) 'Perm School of Political Science: Sources, Development, Content' [Permskaja politologicheskaja shkola:

istoki, stanovlenie, specifika], *Political Expertise: POLITEX*, 1, pp. 122–138. (In Russ.). DOI: 10.21638/11701/spbu23.2019.109

Фишман, Л. Г. (2019) 'Академическая политическая наука Урала в российском и глобальном контекстах', *Политическая экспертиза: ПОЛИТЭКС*, 1, сс. 122–138. [Fishman, L. G. (2019) 'Ural Academic Political Science in Russian and Global Contexts' [Akademicheskaja politicheskaja nauka Urala v rossijskom i global'nom kontekstah], *Political Expertise: POLITEX*, 1, pp. 59–76. (In Russ.)]. DOI: 10.21638/11701/spbu23.2019.105

Giuliani, M., Andreatta, F., Attina, F., Chiaramonte, A., Isernia, P., Bobbio, L. (2012) 'Political Science in Italy after the last University Reform', *Italian Political Science*, 7, pp. 1–10.

Ishiyama, J. (2023) 'Whither Political Science in a Post-Pandemic World? Challenges, Trends, and Opportunities', *Perspectives on Politics*, 2, pp. 419–424. DOI: 10.1017/S1537592723000099

McClellan, E. F., Kopko, K. C., Hafler, A. (2023) 'Giving It the Old College Try: Academic Departments and Undergraduate Curriculum Change in Political Science, 2009–2019', *Journal of Political Science Education*, 4, pp. 580–599. DOI: 10.1080/15512169.2023.2186240

Portmann, C. A., Stick, S. L. (2003) 'The association between departmental affiliation and curricular decision making', *Community College Journal of Research and Practice*, 6, pp. 519–530. DOI: 10.1080/713838187

Статья поступила в редакцию: 24.11.2025

Статья поступила в редакцию после доработки: 28.12.2025

Статья принята к печати: 15.01.2026

## THE SYSTEM OF POLITICAL SCIENCE EDUCATION IN THE RUSSIAN FEDERATION'S HIGHER EDUCATION: STRUCTURAL FEATURES OF THE CURRENT STATE

**N. Zaripov, A. Myasnikov, A. Torgud, A. Koshkin**

*Nikita Zaripov*, PhD Student, Lecturer at the Faculty of Social Sciences,  
National Research University Higher School of Economics, Moscow, Russia;  
Junior Researcher,  
State Academic University of Humanities, Moscow, Russia.  
E-mail: nazaripov74@yandex.ru (ORCID: 0000-0003-4834-4665, ResearcherID: HHN-5790-2022).

*Artem Myasnikov*, PhD Student, Faculty of Political Science,  
Saint Petersburg State University, Saint Petersburg, Russia;  
Laboratory Researcher,  
State Academic University of Humanities, Moscow, Russia.  
E-mail: miasnickov.artiom@yandex.ru (ORCID: 0009-0001-9836-2039 ResearcherID LGZ-1855-2024).

*Anastasia Torgud*, Research Assistant, International Center for the Study of Institutions and Development,  
HSE University, Moscow, Russia;  
Laboratory Researcher,  
State Academic University of Humanities, Moscow, Russia.  
E-mail: anastasiatorgud@yandex.ru (ORCID: 0009-0009-8553-8531).

*Andrey Koshkin*, Assistant Professor of the Department of Economic Theory,  
Peter the Great St. Petersburg Polytechnic University, Saint Petersburg, Russia;  
Junior Researcher,  
State Academic University of Humanities, Moscow, Russia.  
E-mail: koshkin\_9300@mail.ru (ORCID: 0000-0001-9942-7722).

**Abstract**

The article compares the curricula of political science programs at universities in the Russian Federation as part of the institutionalization of the discipline, previously addressed mainly in public and expert discussions. Using a categorization of academic disciplines and analyzing workload proportions in 64 specialized higher education programs for 2024 students, the authors apply k-means cluster analysis. Key training profiles – methodological analysis, political management, political analysis, fundamental humanitarian training, international relations, and history – were identified. A significant proportion of specialized political science disciplines in all clusters may determine the existing diversity of professional trajectories of political scientists. Comparing curricula with departmental profiles highlights the role of structural units in shaping specific profiles. The different approaches to the formation of a political scientist's competencies are the result of the response of scientific and expert teams of universities to the search for a balance between classical humanitarian training and demands from the labor market, which is based on their own understanding of specialists. The study complements the discussion on the institutionalization of political science in Russia and offers an original view on the analysis of the current state of the system of creation, reproduction, and transmission of political knowledge.

**Keywords:** institutionalization of political science; higher education; political science education; identity of a political scientist; political socialization; political science; educational programs.

**Acknowledgements:** The authors express their gratitude to Leonid V. Smorgunov, Olga Yu. Malinova, Nadezhda V. Borisova and Ilya A. Pomigiev for their valuable comments and recommendations, which contributed to the completion of this study, and to the Russian Political Science Association Council of Youth Political Scientists for assistance in collecting and processing curriculum data.

**Financial support:** The study was prepared at the State Academic University of the Humanities as part of the state assignment of the Ministry of Science and Higher Education of the Russian Federation based on the results of the EISI competitive selection (FZNF-2025-0012).

**ПРИЛОЖЕНИЕ**

**Соотнесение очных образовательных программ бакалавриата по направлению «Политология» (41.03.04) с кластерами**

Наименование университета	Кластер
Алтайский государственный университет	2
Балтийский федеральный университет имени Иммануила Канта	2
Белгородский государственный национальный исследовательский университет	4
Бурятский государственный университет имени Доржи Банзарова	2
Высшая Школа Экономики	1
Высшая Школа Экономики – Санкт-Петербург	1
Волгоградский государственный университет	4
Воронежский государственный университет	2
ГАУГН	4
Государственный университет просвещения	6
Государственный университет управления	2
Дальневосточный федеральный университет	4
Донецкий государственный университет	4
Иркутский государственный университет	6
Казанский (Приволжский) университет – Политические технологии и политический менеджмент	2
Казанский (Приволжский) университет – Сравнительная политология	4
Крымский федеральный университет имени В.И. Вернадского	5
Кубанский государственный университет	2
МГИМО – Государственная политика	3
МГИМО – Политические системы стран мира	3
МГИМО – Технологии публичной политики	3
МГУ – Политический менеджмент	4

Окончание приложения

МГУ – Политология	4
МГУ – Факультет государственного управления	3
Мордовский государственный университет имени Н.П. Огарёва	6
Московская высшая школа социальных и экономических наук	3
Московский государственный лингвистический университет	3
Нижегородский государственный университет имени Н.И. Лобачевского	6
Новосибирский государственный университет экономики и управления	3
Орловский государственный университет имени И.С. Тургенева	5
Пермский государственный национальный исследовательский университет	6
Петрозаводский государственный университет	4
Поволжский институт управления имени П.А. Столыпина РАНХиГС	2
Пятигорский государственный университет	2
РАНХиГС – Информационные и когнитивные технологии в политическом процессе	3
РАНХиГС – Политическое управление	1
РАНХиГС Санкт-Петербург – Государственная политика и управление: лучшие мировые практики	3
РАНХиГС Санкт-Петербург – Политические институты и процессы в современном мире	3
Российский государственный гуманитарный университет	4
РГПУ имени А.И. Герцена	4
Российский государственный социальный университет	4
Российский университет дружбы народов имени Патриса Лумумбы	5
Российский экономический университет имени Г.В. Плеханова	4
СПбГУ	4
Саратовский национальный исследовательский государственный университет имени Н.Г. Чернышевского	4
Севастопольский государственный университет	2
Северо-Восточный федеральный университет имени М.К. Аммосова	6
Сургутский государственный университет	4
Тамбовский государственный университет имени Г.Р. Державина	1
Тверской государственный университет	4
Национальный исследовательский Томский государственный университет	3
Тульский государственный университет	4
Удмуртский государственный университет	3
Университет мировых цивилизаций имени В.В. Жириновского	2
Уральский федеральный университет имени Б.Н. Ельцина	2
Уфимский университет науки и технологий	4
Финансовый университет при Правительстве Российской Федерации – Мировая политика	5
Финансовый университет при Правительстве Российской Федерации – Политология экономических процессов	4
Финансовый университет при Правительстве Российской Федерации – Современные политические технологии, экспертиза и GR	2
Челябинский государственный университет	6
Челябинский филиал РАНХиГС	2
Южно-Уральский государственный университет	2
Южный федеральный университет	4
Ярославский государственный университет имени П.Г. Демидова	2

УДК-327

DOI: 10.17072/2218-1067-2026-1-141-150

## ЭВОЛЮЦИЯ ТЕОРИИ ПОСРЕДНИЧЕСТВА: ИСТОРИЯ И ПОДХОДЫ

С. С. Шестакова

Шестакова Софья Сергеевна, аспирант, факультет мировой политики,  
Московский государственный университет имени М.В. Ломоносова, Москва, Россия.  
E-mail: shestak.sonya@gmail.com (ORCID: 0000-0001-9301-787X).

### Аннотация

Анализируется эволюция теории посредничества с периода ее зарождения, выделяются следующие этапы: античность, средние века, период национальных государств, современность. Автором выявлено, что до развития политической науки в XX в. посредничество являлось предметом размышлений философов, а со второй половины XX в. становится объектом научного анализа политической теории. В западной науке посредничество рассматривалось как средство политико-дипломатического урегулирования, в том числе превентивного характера. Отечественная наука развивает западную традицию изучения теории посредничества и способствует появлению другого теоретико-методологического подхода, который объясняет посредничество с институциональной точки зрения. Отдельное внимание уделяется рассмотрению института посредничества через теорию неоинституционализма. Автор предполагает, что институт международного посредничества может выступать как «рекомендатель норм» (*norm-proposer*) и как «создатель норм» (*norm-setter*). Эти нормы впоследствии могут стать частью международного права, цель которых – предотвратить эскалацию конфликтов и обеспечить стабильность мирового порядка. В качестве проблем теории посредничества автор выявляет отсутствие понятной ясности, единого толкования феномена посредничества (в частности, с точки зрения его предмета), взаимозаменяемость нетождественных по своей сути понятий.

**Ключевые слова:** посредничество; теория посредничества; международное посредничество; урегулирование конфликтов; институт посредничества; неоинституционализм; дипломатия; международные отношения.

История международных отношений характеризуется высокой степенью конфликтности. В III в. до н.э. о конфликтности общества рассуждал древнеримский комедиограф Тит Макций Плавт в своей комедии «Ослы», характеризуя его как *homo homini lupus est* («человек человеку волк») (Плавт, 1997). Впоследствии в XVII в. английский философ Томас Гоббс в трактате «Левиафан» описал состояние общества как *bellum omnium contra omnes* («война всех против всех») (Гоббс, 1868: 85). Такое «естественное состояние» иллюстрирует природу общества, а именно заложенную в естественном праве идею европейской философии Нового времени XVII–XIX вв. об абсолютизации права войны и мира. В условиях войн и различных типов вооруженных конфликтов стала возрастать популярность идеи мирного урегулирования, одним из проявлений и способов которого является посредничество (Breslawski, 2023). Посредничество используется в качестве инструмента разрешения конфликтов на протяжении столетий как на национальном, так и на международном уровнях. Тем не менее, несмотря на многовековое существование феномена посредничества, существует лакуна в его полноценном теоретическом осмыслении. Остаются невыявленными суть посредничества, эволюция феномена посредничества и способствующий этому теоретико-методологический сдвиг.

### Зарождение теории посредничества в период античности и средних веков

В практическом смысле первый опыт посреднической деятельности был засвидетельствован в Месопотамии, Финикии (Бесемер, 2004). Так, в Месопотамии Энтемен (ок. 2360–2340 гг. до н.э) имел опыт ведения целого ряда войн, поэтому, чтобы не начинать новую с Уммой (шумерский ном), предпочел решить спор дипломатическим путем. Для этого был приглашен посредник из Шумеры, который принудил стороны пойти на взаимные уступки с целью избежать военной конфронтации (Фененко,

2022: 38). Финикия, например, контролировала посредническую торговлю в Средиземном море во II тыс. до н.э. (Фененко, 2022: 58).

Теоретическое осмысление процесса посредничества конфликтов предпринималось в работах философов Древней Греции (Юнгус, 2020). Посреднический процесс был сопряжен с самим посредником. В античной традиции существовало несколько обозначений для примирителей и посредников: катартистер, эсимнет, диалактер (Соломатина, 2013). Например, о посреднической деятельности «катартистеров» говорится в контексте приглашения Демонакта для урегулирования государственного строя в городе Кирена (Соломатина, 2013). Посредники пользовались бесспорным авторитетом и уважением среди полисов; ими могли выступать как приглашенные деятели, так и те, кому это было предписано занимаемой должностью: законодатели, цари и советы старейшим.

Обобщенно существует два вида посредничества как инструмента регулирования конфликтов: посредничество для решения внутренних дел (также встречается «социальная медиация» (Юнгус, 2018)) и международное посредничество. В качестве примера социальной медиации приводится: «Смута была сильная, и долгое время одни боролись против других; наконец они избрали сообща посредником и архонтом Солон и поручили ему устройство государства» (Аристотель, 1937). В качестве примера в сфере международного посредничества можно выделить «диалактера» у Геродота, Фукидида, Плутарха (Соломатина, 2013).

Важным аспектом посредничества в античности была нравственность. Философское наследие Сократа основывается на нравственной философии и этике, учении о благах и высшем благе, о добродетелях, об обязанностях. Сократ внес метод ведения споров – майевтику, суть которой – «рождение» мысли в диалоге посредством вопросов и ответов. Майевтический метод коммуникации может предполагать наличие посредника в диалоге (Юнгус, 2018). Примечательно, что Сократ был ключевой фигурой влиятельной проспартанской группы т.н. «лаконофилов», которая возникла на первом этапе Пелопоннесской войны в Афинах и выступала за компромисс со Спартой (Фененко, 2022: 134). Он и его ученики – Алкивиад, Критий, Хармид, Ксенофонт, Платон – видели в Спарте «прообраз идеального государства будущего» (Фененко, 2022: 134).

Платон рассматривает посредничество через идеалистические представления, где посредник может выступать миротворцем, основываясь на идеях справедливости и общественного долга (Юнгус, 2018). Он упоминает о деятельности «посредников» в «Пире», «Государстве», «Протагоре». Аристотель, который ввел термин «этика», уделяет особое внимание «этическим добродетелям» (великодушию, мужеству, справедливости и проч.), которыми должны обладать посредники. Посредничество рассматривается как инструмент достижения справедливости: «при тяжбах прибегают к посредничеству судьи, ведь идти к судье – значит идти к правосудию...; некоторые даже называют судей “посредниками”» (Аристотель, 1937: 334–322).

В Древнем Риме были распространены как социальная медиация, так и международное посредничество в качестве одного из инструментов внешней политики. В римском праве разрешение споров осуществлялось по принципу *ex aequo et bono* («*по добру и справедливости*»), для чего были предусмотрены специальные судьи (Кудряшов, 1998). Рим выступил посредником между Египтом и державой Селевкидов под руководством Антиоха IV, выдвинув ультиматум для завершения Шестой сирийской войны (169–168 гг. до н.э.) (Фененко, 2022: 182). Одним из древнегреческих философов, развивавших идеи посредничества, был Марк Туллий Цицерон. В своей «Третьей речи против Каталины» он выступил своего рода посредником, разоблачив антигосударственный заговор (Цицерон, 1962).

С развитием права происходит юридическое закрепление посредничества. Византийское право, начиная с Кодекса Юстиниана (530–533 н.э.), признавало посредничество как особую деятельность при разрешении споров, в связи с этим были распространены следующие обозначения: *Internuncius* (средний и заступник); *philantropus* (интерполятор); *Interpres* (посредник-собеседник); *mediator* (посредник) (Муродов, 2015).

В средние века институт церкви во главе с папой римским играл значительную политическую роль, одним из проявлений которого является посредническая деятельность. К примеру, папа римский выступал в роли посредника между Данией и Ливонским орденом в 1238 г. (Фененко, 2022: 556), в англо-французской войне (1294–1303 гг.) (Там же: 500).

### Теория посредничества в период национальных государств

Макиавелли рассматривал посредничество в качестве инструмента, считая, что правитель может использовать различные методы ведения переговоров для достижения необходимых результатов как внутри своего государства, так и в рамках дипломатической деятельности на международной

арене. Итальянский мыслитель также указывал на слабости человеческой природы, утверждая, что «люди всегда дурны, пока их не принудит к добру необходимость» (Макиавелли, 1982). В связи с этим можно допустить, что «принуждение к добру» – задача посредников.

С расширением посреднических практик возникает необходимость формирования критериев и организационных рамок как для самого процесса, так и для его акторов – посредников. Так, английский философ Фрэнсис Бэкон отмечал, что «переговоры лучше вести через посредников, чем самому» (Коган-Бернштейн, 1962).

С онтологической точки зрения посредничество проистекает из истории теории государства и права; впоследствии оно вошло в правовое поле и стало регулироваться нормативными актами и законами. Так, один из основателей теории государства и права, английский философ Томас Гоббс рассуждал о посредничестве через необходимость понимания человеческого поведения, которое власти сами или через посредников должны уметь предугадывать. Пятнадцатый закон Гоббса «о посредниках» трактует о том, что естественный закон – гарантировать посредникам неприкосновенность при решении споров (Гоббс, 1651).

Впоследствии посредничество стало объектом международного права. Этому способствовал и немецкий философ Иммануил Кант, который развивал теорию международного права, в частности ее основные принципы, особое внимание уделяя принципу мирного разрешения международных споров (Кант, 1966). Среди таких средств, наряду с мирными переговорами на двусторонней основе, Кант называл третейский суд и посредничество.

В контексте «общественного договора» посредничество может пониматься как механизм реализации соглашения между государством и гражданами, которые выражают свое волеизъявление и участвуют в легитимации государственности. Жан-Жак Руссо, франко-швейцарский философ, рассматривал переговоры как внешнее средство укрепления государства, наряду с международным правом, торговлей, правом войны и завоеваний, союзами (Руссо, 1998).

В социологии посредничество рассматривается через феномен социальной медиации. В рамках теории социального действия немецкого социолога Макса Вебера важное место отдается целерациональности. В ее основе лежит идея о том, что социальное действие направлено на достижение рациональной цели с использованием рациональных средств и методов, а также с учетом ожидаемого поведения других субъектов и объектов.

Историки и методологи науки Томас Кун, Юрген Хабермас, Пол Фейерабенд, Майкл Полани, Карл Поппер упоминали посредничество в составе понятийного аппарата (наряду с конфликтом, свободой выбора, мирным существованием) своих трудов (Юнгус, 2020). Проблема посредничества в искусственно созданных конфликтах преимущественно связана со стереотипизацией субъектов спора (например, о «предубеждениях» в «Открытое общество и его враги» К. Поппера) (Porrer, 1992).

С международно-правовой точки зрения посредничество в качестве инструмента было конституировано Уставом ООН 1945 г. Так, в главе VI статья 33 закрепила: «Стороны, участвующие в любом споре, продолжение которого могло бы угрожать поддержанию международного мира и безопасности, должны прежде всего стараться разрешить спор путем... *посредничества*...»<sup>1</sup>.

### **Подходы к посредничеству в западной политической теории**

Политическая теория возникла в межвоенный период XX в., а политическая теория в области международных отношений как отдельная наука – после Второй мировой войны. Это свидетельствует о том, что до XX в. рассуждения о посредничестве были частью философии, и только позднее – посредничество трансформируется из размышлений философов в объект научного анализа политической теории. Наибольшую теоретическую и практическую разработку данный феномен получил и прочно вошел в научный оборот как предмет политологических исследований во второй половине XX в. Это было связано с широким применением посредничества в международной практике при разрешении конфликтов.

Мировое сообщество стремилось не допустить новой глобальной войны, поэтому посредничество воспринималось как средство политико-дипломатического урегулирования, в том числе носящее и превентивный характер. В сущности, западная наука обосновала и развивала теорию посредничества, основываясь на этой логике. Можно выделить три направления исследований: анализ конкретных

<sup>1</sup> Устав ООН (полный текст) [Электронный ресурс], Сайт Организации Объединенных Наций. URL: <https://www.un.org/ru/about-us/un-charter/full-text> (дата обращения: 05.11.2025).

случаев посредничества в мировой практике; развитие обобщающих теоретических подходов к его обоснованию; рассмотрение организационно-технологических параметров посредничества.

Первое направление исследований отражает опыт посреднических практик в мировой политике: в странах третьего мира (с акцентом на роль сверхдержав) (Crocker, 1992), гражданских (Hizkias, 1985), межгосударственных (Zartman, 1985), этнических конфликтах (Walker, 1993). Общей особенностью этого направления является применение метода case-study в исследованиях, позволяющего выявить специфику той или иной посреднической практики в конкретном конфликте.

Выводы из исследований первого направления были индуктивно и дедуктивно проанализированы, обобщены и теоретизированы исследователями теории посредничества. Можно предположить, что именно они легли в основу второго направления, которое посвящено обобщающим теоретическим исследованиям официального и неофициального видов посредничества. Их цель – раскрыть и генерализировать суть посредничества и его разные аспекты. Основополагающими в теории посредничества стали работы румынского по происхождению ученого новозеландского университета Джакоба Берковича, в которых были определены природа феномена посредничества, основные условия для его возникновения, а также причины вовлечения посредников (Bercovitch, 1986). Беркович выделяет три фактора, которые влияют на успех или провал посредничества: особенности и характеристики противоборствующих сторон; природа конфликта; особенности и характеристики посредника (Bercovitch, 1986: 160).

Стоит отметить, что определение посредничества не имеет однозначной дефиниции, а зачастую зависит от предмета его исследования. Определение, предложенное американским профессором Дж. Митчеллом, фокусируется на причинах посредничества (Mitchell, 1981:287), в то время как Дж. Фолберг и А. Тайлор, американские ученые, рассматривают посредничество с точки зрения динамики процесса – последовательных действий на пути к примирению сторон (Hurlbert, Folberg, Taylor, 1984). Дефиниция Берковича и Хьюстона включает в себя цели, субъектов, а также принципы посредничества (Bercovitch, Houston, 1996: 13).

Повышение роли негосударственных акторов в мировой политике во второй половине XX в. внесло коррективы и в посредническую практику. Активно развивается *неофициальное посредничество*, т.е. с участием негосударственных акторов в качестве посредников (например, неправительственных организаций) (Sitter, Parker, 2014). Данное направление получило широкое распространение в рамках «дипломатии второго трека». В этом контексте выделяется два типа: посредничество неправительственных организаций и академических структур (Лебедева, 2024: 11). Неофициальное посредничество может существовать как в отрыве от официального, так и наряду с ним (например, в рамках дипломатии «полуторной дорожки»).

Закономерно, что объектами последующих исследований стали более узкие предметные области теории посредничества. В рамках третьего направления исследователи изучали результаты посреднических практик и выработывали посреднические технологии; появились разные виды посредничества. Так, американский ученый и практик-посредник Кристофер Мур и немецкий исследователь Христов Бесемер являются сторонниками *опосредованного* проведения посреднического процесса (процедурная модель; *mediated approach*). Мур определяет посредничество как «вмешательство в переговоры или конфликт третьей стороны, которая обладает ограниченными полномочиями по принятию решений или вообще не обладает ими, но помогает вовлеченным сторонам добровольно достичь урегулирования» (Mooge, 1996). Бесемер говорит о посредничестве как о методе разрешения конфликтов, разработанном в 60–70-х гг. XX в. в США (Бесемер, 2004).

Приверженцами альтернативной модели посреднической деятельности являются американские ученые Роберт А. Буш и Джозеф Р. Фолджер, предлагающие *преобразующий подход* (*transformative approach*) к посредничеству. В рамках данного подхода особое внимание уделяется концепциям расширения прав и возможностей и признания в контексте медиации (Bush, Folger, 1994).

В свою очередь, новозеландские исследователи-практики Винслейд Джон и Джеральт Монк предлагают *нарративный подход* (*narrative approach*) к управлению конфликтами и посредничеству в них (Джон, Монк, 2001). Вовлечение ученых из Новой Зеландии (а также Австралии) в изучение теории посредничества во многом обусловлено конфликтами в Южно-Тихоокеанском регионе, в которых упомянутые страны выступали в роли международных посредников в конце XX – начале XXI в. (Пале, 2012). В основе данного подхода – представление о том, что то, как мы говорим о себе и своих конфликтах, формирует наше восприятие и реакцию на эти конфликты. Нарративный подход пытается пересмотреть традиционные теории посредничества в конфликтах, изучая, как дискурсы о конфликте, интересах, позициях и «я» влияют на интерпретации и понимание конфликтов, их потенциальные решения.

*Оценочное* посредничество как стиль медиации было впервые классифицировано в научных исследованиях американского профессора Леонарда Рискина. В *оценочном* типе посредник принимает

более активное участие, чтобы обеспечить достижение мирного соглашения (Riskin, 1994). В отличие от *фасилитативного* посредничества, где посредник выступает в качестве беспристрастной третьей стороны, в *оценочном* посредник более инициативно участвует в процессе и результате.

В западной науке теория посредничества в наибольшей степени получила развитие в США во второй половине XX в. Это связано с активной посреднической деятельностью США на международной арене, а также финансированием научных исследований по данной проблематике (Лебедева, 2024: 13). Впервые появились работы, анализирующие конкретные случаи международного посредничества, были разработаны комплексные труды по общей теории посредничества. С углублением и распространением посреднических практик в свете интенсификации конфликтов в конце XX в. возникает потребность в более узкоспециализированных работах, посвященных параметрам и технологиям посредничества. Их ключевой особенностью является то, что посредничество рассматривается с инструментальной точки зрения.

### **Институт посредничества в теории неинституционализма**

В 1984 году американский ученый Дж. Марч и норвежский теоретик Й. Олсен опубликовали статью «Новый институционализм: организационные факторы в политической жизни»: впоследствии этот вид нового институционализма был охарактеризован как «нормативный институционализм» (March, Olsen, 1984). Помимо организационных факторов, авторы уделили внимание месту норм и ценностей в функционировании политических институтов. К крупным теоретикам неинституциональной школы относится американский экономист Дуглас Сесил Норт, который определяет институты как «правила игры» в обществе (North, 1990). В понятие «институт» Норт включает законы, соглашения, кодексы поведения и другие организационные и регламентирующие формы. Их основная роль – уменьшить неопределенность посредством установления устойчивой структуры.

Характеризуя институт посредничества через неинституциональную парадигму, автор данного исследования предполагает, что он выступает как форма структурирования взаимодействия между различными акторами, включающая в себя определенные ограничения и рамки, для стабилизации и гармонизации процессов (в первую очередь – урегулирования конфликтных ситуаций). Неинституционализм – в данном случае нормативный институционализм – привносит роль ценностного фактора при изучении института посредничества.

На фоне турбулентности международного порядка и эрозии архитектуры безопасности институт – в данном случае международного – посредничества, по нашему мнению, может выступать как «рекомендатель норм» (*norm-proposer*) и «создатель норм» (*norm-setter*), которые впоследствии могут стать частью международного права. Выработка институтом международного посредничества концептуальных основ и механизмов направлена на содействие в разрешении конфликтов на мирополитической арене. Другими словами, институт международного посредничества может регулировать деятельность субъектов в рамках выработанных им «правил игры», которые предназначены для того, чтобы избежать эскалации конфликтов и (хотя бы временно) обеспечивать стабильность международного порядка. Одним из таких примеров является феномен «дух СВПД» (Шестакова, 2025). Совместный всеобъемлющий план действий (СВПД) по иранской ядерной программе (ИЯП) был одобрен в 2015 г. между Ираном и «шестеркой» международных посредников (Великобританией, Германией, Китаем, Россией, США, Францией). После выхода из него США в 2018 г., а еще через год Ирана соглашение постепенно перестало соблюдаться его участниками. Несмотря на это, сложившаяся в рамках переговоров по ИЯП особая переговорная система («дух СВПД») остается действующей. Феномен СВПД является результатом деятельности института международного посредничества (который в данном случае выступал как «создатель» и «рекомендатель» норм) и представляет собой «правила игры» – систему норм и принципов для урегулирования ситуации вокруг ядерной программы Ирана.

### **Подходы к теории посредничества в СССР и России**

В отличие от Запада, развитие теории посредничества в СССР происходило в рамках юридических, а не политологических наук. Российский ученый М.М. Лебедева объясняет эту тенденцию через возрастающую роль СССР на международной арене в качестве сверхдержавы (Лебедева, 2024: 15). В этой связи возникала необходимость разработки правовых норм, в том числе относительно методов урегулирования конфликтов, одним из которых было посредничество.

Одни из ключевых отечественных исследователей теории посредничества с точки зрения международного права – ученые О.В. Богданов (Богданов, 1957), А.М. Ладъженский, И.П. Блищенко

(Ладыженский, Блинченко, 1963), Э.А. Пушмин (Пушмин, 1970). В частности, Пушмин рассматривает посредничество как дипломатический способ конфликтоурегулирования при содействии третьей стороны, определяя группы посредничества: *предлагаемое – испрашиваемое; договорное – фактическое; индивидуальное – коллективное*.

В конце XX в., когда происходит институционализация политологических наук, теория посредничества становится предметом исследований уже российских политологов. Одной из причин возросшего интереса к посредничеству стало разрастание межгосударственных, этнических и гражданских конфликтов на постсоветском пространстве после распада СССР и участие России в качестве посредника в их урегулировании. Так, весомый вклад в развитие теории посредничества внесла российский политолог М.М. Лебедева, которая подходит к рассмотрению посредничества с *организационной и технологической* точек зрения: структуры, формы и методов организации посреднической деятельности (Лебедева, 1993).

Изучение теории посредничества происходит не только в политологических, но и в других научных кругах. С философской точки зрения посредничество осмысливается как примирительная процедура – инструмент социальной самоорганизации по примирению в социальной среде и перехода от конфликта к солидарности посредством медиативных технологий (Юнгус, 2020).

Для исследования посредничества использовался не только метод *case-study*, но и системно-факторный анализ. В отличие от западной науки, такой подход позволяет рассматривать посредничество в более широком смысле – в виде системы. Так, российский политолог Д.Н. Голубев, который выработал категории посредничества (как системы), состоящего из структурных параметров: независимой и зависимой переменных (Голубев, 2010).

Важным направлением изучения теории посредничества в российской науке стало появление теоретико-методологического подхода, который объясняет посредничество с институциональной точки зрения. С учетом разных вариантов толкований института выделим два его преломления в теории посредничества: 1) институт как организация (т.н. «институция») (Быченков, 1995: 377); 2) институт как тип политического поведения, выраженный в системе коллективных действий, процедур, механизмов (Патрушев, 2001). В рамках второго направления посредничество может пониматься как институт, обеспечивающий коммуникацию, направленную на предотвращение и урегулирование конфликтов (Муродов, 2015). Российский ученый-правовед Ю.Н. Семкина пришла к выводу, что в условиях высокой конфликтогенности современного общества посредничество должно рассматриваться не только как способ достижения мира, но и как форма превентивной дипломатии на преднасильственной стадии; в качестве гаранта имплементации мирных соглашений в постконфликтный период для элиминации коренных причин конфликта и недопущения новых форм эскалации (Семкина, 2010). В таком случае представляется возможным допустить, что форма дипломатии является производной института посредничества. Эта форма может быть превентивной, а также поддерживающей, т.е. призванной обеспечить реализацию мирных договоренностей.

Анализ отечественной историографии показал, что наибольшее развитие теории посредничества происходит уже в российской, а не в советской науке. Особенностью теории посредничества в отечественной науке является обращение к институциональному подходу в ее изучении. Российские ученые рассматривают посредничество не только как инструмент, но и как институт в политическом преломлении, т.е. не в качестве правового механизма. Вероятно, выбор такого предмета исследования обусловлен традицией изучения посредничества в рамках юридических наук в период СССР и его адаптацией в политические науки с начала XXI в.

### Заключение

Анализ теории посредничества с этапа своего зарождения позволил проследить ее эволюцию и выделить особенности развития. В период становления теории феномен посредничества рассматривался преимущественно философами и фигурировал как способ урегулирования конфликтных ситуаций в различных сферах. Наибольшую разработку теория получила во второй половине XX в. в западной науке, были разработаны обобщающие теоретические труды и выделены разные подходы к посредничеству (опосредованный – К. Мур, Х. Бесемер; преобразующий – Р. Буш, Д. Фолджер; нарративный – Д. Винслейд, Д. Монк; неофициальный – Д. Монтвиль; системно-факторный – Д. Голубев; организационный – М.М. Лебедева).

Анализ отечественных исследований продемонстрировал наличие иного теоретико-методологического подхода, рассматривающего посредничество с институциональной точки зрения.

Преломление понятия «институт» ввиду его различного толкования в теорию посредничества имеет свои особенности и может проявляться в виде создания специального органа посредничества, а также системы коллективных действий и процедур (как форма дипломатии). Рассматривая институт через теорию неинституционализма, автор данной статьи предлагает говорить об институте посредничества, который может привносить международные нормы и принципы как «рекомендатель норм» и «создатель норм» для предотвращения эскалации конфликтов и обеспечения стабильности мирового порядка.

Обращение к изучению теории посредничества в исторической ретроспективе позволило обозначить некоторые проблемы. Междисциплинарность теории, с одной стороны, позволяет комплексно подойти к ее проработке, с другой – происходит размежевание и смешение категориальных аппаратов политологических, социологических, философских и юридических наук. Это приводит к тому, что отсутствует единое толкование феномена посредничества. Заметно разночтение термина с точки зрения его предмета: при определении посредничества исследователи употребляют понятия «инструмент», «деятельность», «институт», «форма дипломатии». Подобная ситуация создает терминологическую разногласию, что приводит к отсутствию понятийной ясности и возникновению лакун в теории посредничества.

Схожая проблема существует при анализе посредничества сквозь призму институционального подхода. Ввиду разных вариантов дефиниций института в некоторых исследованиях «посредничество» и «институт посредничества» взаимозаменяются как тождественные понятия (Ковалев, 2021). Те ученые, которые разграничивают эти понятия, отмечают, что посредничество не приобрело завершённые институциональные формы. В этом случае оно представляется как «специальная управленческая деятельность государственных органов различного уровня» (Чубенко, 2003), то есть речь идет об определении института в качестве организации («институции»). Отдельным пластом выступают исследования, в которых анализируется «институт посредничества» (в том числе через неинституционализм). Это также может привести к теоретическому разночтению и внести неясность в дальнейшее развитие теории посредничества.

### Список литературы / References

- Аристотель (1937) *Афинская полития*. 2-е изд. Государственное социально-экономическое издательство, М, 131 с. [Aristotle (1937). *The Politics of Athens*. 2nd ed. [Afiniskaya politiya. 2-e izd], State Socio-Economic Publishing House, 131 p. (In Russ.)].
- Аристотель (ок. 334-322 г. до н.э.) *Никомахова этика*. [Aristotle (c. 334-322 BC) *Nicomachean Ethics* [Nikomákhova étika]. (In Russ.)].
- Бесемер, Х. (2004) *Медиация. Посредничество в конфликтах*, пер. с нем. Н. В. Маловой. Калуга, 176 с. [Besemer, H. (2004) *Mediation. Mediation in conflicts* [Mediatsiya. Posrednichestvo v konfliktakh], translated from German. N. V. Malova. Kaluga, 176 p. (In Russ.)].
- Богданов, О. В. (1957) 'Переговоры – основное средство урегулирования международных разногласий', *Советское государство и право*, 7, сс. 75–80. [Bogdanov, O. V. (1957) 'Negotiations – the main means of settling international disagreements' [Peregovory – osnovnoe sredstvo uregulirovaniya mezhdunarodnykh raznoglasiy], *Soviet State and Law*, 7, pp. 75–80. (In Russ.)].
- Быченков, В. М. (1995) *Институты. Сверхколлективные образования и безличные формы социальной субъективности*. Соч., Т. 8. М, 976 с. [Bychenkov, V.M. (1995) *Institutes. Supercollective formations and impersonal forms of social subjectivity* [Instituty. Sverkhkollektivnye obrazovaniya i bezlichnye formy sotsial'noj sub"ektivnosti]. Op, Vol. 8. Moscow, 976 p. (In Russ.)].
- Гоббс, Т. (1868) *Левиафан, или О сущности, форме и власти государства*, Соч. Томаса Гоббса Мальмесберийского; Пер. по Гааг. лат. изд. 1674 г. и по англ. подлиннику изд. Молесворта Серафима Автократова и Варфоломея Зайцева, Санкт-Петербург, 8, 419 с. [Hobbes, T. (1868) *Leviathan, or On the Essence, Form and Power of the State*, Op. by Thomas Hobbes of Malmesbury [Leviafan, ili O sushchnosti, forme i vlasti gosudarstva Soch. Tomasa Gobbsa Mal'mesberijskogo], Transl. by Hague. lat. ed. 1674 and according to the English original ed. by Molesworth Seraphim Avtokratov and Bartholomey Zaitsev, Saint Petersburg, 8, 419 p. (In Russ.)].
- Голубев, Д. С. (2010) *Концептуальные основы посредничества США в урегулировании арабо-израильского конфликта на современном этапе: Дисс. канд. полит. наук*. Санкт-Петербург, 286 с. [Golubev, D. S. (2010) *Conceptual bases of the US*

- mediation in the settlement of the Arab-Israeli conflict at the present stage* [Kontseptual'nye osnovy posrednichestva SShA v uregulirovaniy arabo-izrail'skogo konflikta na sovremennom etape]. Dr. Diss. (Polit). Saint Petersburg, 286 p. (In Russ.).
- Кант, И. (1966) *Сочинения в шести томах*, под общ. ред. В. Ф. Асмуса. А. В. Гульги, Т. И. Ойзермана, М.: Мысль, Т.6, 414 с. [Kant, I. (1966) *Works in six volumes* [Sochineniya v shesti tomakh], V. F. Asmus, A. V. Gulyga, T. I. Oizerman (eds.), Moscow: Mysl, Vol. 6, 414 p. (In Russ.).]
- Ковалев, А. А. (2021) 'Посредничество в конфликтах: некоторые теоретико-методологические аспекты', *Экономические и социально-гуманитарные исследования*, 3 (31), сс. 59–67. [Kovalev, A. A. (2021) 'Mediation in conflicts: some theoretical and methodological aspects' [Posrednichestvo v konfliktakh: nekotorye teoretiko-metodologicheskie aspekty], *Economic and Social Humanitarian Studies*, 3 (31), pp. 59–67. (In Russ.)]. DOI: 10.24151/2409-1073-2021-3-59-66
- Коган-Бернштейн, Ф. А. (1962) «Новая Атлантида» и «Опыты» Фрэнсиса Бэкона, *Бэкон Ф. Новая Атлантида. Опыты и наставления нравственные и политические*, 2-е изд, М.: Издательство Академии наук СССР, 244 с. [Kogan-Bernstein, F. A. (1962) "New Atlantis" and "Experiments" by Francis Bacon ['Novaya Atlantida' i 'Opytyu' Frensis Bekona'], Bacon F. *New Atlantis. Experiments and Instructions Moral and Political*, 2nd ed, Moscow: Publishing House of the Academy of Sciences of the USSR, 244 p. (In Russ.).]
- Кудряшов, С. М. (1998) 'Разрешение спора ex aequo et bono', *Московский журнал международного права*, 4, сс. 74–78. [Kudryashov, S. M. (1998) 'Dispute Resolution ex aequo et bono' [Razreshenie spora ex aequo et bono], *Moscow Journal of International Law*, 4, pp. 74–78. (In Russ.)]. <https://doi.org/10.24833/0869-0049-1998-4-74-78>
- Ладыженский, А. М. & Блищенко, И. П. (1963) *Мирные средства разрешения споров между государствами*, Москва: Госюриздат, 174 с. [Ladyzhensky, A. M. & Blishchenko, I. P. (1963) *Peaceful means of settling disputes between states* [Mirnye sredstva razresheniya sporov mezhdgu gosudarstvami], Moscow: Gosurizdat, 174 p. (In Russ.).]
- Лебедева, М. М. (2024) 'Эволюция посредничества в международных конфликтах', *Вестник МГИМО-Университета*. 17(4), сс. 7–26. [Lebedeva, M. M. (2024) 'Evolution of mediation in international conflicts' [Evolyutsiya posrednichestva v mezhdunarodnykh konfliktakh], *Bulletin of MGIMO-University*, 17(4), pp. 7–26. (In Russ.)]. <https://doi.org/10.24833/2071-8160-2024-4-97-7-26>.
- Лебедева, М. М. (1993) *Процесс международных переговоров*: автореферат дисс. ... д. полит. наук. Москва, 43 с. [Lebedeva, M. M. (1993) *The process of international negotiations* [Protsess mezhdunarodnykh peregovorov], Abstract, Dr. Diss. (Polit). Moscow, 43 p. (In Russ.).]
- Макиавелли, Н. (1982) *Государь*. Издат. дом «Художественная литература», 640 с. [Machiavelli, N. (1982) *The Sovereign* [Gosudar'], Publishing House: 'Khudozhestvennaya Literatura', 640 p. (In Russ.).]
- Муродов, С. А. (2015) *Место и роль института посредничества в урегулировании социально-политических конфликтов*: Дисс. канд. полит. наук. Душанбе, 145 с. [Murodov, S. A. (2015) *The place and role of the institution of mediation in the settlement of socio-political conflicts* [Mesto i rol' instituta posrednichestva v uregulirovaniy sotsial'no-politicheskikh konfliktov], Dr. Diss. (Polit.). Dushanbe, 145 p. (In Russ.).]
- Пале, С. Е. (2012) *Постколониальные конфликты в странах Океании*, М.: Институт востоковедения РАН, 180с. [Pale, S. E. (2012) *Postcolonial conflicts in the countries of Oceania* [Postkolonial'nye konflikty v stranakh Okeanii], Moscow: Institute of Oriental Studies, Russian Academy of Sciences, 180 p. (In Russ.).]
- Плавт, Т. (1997) *Ослы*. Перевод с латинского А. Артюшкова, Комментарии составлены на основе работ М. Покровского Собрание сочинений в 3-х томах. Т. 1. М.: «Терра», сс. 110–171. [Plautus, T. (1997) *Donkeys* [Osly], transl. from Latin by A.Artyushkov, Commentaries are based on the works of M. Pokrovsky Collected Works in 3 vols. Vol. 1. Moscow: 'Terra', pp. 110–171. (In Russ.).]
- Пушмин, Э. А. (1970) *Посредничество в международном праве*. – М.: Международные отношения, 167 с. [Pushmin, E. A. (1970) *Mediation in International Law* [Posrednichestvo v mezhdunarodnom prave], Moscow: International Relations, 167 p. (In Russ.).]

- Руссо, Ж. Ж. (1998) *Об общественном договоре. Трактаты*, пер. с фр., М.: «КАНОН-пресс», «Кучково поле», 416 с. [Rousseau, J. J. (1998) *On the Social Contract. Treatises* [Ob obshchestvennom dogovore. Traktaty], transl. from Fr., Moscow: 'CANON-press', 'Kuchkovo Pole', 416 p. (In Russ.)].
- Сёмкина, Ю. Н. (2010) *Посредничество как международно-правовое средство мирного разрешения споров*: автореферат дисс. канд. юрид. наук. Москва, 221 с. [Semkina, Y. N. (2010) *Mediation as an international legal means of peaceful settlement of disputes* [Posrednichestvo kak mezhdunarodno-pravovoe sredstvo mirnogo razresheniya sporov], Abstract, Dr. Diss. (Law). Moscow, 221 p. (In Russ.)].
- Соломатина, Е. И. (2013) 'Античная традиция о посредниках и посредничестве в Древней Греции', *Античный мир и археология*, 16(16), сс. 11–23. [Solomatina, E. Y. (2013) 'Ancient Literary Tradition On Mediators And Mediation In Ancient Greece' [Antichnaya traditsiya o posrednikakh i posrednichestve v Drevnej Gretsii], *Ancient World and Archaeology*, 16(16), pp. 11–23. (In Russ.)].
- Фененко, А. В. (2022) *История международных отношений в довестфальскую эпоху*, Москва, 752 с. [Fenenko, A. V. (2022) *History of International Relations in the Pre-Westphalian Era* [Istoriya mezhdunarodnykh otnoshenij v dovestfal'skuuyu epokhu], Moscow, 752 p. (In Russ.)].
- Цицерон, М. Т. (1962) *Речи в двух томах. Том I (81–63 гг. до н. э.)*. Издание подготовили В.О. Горенштейн, М.Е. Грабарь-Пассек. Издательство Академии Наук СССР. Москва, 443 с. [Cicero, M. T. (1962) *Speeches in two volumes. Volume I (81-63 B.C.)* [Rechi v dvukh tomakh. Tom I] V. O. Gorenstein, M. E. Grabar-Passek (eds.), Publishing house of the Academy of Sciences of the USSR, Moscow, 443 p. (In Russ.)].
- Чубенко, А. В. (2003) *Институт посредничества в этнотерриториальных конфликтах: формы, стратегии и факторы эффективности*. Дисс. канд. полит. наук. Ростов н/Д, 240 с. [Chubenko, A. V. (2003) *Institute of mediation in ethno-territorial conflicts: forms, strategies and factors of effectiveness* [Institut posrednichestva v etnoterritorial'nykh konfliktakh: formy, strategii i faktory effektivnosti], Dr. Diss. (Polit). Rostov n/D, 240 p. (In Russ.)].
- Шестакова, С. С. (2025) 'Переговоры по иранской ядерной программе: феномен СВПД, современное состояние и перспективы развития', *Вестник Московского университета. Серия 25: Международные отношения и мировая политика*, 17 (2), сс. 145–176. DOI: 10.48015/2076-7404-2025-17-2-145-176. [Shestakova, S. S. (2025) 'Negotiations on the Iranian nuclear program: Phenomenon of the JCPOA, current status, and prospects' [Peregovory po iranskoj yadernoj programme: fenomen SVPD, sovremennoe sostoyanie i perspektivy razvitiya], *Lomonosov World Politics Journal*, 17(2), pp. 145–176. (In Russ.)].
- Юнгус, Г. А. (2018) 'Гносеологические и онтологические аспекты посредничества (медиации) в их социально-философской интерпретации', *Вестник Удмуртского университета. Серия «Философия. Психология. Педагогика»*, 3, сс. 292–296. [Yungus, G. A. (2018) 'Gnoseological And Ontological Aspects Of Mediation In Their Socio-Philosophical Interpretation' [Gnoseologicheskie i ontologicheskie aspekty posrednichestva (mediatsii) v ikh sotsial'no-filosofskoj interpretatsii], *Bulletin of Udmurt University. Series Philosophy. Psychology. Pedagogy*, pp. 292–296. (In Russ.)].
- Юнгус, Г. А. (2020) *Медиация: социально-философский анализ*: Дисс. канд. философ. наук. Владивосток, 147 с. [Yungus, G. A. (2020) *Mediation: A Socio-Philosophical Analysis* [Mediatsiya: sotsial'no-filosofskij analiz], Dr. Diss. (Phil.). Vladivostok, 147 p. (In Russ.)].
- Bercovitch, J. and Houston, A. (1996) 'The Study of International Mediation: Theoretical Issues and Empirical Evidence', in: *Resolving International Conflicts: The Theory and Practice of Mediation*, J. Bercovitch. Boulder (eds.), London: Lynne Rienner Publishers, pp. 13–31. DOI: 10.4324/9780203831120
- Bercovitch, J. (1986) 'International Mediation: A Study of the Incidence, Strategies and Conditions of Successful Outcomes', *Cooperation and Conflict*, XXI, 21, pp. 155–168.
- Breslawski, J. and Cunningham, D. & Fleishman, M. (2023) 'Regional approaches to conflict prevention: The effectiveness of rhetorical and diplomatic tools', *Conflict*

- Management and Peace Science*, 41(6), pp. 627–648. <https://doi.org/10.1177/07388942231209730>
- Bush, R. and Folger, J. (1994) *The promise of mediation: Responding to conflict through empowerment and recognition*: Jossey - Bass publishers, 304 p.
- Crocker, Ch. (1992) 'Conflict resolution in the third world: The role of superpowers' in Brown Sheryl J, Schraub Kimber M (eds.) *Resolving Third World Conflict: Challenges for a New Era*. Washington, DC: United States Institute of Peace, pp. 193–210.
- Hurlbert, E. H., Folberg, J. and Taylor, A. (1984) 'Mediation: A comprehensive Guide to Resolving Conflicts Without Litigation', 22(2), pp. 95–96. doi:10.1111/j.174-1617.1984.tb00106.
- March, J. and Olsen, J. (1984) 'The New Institutionalism: Organizational Factors in Political Life', *American Political Science Review*, 78(9), pp. 734–49. DOI: 10.1017/S0003055406272563
- Mitchell, C. (1981) *The Structure of International Conflict*. London: McMillan, 355 p.
- Moore, C. W. (1996) *The mediation progress: Practical strategies for resolving conflict*. 2nd ed. San Francisco, CA: Jossey – publishers, 348 p.
- North, D. C. (1990) *Institutions, Institutional Change and Economic Performance*. Cambridge: Cambridge University Press (Political Economy of Institutions and Decisions), 152 p.
- Popper, K. R. (1945) *The Open Society and Its Enemies*. London: Routledge, 800 p.
- Riskin, L. (1994) 'Mediator Orientations, Strategies and Techniques', *Alternatives to High Cost Litigation*, 12 (9), pp. 111–114.
- Sitter, N. and Parker, T. (2014) 'Fighting Fire with Water: NGOs and Counterterrorism Policy Tools', *Glob Policy*, 5, pp. 159–168. DOI: <https://doi.org/10.1111/1758-5899.12058>
- Walker, J. (1993) 'International mediation of ethnic conflicts', *Survival*, 35(1), pp. 102–117. <https://doi.org/10.1080/00396339308442676>
- Winslade, J. and Monk, G. (2001) *Narrative mediation: A new approach to conflict resolution*. San Francisco, CA: Jossey - Bass publishers, 288 p.
- Zartman, I. W. and Touval, S. (1985) 'International mediation: Conflict resolution and power politics', *Journal of social issues*, 41(2), pp. 27–45. <https://doi.org/10.1111/j.1540-4560.1985.tb00853.x>

Статья поступила в редакцию: 17.11.2025

Статья принята к печати: 15.01.2026

## EVOLUTION OF MEDIATION THEORY: HISTORY AND APPROACHES

S. Shestakova

Sofia Shestakova, PhD student, the School of World Politics, Lomonosov Moscow State University, Moscow, Russia  
E-mail: shestak.sonya@gmail.com (ORCID: 0000-0001-9301-787X).

### Abstract

The article analyzes the evolution of mediation theory from its origins, identifying the following stages: Antiquity, the Middle Ages, the era of nation-states, and modernity. The author reveals that before the development of political science in the 20th century, mediation was the subject of philosophers' reflections. Since the second half of the XX century, it has become the object of scientific analysis of political theory. In Western science, mediation was considered a means of political and diplomatic settlement, including preventive measures. Russian science develops the Western tradition of studying the mediation theory and contributes to the emergence of another theoretical and methodological approach, explaining mediation from an institutional perspective. Special attention is given to the role of mediation within neo-institutionalist theory. The author suggests that the institution of international mediation can act as a "norm proposer" and "norm setter". These norms can later be incorporated into international law, which aims to prevent conflict escalation and maintain the stability of the world order. The author identifies several problems in mediation theory, including a lack of conceptual clarity, the absence of a unified interpretation of mediation (particularly regarding its subject matter), and the interchangeable use of concepts that are not identical in meaning.

**Keywords:** mediation; mediation theory; international mediation; conflict resolution; mediation institution; neo-institutionalism; diplomacy; international relations.

УДК-321

DOI: 10.17072/2218-1067-2026-1-151-160

## «БОЛЬШИЕ СПОРЫ» О НЕОПАТРИМОНИАЛИЗМЕ И ВОКРУГ НЕГО

И. В. Чайко

*Чайко Игорь Владимирович*, кандидат политических наук, доцент, доцент кафедры политических институтов, процессов и технологий,  
Российский государственный социальный университет, Москва, Россия.  
E-mail: ivchaiko@mail.ru (ORCID: 0000-0002-1326-596X).

### Аннотация

Главная проблема данного исследования – необходимость более полной концептуализации термина «неопатримониализм» как одной из категорий современной политической компаративистики. Для решения данной проблемы автор сформулировал ряд логически взаимообусловленных задач, связанных с анализом природы неопатримониализма и ее современных интерпретаций. Основную гипотезу исследования выражает тезис о том, что сложившиеся в современной науке подходы к осмыслению данного феномена не позволяют в полной мере раскрыть его специфическое содержание и осуществить демаркацию с другими близкими явлениями, такими как клиентелизм, патронаж, система личной власти и прочие. Основной путь решения этих проблем автор видит в обращении к научному наследию М. Вебера, что открывает возможности для реконструкции базовых идей и установок, принятых за основу при создании теории неопатримониализма. Для решения этих задач автор использует методы ретроспективного и дискурсивного анализа, метод деконструкции текстов, интерпретативный метод как способ формирования нового знания. Такой подход определил критический характер исследования, а также новизну полученных результатов. Одним из значимых выводов стало положение о важности харизматической составляющей в легитимации неопатримониальных систем, описываемых обычно как простое сочетание традиционного и рационально-легального компонентов. Такой подход позволил автору акцентировать внимание на особой роли «процедурных» факторов в функционировании неопатримониальных систем, что способствует повышению их общей эффективности и реализации более демократичной модели «регулируемого» неопатримониализма, гармонично сочетающей формальные и неформальные практики управления.

**Ключевые слова:** Макс Вебер; патримониализм; неопатримониализм; пребендализм; клиентелизм; легитимность; традиционализм; харизма; бюрократия.

### Введение

«Большие споры» (англ. *Great Debates*) – так принято называть бурные дискуссии между сторонниками различных направлений в теории международных отношений – начались в 30-х гг. XX в. и не прекращаются по сей день (Weaver, 1996). Во многом схожая ситуация сложилась в современной политической компаративистике в связи с крахом парадигмы демократического «транзита», несостоятельность которой стала очевидной в начале 2000-х гг. (Carothers, 2002). Осознание данного факта побуждает исследователей обращаться к поиску иных теоретико-методологических средств, способных адекватно отразить современные политические реалии. Одно из них – теория неопатримониализма, выступающая в качестве научной альтернативы западному «девелопментализму» и разработанным в его рамках теориям демократизации (Huntington, 1991). Однако в российской научной библиографии термин «неопатримониализм», вплоть до начала 2010-х гг., встречался исключительно в работах А.А. Фисуна (Фисун, 2007). Только в последующее десятилетие ситуация в этой сфере существенно изменилась. За прошедшие годы вышли в свет публикации таких авторов, как В.Я. Гельман (Gel'man, 2021), Д.В. Ефременко (Ефременко, 2017), М.В. Ильин (Ilyin, 2015), К.В. Мельников (Мельников, 2018), Н.С. Розов (Розов, 2015) и ряд других. Свой посильный вклад в становление данного направления внес автор этой статьи (Чайко, 2016).

Тем не менее до настоящего времени в научной среде не сложилось единой трактовки термина «неопатримониализм». В этой связи возникает задача концептуализации и операционализации данного понятия, которое рискует превратиться в общую категорию, лишенную собственного содержания (Теобальд, 2007: 172). Этим определяется актуальность данного исследования, главную цель которого автор видит в более точном определении термина «неопатримониализм», его основных компонентов и специфических характеристик, а также в установлении границ данной категории и демаркации ее в отношении других, семантически близких явлений. Ключ к решению этих проблем, по мнению автора, необходимо искать в работах М. Вебера, научное наследие которого нередко остается за рамками современного политологического мейнстрима. В качестве основных методов исследования, используемых для доказательства данной гипотезы, выступают: ретроспективный анализ ключевых положений веберовской концепции легитимного господства; метод деконструкции, посредством которого анализируется внутренняя структура неопатримониальных систем; дискурсивный анализ, позволяющий оценить адекватность отражения веберовских идей в работах современных исследователей. Комплексное применение этой методологии определяет новизну данного исследования и его результатов, способствующих систематизации научных знаний в этой сфере и более полной концептуализации термина «неопатримониализм».

### Природа неопатримониализма и его компоненты

Концептуализация предмета нашего исследования требует прежде всего четкого разграничения понятия «патримониализм» как одной из ключевых категорий политической теории Макса Вебера и производной от него словоформы «неопатримониализм», которая, хотя и считается «поствеберовским» изобретением (Erdmann, Engel, 2007: 104), генетически связана с разработанной немецким мыслителем типологией легитимного господства.

Концепция патримониализма изложена М. Вебером в фундаментальном труде «Хозяйство и общество», опубликованном вскоре после смерти ученого (Weber, 1922). В этой работе патримониализм (от лат. *patrimonium* – «наследство», «родовое имущество») выступает в качестве одного из подтипов традиционного господства – наряду с геронтократией, правлением старейшин и «первичным» патриархализмом. В зависимости от наличия культурных и институциональных ограничений М. Вебер различал: 1) «чистый» патримониализм, при котором власть господина ограничена культурной традицией; 2) «султанизм», основанный на свободном от традиционных ограничений произволе; 3) «сословный патримониализм», предполагающий наличие договорных отношений между господином и его министрами (Вебер, 2016: 254–275). Все эти разновидности патримониализма имеют собственную логику развития и могут породить другие формы господства, такие как цезаризм (нем. *Cäsarismus*), правление чиновников (нем. *Beamtenherrschaft*) или плебисцитарное господство (нем. *plebiszitäre Herrschaft*). И хотя сам Вебер не использует термин «неопатримониализм», возможность становления такой «превращенной» формы традиционных отношений в условиях капиталистического общества имплицитно присутствует в его работах (Илюн, 2015: 35). Специфику такой модели организации власти Вебер изложил в понятиях «пребендализм», «цезаризм», «патримониальный капитализм», «рента» и ряд других, уделив серьезное внимание толкованию этих терминов.

Одним из значимых компонентов этой модели выступает «пребендализм» (нем. *Präbendalismus*), который Вебер трактует как одну из форм феодальных (сеньор-вассальных) отношений, производную от «чистого» патримониализма. «Пребендой», или «бенефицием», согласно Веберу, считалось получение частными лицами доходных государственных должностей и возможностей различного рода сборов взамен на оказываемые ими услуги (Вебер, 2016: 242). С течением времени пребенды могли полностью апроприироваться чиновниками, вплоть до получения ими «права» продажи полученной должности либо передачи ее по наследству (Там же: 298).

Такие формы отношений были характерны для патримониального чиновничества прошлого, однако попытки возродить их «в преобразованном виде» нередки и в среде современной бюрократии (Вебер, 2019: 33). Это позволяет рассматривать пребендализм как особый случай патронажа, представляющего собой «партикуляристский способ распределения государственных ресурсов в обмен на политическую поддержку» (Medard, 1996: 88). В современную эпоху неопатримониальные практики получили широкое распространение во многих развивающихся странах, а на африканском континенте, по мнению ряда исследователей, стали едва ли не основным способом осуществления власти (Medard, 1982; Vach, 2011).

Прямым следствием этих процессов является становление описанных М. Вебером разновидностей «патримониального капитализма», которые могут быть основаны на откупе налогов и должностей, госпоставок и военных подрядов. Историческими примерами подобных систем, согласно Веберу, являлись европейские державы эпохи «просвещенного абсолютизма», а также Россия вплоть до революций 1917 г. (Вебер, 2016: 277–278).

Применительно к условиям современного индустриального общества концепцию «патримониального капитализма» активно развивают в своих работах Ж.-Ф. Медар (Medard, 1996), О. Шлюмберже (Schlumberger, 2008), Н. Робинсон (Robinson, 2013), которые фактически отождествляют «патримониальный капитализм» современной эпохи с понятием «неопатримониализм». Его главными отличиями от «традиционного» патримониализма, по мнению ученых, являются: 1) наличие легальных институтов, фактически отсутствующих в патримониальных системах; 2) наличие рационально организованной системы государственной службы и высокопрофессионального бюрократического аппарата; 3) транзакционный характер традиционных практик, которые не столь ярко выражены, как при «чистом» патримониализме; 4) сохранение формальных разграничений между частной и общественной сферами, что совершенно невозможно в условиях «чистого» патримониализма» (Sigman, Lindberg, 2017: 2).

Стабильность неопатримониальной системы, согласно Н. Робинсону, определяется наличием определенного баланса в распределении государственных ресурсов, направляемых на цели социального развития и удовлетворение запросов элитных групп (Robinson, 2013: 140). Достижение такого «эквилибриума» в соотношении общественных и частно-групповых интересов во многом зависит от позиции главы государства и его готовности выступить в роли общенационального лидера, способного консолидировать общество и ограничить эгоистические устремления элитных кланов. В работах М. Вебера подобная модель организации власти описывается как «цезаризм», под которым понимается производный от первичного патримониализма тип господства, занимающий «промежуточное» положение между султанизмом, основанном на произволе правителя, и плебисцитарной моделью правления (Вебер, 2016: 354).

Во многом созвучна этим идеям концепция «личного правления», разработанная рядом современных исследователей на основе анализа политической практики стран третьего мира. Одним из первых ее сформулировал в 60-х гг. XX в. Гюнтер Рот, который обратил внимание на устойчивое воспроизводство в постколониальных странах Африки дополитических, глубоко персонализированных форм организации власти, хотя поддерживавшая их традиционная легитимность здесь давно уже отсутствовала (Roth, 1968: 194–195). В результате он выделил два разных типа патримониализма, один из которых имеет традиционную природу, а другой, более современный, или неопатримониальный, основан на сочетании различных типов легитимности и предполагает широкое использование главой государства материальных стимулов для вознаграждения своих сторонников. Такие формы организации власти, по мнению Г. Рота, не следует путать с авторитаризмом, поскольку отдельные элементы «личного правления» характерны для различных государств, не исключая западные либеральные демократии (Теобальд, 2007: 167).

Вслед за Г. Ротом, особую роль характерных для многих развивающихся стран представлений о властной иерархии и их инструментальных «производных» подчеркивал Ш. Эйзенштадт, который впервые использовал в своих работах термин «неопатримониализм» (Eisenstadt, 1973). Устойчивость таких базовых культурных ориентаций, по мнению этого ученого, имеет следствием становление специфических моделей политической организации, при которых власть сосредоточена, как правило, в структурах исполнительной власти, внутри которой особую роль в развивающихся странах всегда играли армейские и бюрократические «клики». Принципиальное значение имело также указание Ш. Эйзенштадта на то, что возникающие в таких странах полуавторитарные режимы вовсе не являются некими «переходными» или «промежуточными», а выступают законченным результатом трансформационного процесса (Eisenstadt, 1973: 4–5).

Заметный вклад в разработку этих проблем внес также французский ученый Жан-Франсуа Медар, который впервые охарактеризовал неопатримониализм как «смешанный» тип политического господства, основанный на сочетании трех выделенных М. Вебером принципов легитимации власти – традиционного, харизматического, легального. Вместе с тем Медар обращает внимание на существенные различия исторического контента, в котором формировалась государственность европейских стран и других, «незападных» обществ. Так, например, он подчеркивал, что африканская государственность в большинстве случаев была привнесена извне, что лишает ее как традиционных, так и современных («рационально-легальных») оснований (Medard, 1996: 78).

В рамках такого подхода становление неопатримониальных систем не может быть представлено как «промежуточный» результат модернизации традиционных обществ, в культуре которых патриархальные обычаи сочетаются с современными ценностными установками и ориентациями (Almond, 1956: 400). С этих позиций феномен неопатримониализма описывает иную историческую ситуацию, связанную с отсутствием у отдельных обществ традиции государственности либо ее целенаправленным разрушением в ходе насильственной, «неорганичной» модернизации. Ярким примером такого рода следует считать Россию, где, начиная с реформ Петра I и вплоть до сталинской тоталитарной «контромодернизации», происходила жесточайшая ломка традиционной модели социально-политической организации, сопровождавшаяся внедрением чуждых национальной культуре политических институтов (Pipes, 1994). Во многом схожие процессы развивались в Китае, Иране и ряде других колониальных и полуколониальных стран, где с обретением государственного суверенитета остро встала проблема легитимации пришедших к власти политических сил и их харизматических лидеров (Bolesta, 2007). На это, в частности, обращают внимание С. Хэнсон и Дж. Копштейн (Hanson, Kopstein, 2021: 5), по мнению которых механизмы становления неопатримониальных систем наиболее полно описывает веберовская концепция «рутинизации» харизмы (Вебер, 2016: 283–292).

### Генезис и специфика неопатримониальных систем

Согласно М. Веберу, «истинная» харизма недолговечна и в принципе чужда всякому рациональному хозяйствованию (Вебер, 2016: 252). Однако невнимание к вопросам хозяйственного управления чревато нарастанием экономических проблем и, соответственно, снижением уровня доверия к властям. По мере осознания этих угроз политическим руководством развивается процесс «рутинизации» харизмы, которая изменяет свой характер: она традиционализируется или рационализируется (легализуется), причем и то, и другое происходит одновременно, но в разных отношениях (Там же: 283–284). При этом в связи с необходимостью соблюдения определенных формальностей (инаугурация либо интронизация носителя харизмы) легитимность легко представляется как приобретенная посредством легальной процедуры. В этих условиях, как отмечал М. Вебер, «союз харизмы и традиции» становится наиболее предпочтительным, а во многих случаях – единственно возможным условием стабильного функционирования подобных систем (Вебер, 2019: 289–192).

Однако в современной научной литературе тиражируются очевидно упрощенные представления о сути неопатримониализма как о некоем сочетании двух (из множества) выделенных М. Вебером типов легитимного господства – патримониального и легально-рационального. Подобные дефиниции можно найти в работах многих известных исследователей, таких как М. Браттон и Н. ван де Валле (Bratton, Walle van de, 1997: 458), Д. Бах (Bach, 2011: 277), К. вон Соест (Soest, 2022: 145–146), Дж. Эрдемманн и У. Энгель (Erdmann, Engel, 2007: 104–105).

Причины этой ситуации, на наш взгляд, заключаются в том, что теория неопатримониализма никогда не была оформлена как целостное учение, а ее основные положения изложены в работах отдельных авторов, акцентирующими внимание на различных аспектах изучаемого феномена (Medard, 1996: 78). Это неизбежно порождало «концептуальные натяжки» (Мельников, 2018), что, в свою очередь, побуждало авторов к некоторой редукции в целях операционализации термина «неопатримониализм» и сведения его содержания к ограниченному количеству составляющих, поддающихся эмпирическому исследованию.

Ярким примером моделирования такого «идеального типа» стала концепция М. Браттона и Н. ван де Валле (Bratton, Walle van de, 1997: 63–65), согласно которым типичными признаками неопатримониального правления являются:

- 1) «президентство», под которым понимается концентрация всей полноты государственной власти в руках одного лица;
- 2) «систематический клиентелизм» как способ сохранения власти посредством предоставления личных услуг определенным лицам взамен на их политическую поддержку;
- 3) использование государственных ресурсов в целях легитимации власти.

Эта трехчастная «формула» неопатримониализма не только получила широкую известность среди специалистов, но и стала основой для большинства эмпирических исследований, имеющих целью определить уровень неопатримониализации отдельных стран и влияние этого критерия на другие, зависимые переменные (уровень демократизации/автократизации режима, степень его экономической эффективности и др.). В качестве примеров таких компаративных исследований можно привести работы К. вон Соеста (Soest et al., 2011), Ф. Лангильде и С. Кнудсена (Langkilde, Knudsen, 2013),

Р. Сигман и С. Линдберга (Sigman, Lindberg, 2017), которые, однако, так и не смогли установить сколько-либо определенную взаимосвязь между неопатримониализмом и другими изучаемыми явлениями. В итоге исследователи вынуждены заявить «о непростой взаимосвязи между типом режима, исполнительной властью и неопатримониализмом» (Sigman, Lindberg, 2017: 14), а также признать несовершенство используемых ими методик (Soest, 2022).

Однако, на наш взгляд, причины такого разочарования никак не связаны с аналитическими возможностями неопатримониального подхода, который пользуется растущей популярностью среди исследователей. Суть проблемы состоит прежде всего в некритическом восприятии предложенной М. Браттоном и Н. ван де Валле «формулы» неопатримониализма, что ставит под сомнение достоверность полученных на ее основе результатов. На это, в частности, обращают внимание Дж. Эрдманн и У. Энгель, которые отмечают, что показатель «президентство» «указывает не на неопатримониализм, а на разновидность патримониализма... Другая проблема заключается в том, что недостаточно определена другая переменная – “использование государственных ресурсов для политической легитимации”. Это явление можно обнаружить при самых разных политических режимах»; сомнение вызывает и третий критерий – «клиентелизм», поскольку в аналитических целях следует проводить различие между клиентелизмом и патронажем (Erdmann, Engel, 2007: 107, 110).

Против отождествления неопатримониализма и клиентелизма решительно выступал Ж.-Ф. Медар, рассматривая такие практики как различные и даже конкурирующие между собой модели социально-политической организации (Medard, 1996: 88). При этом (вслед за Ш. Эйзенштадтом) Медар трактует неопатримониализм как вполне устойчивое, а не «переходное» состояние власти, складывающееся в условиях «недоразвитого государства» (англ. *underdeveloped state*) (Medard, 1982: 185). Такое состояние государственности, по мнению этого ученого, является главной причиной возникновения неопатримониальных структур, которые, по сути, подменяют и замещают собой административно-бюрократический аппарат. В то же время Медар подчеркивал, что неопатримониальные системы, несмотря на все присущие им проблемы, могут быть достаточно эффективными, поскольку предполагают: а) стимулирование экономического роста для получения прибыли; б) определенные способы извлечения этой прибыли; в) «рациональное политическое перераспределение прибыли с целью обеспечения политической поддержки». В этой связи Медар доказывал, что неопатримониализм можно интерпретировать не только как «провал государства», но и как способ адаптации различных стран к условиям современной (пост)индустриальной эпохи и вызовам глобализации (Medard, 1996: 94–95).

### Неопатримониальный тренд в современном мире

В таком контексте обращают на себя внимание попытки некоторых исследователей охарактеризовать процесс «репатримониализации» ряда современных государств как общий глобальный тренд, пришедший в начале 2000-х гг. на смену описанной С. Хантингтоном третьей «волне» демократизации (Huntington, 1991). Так, например, С. Хэнсон и Дж. Копштейн утверждают, что главная тенденция современного политического развития заключается в охватившей весь мир «волне патримониализма, распространяющейся как в авторитарных, так и в демократических регионах» (Hanson, Kopstein, 2021: 2). Особое беспокойство этих авторов вызывает опасность «репатримониализации» таких государств, как Венгрия, Словакия, Чешская Республика, Турция, Израиль, а также США и Великобритания, где, по их мнению, в последние десятилетия активно развивались процессы персонализации власти политических лидеров, стремящихся поставить под свой контроль ключевые институты государства (Ibid.: 7–10).

Среди европейских лидеров эту (нео)патримониальную «волну» первым «оседлал» Сильвио Берлускони, четырежды возглавлявший правительство Италии в 1994–2011 гг. В одной коалиции с созданной им накануне парламентских выборов 1994 г. партией «Вперед, Италия!» объединились все ультранационалистические организации страны, такие как партия «Национальный альянс» (итал. *Alleanza Nazionale* – AN), сепаратистское движение «Лига Севера» (итал. *Lega Nord* – LN) и ряд других (Холодковский, 2015: 7–8). Главными программными ценностями своего движения С. Берлускони провозгласил веру в свободный рынок и предпринимательскую инициативу итальянцев. В то же время важное место в его политической риторике отводилось традиционным ценностям итальянской политической культуры, таким как социальный корпоративизм, уважение к церкви, вера в семью и в сильную личность, что нередко вызывало аналогии с французским голлизмом, аргентинским перонизмом и даже итальянским «дученизмом» образца 1920-х гг. (Friedman, 2015). На состоявшихся 27 марта 1994 г. общенациональных выборах возглавляемая С. Берлускони «правоцентристская» коалиция

«Полюс свобод» (итал. *Polo delle Libertà*) одержала убедительную победу, что позволило ее лидеру занять пост премьер-министра и сформировать новое правительство, ключевые посты в котором получили его друзья и сторонники. Как следствие, созданная С. Берлускони модель правления включала все неперенные атрибуты неопатримониализма (Lezaar, 2020). Тем не менее в течение всего периода премьерства С. Берлускони Италия оставалась третьей крупнейшей экономикой в еврозоне, а возглавляемая им партия «Вперед, Италия!» на протяжении двух десятилетий играла ведущую роль в итальянской политике (Friedman, 2015: 110–132).

Однако феномен «берлусконизма» выходит далеко за национальные рамки. Так, например, известный американский политолог Роджер Коэн утверждает, что именно прецедент С. Берлускони имел следствием избрание в 2016 г. строительного магната Д. Трампа 45-м президентом США; при этом, согласно его точке зрения, «Америка созрела для Трампа так же, как Италия созрела для Берлускони»<sup>1</sup>. На схожие черты итальянского «берлусконизма» и американского «трампизма» указывают и другие исследователи. Вместе с тем они подчеркивают, что эти политические феномены представляют собой достаточно противоречивую и неустойчивую «смесь» различных идеологических и стратегических установок. Так, например, американский социолог из Нью-Йоркского университета Джефф Гудвин (англ. *Jeff Goodwin*), характеризуя основные черты «трампизма», выделяет следующие его компоненты<sup>2</sup>:

- социальный консерватизм, проявляющийся в политике Трампа против абортот и политики гендерного разнообразия;
- неолиберальный капитализм, характеризующийся снижением налогов для богатых, дерегулированием экономики, повышением роли и влияния частного капитала;
- экономический и торговый протекционизм, предполагающий защиту американского рынка путем повышения пошлин и тарифов;
- нативизм в форме антииммигрантской риторики;
- «белый» национализм и идентичность.

Вместе с тем характерное для «трампизма» сочетание традиционалистских и модернистских установок явно противоречит утверждениям С. Хэнсона и Дж. Коппштейна о том, что он представляет собой исключительно «патримониальную реакцию» на вызовы неолиберальной глобализации. Гораздо более убедительной, на наш взгляд, является точка зрения, которую представляет профессор социологии из Калифорнийского университета в Беркли Дилан Джон Райли (англ. *Dylan Riley*). Проводя аналогии между Д. Трампом, С. Берлускони, В. Путиным и В. Орбаном, он, в частности, подчеркивает, что «Трамп может рассматриваться как “неопатримониальная” фигура, которая собирает вокруг себя неформальный круг последователей, обещая наградить их государственными милостями» (Райли, 2017: 23). Обоснованность такой характеристики, на наш взгляд, полностью подтверждают предвыборные слоганы Д. Трампа «America first!» и «MAGA» (англ. *Make America Great Again* – «Сделаем Америку снова великой»), которые, как заметил А. Дугин, полностью выражают суть массового запроса американцев, составляющих основу «трампизма» как социально-политического движения<sup>3</sup>. Все это дает основания говорить о том, что наблюдаемый в современном мире демократический «спад», рост «авторитарного популизма» и усиление позиций «правых» политических партий и движений следует рассматривать как частные проявления общей тенденции – масштабного неопатримониального тренда, возникшего в конце XX в. в качестве консервативной, национально окрашенной, партикуляристской альтернативы по отношению к ультра-радикальному глобализму и плюралистической либеральной демократии. Вместе с тем научное осмысление данного феномена требует концептуализации самого термина «неопатримониализм», излишнее «растяжение» (англ. *stretching*) которого, как заметил М.В. Ильин, способствует превращению его в некое всеохватывающее и вместе с тем «неуловимое» понятие, ставшее предметом острых и малопродуктивных дебатов (Pyin, 2015: 31).

<sup>1</sup> Cohen, R. (2016) The Trump-Berlusconi Syndrome [online], *The New York Times*. Available at: <https://www.nytimes.com/2016/03/15/opinion/the-trump-berlusconi-syndrome.html?ysclid=m1xp5no4m2285088000> (accessed: 11 October 2025).

<sup>2</sup> Election 2020: How the Trump administration's roadblocks could cause problems for Biden [online], *CNN Politics*. Available at: <https://edition.cnn.com/2020/11/09/politics/what-matters-november-9/index.html> (accessed: 18 October 2025).

<sup>3</sup> Дугин, А. (2025) Трампизм как идеология [Электронный ресурс], *Катехон*. URL: <https://katehon.com/ru/article/trampizm-kak-ideologiya> (дата обращения: 19 October 2025).

### Заключение

В целом представленный нами анализ позволяет сделать ряд значимых выводов. Прежде всего результаты исследования полностью подтверждают гипотезу о том, что основные характеристики неопатримониализма как определенного политического и экономического феномена имплицитно присутствуют в теоретических построениях М. Вебера. И хотя сам Вебер не использует данный термин, специфика неопатримониальных отношений раскрывается в его работах посредством понятий «пребендализм», «цезаризм», «рента», «патримониальный капитализм» и ряд других. Соответственно, данные явления следует рассматривать в качестве неотъемлемых составляющих неопатримониализма, что позволяет провести линии демаркации между данным феноменом и другими схожими явлениями, такими как патримониализм, клиентелизм, nepotизм, коррупция и прочие.

Генезис подобной системы властных отношений М. Вебер связывал с процессом «рутинизации» харизмы, развивающимся одновременно в двух направлениях – традиционализации (патримониализации) и рационализации (легализации) власти и ее носителей. Главным результатом этих процессов является бюрократизация созданных при харизматическом лидере управленческих структур, в деятельности которых неформальные партикуляристские практики постепенно дополняются универсальными нормами и правилами, имеющими правовой либо традиционный характер. Таким образом, происходит институционализация новой системы отношений, в рамках которой различные типы легитимности взаимно дополняют друг друга.

Такое понимание природы неопатримониализма и механизмов его генезиса ставит под сомнение обоснованность существующих дефиниций, согласно которым данный феномен трактуется как простое сочетание традиционных и современных (рационально-легальных) практик управления, возможное только в условиях автократических либо «гибридных» режимов. Напротив, данные эмпирических исследований свидетельствуют о том, что отдельные элементы неопатримониальных отношений, выражаемые в понятиях «личное правление», «политический патронаж», «nepotизм», «коррупция» и прочие, характерны для многих стран Запада, не исключая США, Италию, Великобританию и ряд других. В таком контексте абсолютно бесперспективными представляются попытки некоторых исследователей эмпирически измерить на основе субъективно избранных критериев уровни неопатримониализации отдельных стран и непременно сопоставить их с тем или иным типом политических режимов. Более актуальной задачей, на наш взгляд, является сравнительное изучение институциональных, социокультурных и иных условий, препятствующих утверждению откровенно «хищнических» форм неопатримониального правления и способствующих становлению более открытых и эффективных форм «регулируемого» неопатримониализма, создающих широкие возможности для достижения общественно-политического и экономического прогресса.

В целом, по мнению автора, результаты этого исследования могут служить определенным вкладом в решение проблемы концептуализации понятия «неопатримониализм», что должно придать более конкретное и объективное содержание научной (и околонаучной) полемике, вызванной необходимостью теоретического осмысления и эмпирического изучения данного общественного феномена.

### Список литературы / References

- Вебер, М. (2016) *Хозяйство и общество: очерки понимающей социологии*: в 4 т. Пер. с нем.; сост., общ. ред. и предисл. Л.Г. Ионина (Том I. Социология). Москва: Изд. дом Высшей школы экономики, 445 с. [Weber, M. (2016) *Economy and Society: Essays on Understanding sociology* [Hozjajstvo i obshhestvo: ocherki ponimajushhej sociologii], in 4 vol., transl. from German; comp., general edit. and preface by Ionin, L.G. Vol. I, Sociology, Moscow: HSE Publ, 445 p. (In Russ.)].
- Вебер, М. (2019) *Хозяйство и общество: очерки понимающей социологии*: в 4 т. Пер. с нем.; сост., общ. ред. и предисл. Л. Г. Ионина (Том IV. Господство). Москва: Изд. дом Высшей школы экономики, 542 с. [Weber, M. (2019) *Economy and Society: Essays on Understanding sociology* [Hozjajstvo i obshhestvo: ocherki ponimajushhej sociologii], in 4 vol., transl. from German; comp., general edit. and preface by Ionin, L. G. Vol. IV, Domination, Moscow: HSE Publ., 542 p. (In Russ.)].
- Ефременко, Д. В. (2017) 'Обживая руины советской системы: к вопросу о российском неопатримониализме', *Политическая наука*, 3, сс. 58–79. [Efremenko, D.V.

- (2017) 'Inhabiting the Ruins of the Soviet System: on the Question of Russian Neopatrimonialism' [Obzhivaja ruiny sovetsoj sistemy: k voprosu o rossijskom neopatrimonializme], *Political Science*, 3, pp. 58–79. (In Russ.). EDN: ZRCDVB
- Мельников, К. В. (2018) 'Неопатримониализм: классификация как способ преодоления концептных натяжек', *Полис. Политические исследования*, 2, сс. 68–81, DOI: 10.17976/jpps/2018.02.06 [Mel'nikov, K. V. (2018) 'Neopatrimonialism: classification as a way to overcome conceptual tensions', [Neopatrimonializm: klassifikacija kak sposob preodolenija konceptnyh natjazhek], *Polis. Political Studies*, 2, pp. 68–81. (In Russ.). EDN: YTZLVD
- Райли, Д. (2017) 'Американский брюмер?', *Глобальный диалог*, 4, сс. 21–23 [Riley, D. (2017) 'American Brumaire?' *Global Dialogue*, 4, pp. 21–23. (In Russ.)].
- Розов, Н. С. (2015) 'Теория трансформации политических режимов и природа неопатримониализма', *Полис. Политические исследования*, 6, сс. 157–172, DOI: 10.17976/jpps/2015.06.15 [Rozov, N. S. (2015) 'Theory of transformation of political regimes and the nature of neopatrimonialism' [Teorija transformacii politicheskikh rezhimov i priroda neopatrimonializma], *Polis. Political Studies*, 6, pp. 157–172. (In Russ.). EDN: UOHVAN
- Теобальд, Р. (2007) 'Патримониализм'; пер. с англ. А. Фисуна, *Прогнозис*, 2, сс. 166–176. [Theobald, R. (2007) 'Patrimonialism' [Patrimonializm]; transl. from En. by A. Fisun, *Prognosis*, 2, pp. 166–176. (In Russ.)].
- Фисун, А. (2007) 'Постсоветские неопатримониальные режимы: генезис, особенности, типология', *Отечественные записки*, 6, сс. 8–28. [Fisun, A. (2007) 'Post-Soviet neopatrimonial regimes: genesis, features, typology' [Postsovetskie neopatrimonial'nye rezhimy: genezis, osobennosti, tipologija], *Otechestvennye zapiski*, 6, pp. 8–28. (In Russ.)].
- Холодковский, К. Г. (2015) 'Социально-политические основы Второй Республики', в: Маслова Е.А. (ред.) *Италия: от Второй Республики к Третейей?*. Москва: Институт Европы РАН, сс. 7–10. [Holodkovskij, K. G. (2015) 'Socio-political Foundations of the Second Republic' [Social'no-politicheskie osnovy Vtoroj Respubliki], in: Maslova E.A. (ed.) *Italy: from the Second Republic to the Third?* [Italija: ot Vtoroj Respubliki k Tret'ejey?] Moscow: Institute of Europe of the Russian Academy of Sciences, pp. 7–10. (In Russ.)].
- Чайко, И. В. (2016) 'Динамика социальных изменений в современном мире в свете концепции патримониализма М. Вебера', *Вестник московской международной академии*, 1, сс. 194–199. [Chaiko, I. V. (2016) 'Dynamics of social Changes in the modern world in the light of M. Weber's Concept of Patrimonialism' [Dinamika social'nyh izmenenij v sovremennom mire v svete koncepcii patrimonializma M. Vebera], *Vestnik moskovskoj mezhdunarodnoj akademii*, 1, сс. 194–199. (In Russ.). EDN: XILXOP
- Almond, G. A. (1956) 'Comparative Political Systems', *The Journal of Politics*, 18(3), pp. 391–409.
- Bach, D. (2011) 'Patrimonialism and Neopatrimonialism: Comparative Trajectories and Readings', *Commonwealth and Comparative Politics*, 49(3), pp. 275–294, DOI: 10.1080/14662043.2011.582731
- Bolesta, A. (2007) 'China as a Developmental State', *Montenegrin Journal of Economics*, 5, pp. 105–112, DOI:10.1332/policypress/9781447321507.003.0002
- Bratton, M., and van de Walle, N. (1997) *Democratic Experiments in Africa. Regime Transitions in Comparative Perspective*. Cambridge: Cambridge University Press, 330 p.
- Carothers, T. (2002) 'The End of the Transition Paradigm', *Journal of Democracy*, 13(1), pp. 5–21.
- Eisenstadt, S. N. (1973) *Traditional Patrimonialism and Modern Neopatrimonialism*. London; Beverly Hills, 95 p.
- Erdmann, G., and Engel, U. (2007) 'Neopatrimonialism Reconsidered: Critical Review and Elaboration of an Elusive Concept', *Commonwealth and Comparative Politics*, 45(1), pp. 95–119, DOI: 10.1080/14662040601135813
- Friedman, A. (2015) *Berlusconi. The epic story of the billionaire who took over Italy*. New York: Hachette Books, 304 p.
- Gel'man, V. (2021) 'Constitution, authoritarianism, and bad governance: the case of Russia', *Russian Politics*, 6(1), pp. 71–90, DOI: 10.30965/24518921-00601005

- Hanson, S. E., and Kopstein, J. S. (2021) 'Understanding the Global Patrimonial Wave', *Perspectives on Politics*, 20(1), pp. 1–13, DOI: 10.1017/S1537592721001195
- Huntington, S. P. (1991) *The Third wave: Democratization in the Late Twentieth Century*. London: Norman, 366 p.
- Ilyin, M. (2015) 'Patrimonialism. What is Behind the Term: Ideal Type, Category, Concept or just a Buzzword?' *Yearbook of Political Thought, Conceptual History and Feminist Theory*, 18(1), pp. 26–51, DOI: 10.7227/R.18.1.3
- Langkilde, F., and Knudsen, S. (2013) *Opening the black box: Neopatrimonialism in Sub-Saharan Africa*. Denmark, Aarhus: Aarhus University Press, 23 p.
- Lezaar, M. (2020) *Neo-patrimonial regimes in Africa and the rest of the world and their economic repercussions. A comparison*. Princeton: Academic Paper, 26 p.
- Medard, J. F. (1996) 'Patrimonialism, Patrimonialization, Neo-Patrimonialism and the Study of the Post-Colonial state in Subsaharian Africa', in: Marcussen, H. S. (ed.) *Improved Natural Resources Management: the Role of Formal Organizations and Informal Networks and Institutions. Occasional Paper, 17*. Denmark, Roskilde: Roskilde University Press, pp. 76–97.
- Medard, J. F. (1982) 'The Underdeveloped State in Tropical Africa: Political Clientelism or NeoPatrimonialism' in Clapham, C. (ed.). *Private Patronage and Public Power*. London: Frances Pinter, pp. 162–192.
- Pipes, R. (1994) *Russia under the Bolshevik regime*. New York: Vintage Books, 587 p.
- Robinson, N. (2013) 'Economic and political hybridity: Patrimonial capitalism in the post-Soviet sphere', *Journal of Eurasian Studies*, 4(2), pp. 136–145, DOI: 10.1016/j.euras.2013.03.003
- Roth, G. (1968) 'Personal Rulership, Patrimonialism, and Empire Building in the New States', *World Politics*, 20(2), pp. 194–206.
- Schlumberger, O. (2008) 'Structural reform, economic order, and development: patrimonial capitalism', *Review of International Political Economy*, 15(4), pp. 622–649, DOI:10.1080/09692290802260670
- Sigman, R., and Lindberg, S. (2017) 'Neopatrimonialism and Democracy: An Empirical Investigation of Africa's Political Regimes', *The varieties of democracy institute Working Paper*, 56, pp. 1–25, DOI: 10.2139/ssrn.3066654
- Soest, C. von. (2022) 'Neopatrimonialism: a critical assessment' in Hout, W. and Hutchinson, J. (eds.) *Elgar Handbook on Governance and Development*. Cheltenham: Edward Elgar, pp. 145-159, DOI: 10.4337/9781789908756.00019
- Soest, C. von, Bechle K. and N. Korte (2011) 'How Neopatrimonialism Affects Tax Administration: A Comparative Study of Three World Regions', *GIGA Working Papers*, 172, pp. 1–27.
- Waever, O. (1996). 'The rise and fall of the inter-paradigm debate' in Smith, S., Booth, K. and Zalewski, M. (eds.) *International theory: Positivism and beyond*. Cambridge: Cambridge University Press, pp. 149–185, DOI: 10.1017/CBO9780511660054.009
- Weber, M. (1922) *Wirtschaft und Gesellschaft. Grundriss der verstehenden Soziologie*. III. revidierte Aufl. Tübingen: J.C.B. Mohr (Paul Siebeck).

Статья поступила в редакцию: 07.09.2025

Статья поступила в редакцию после доработки: 30.10.2025

Статья принята к печати: 15.01.2026

## THE “GREAT DEBATES” AROUND NEOPATRIMONIALISM AND BEYOND

I. Chaiko

*Igor Chaiko*, Candidate of Sciences (In Politics), Associate Professor of the Department of Socio-Political Institutions, Processes and Technologies,  
Russian State Social University, Moscow, Russia.  
E-mail: ivchaiko@mail.ru (ORCID: 0000-0002-1326-596X).

### **Abstract**

The main problem of the research is the need for a more complete conceptualization of the term "neopatrimonialism" as one of the categories of political science. To solve this problem, the author has identified a number of tasks related to the analysis of the nature of neopatrimonialism. The main hypothesis is expressed by the thesis that existing scientific approaches to the study of this phenomenon do not allow us to fully reveal its specific content. It is also an urgent task to demarcate the terms "neopatrimonialism", "clientelism", "patronage", and a number of others. The author associates the solution of these problems with an appeal to the works of M. Weber and the reconstruction of the basic attitudes that became the basis of the theory of neopatrimonialism. For these purposes, the author uses the methods of retrospective and discursive analysis, the method of deconstruction of texts, and the interpretative method as a way of forming new knowledge. One of the significant conclusions was the statement about the important role of the charismatic component in the legitimization of neopatrimonial systems, usually described as a simple combination of traditional and rational-legal components.

**Keywords:** Max Weber; patrimonialism; neopatrimonialism; prebendalism; clientelism; legitimacy; traditionalism; charisma; bureaucracy.

## Научная жизнь

УДК-32

DOI: 10.17072/2218-1067-2026-1-161-171

### НАУЧНАЯ ТРАЕКТОРИЯ И РАЗНООБРАЗИЕ ИССЛЕДОВАТЕЛЬСКОГО ПОЛЯ. К ЮБИЛЕЮ НАДЕЖДЫ ВЛАДИМИРОВНЫ БОРИСОВОЙ

Л. А.Фадеева, К. В. Гаврюсова

*Фадеева Любовь Александровна*, доктор исторических наук, профессор, кафедра политических наук историко-политологического факультета, Пермский государственный национальный исследовательский университет, Пермь, Россия.  
E-mail: lafadeeva2007@yandex.ru (ORCID: 0000-0002-3389-750X. ResearcherID: K-3482-2016; Scopus AuthorID: 77229).

*Гаврюсова Карина Викторовна*, старший преподаватель, кафедра политических наук историко-политологического факультета, Пермский государственный национальный исследовательский университет, Пермь, Россия.  
E-mail: k.gavryusova@yandex.ru (ORCID: 0000-0002-5137-4147. ResearcherID: C-5912-2019).

#### Аннотация

Рассматриваются научная траектория и многообразие исследовательского поля Надежды Владимировны Борисовой, доктора политических наук, доцента, декана историко-политологического факультета Пермского государственного национального исследовательского университета (ПГНИУ), в контексте обсуждения современных представлений о научной траектории, специализации и творчестве в академической среде. Авторы показывают, как ранний выбор проблематики сравнительной политологии и институционального анализа (кандидатская диссертация по трансформации политических режимов Мексики и России) задал концептуальный каркас, позволивший органично соединить исследования латиноамериканской политики, региональных политических режимов, локальной политики, гендерных аспектов и языковой политики. Подчеркивается, что разнообразие тематических направлений не разрушает целостности научного профиля, а оказывается встроенным в устойчивый сравнительно-институциональный подход, ориентированный на выявление факторов вариативности институтов и режимов, в том числе языковых. Особое внимание уделяется участию Н.В. Борисовой в коллективных проектах по региональным исследованиям, проблематике преемничества и межнациональных отношений, завершившихся докторской диссертацией о факторах вариативности языковой политики и языковых режимов в сложноустроенных политиях. Важной частью образа ученого выступает университетская идентичность Надежды Владимировны как «университетского человека», совмещающего научную, педагогическую и организационную деятельность в логике единого академического пространства и ориентированного на популяризацию научного знания и развитие факультетского сообщества. Статья демонстрирует, как возможно сочетание четкой научной траектории и широты исследовательских интересов без утраты концептуального единства.

**Ключевые слова:** научная траектория; исследовательское поле; творчество; концептуальные подходы; университет; академическая среда.

Проблемы научного исследования, научной траектории, исследовательской парадигмы, значимости творческого компонента в деятельности ученого широко освещаются в литературе, прежде всего научной. Логично, что об этом рассуждают и дискутируют сами ученые. Это вопрос их самоопределения – профессионального и ценностного (Фрумкин, 2022; Sarrico et al., 2022). Значимое место в этих рассуждениях занимает проблема научной траектории. Четкая научная траектория подразумевает выбор конкретной проблемы и последовательное развитие в одном направлении, где выбор проблемы определяет стратегию исследования. Научная траектория – это путь, который исследователь

выбирает для достижения поставленных целей и получения необходимых результатов, раскрытия выбранной темы<sup>1</sup>.

В то же время ученые, рассуждая о рисках для современной науки, включают в перечень причин стагнацию и ослабление творческого потенциала (Крюков, 2022). Нет недостатка и в известных публицистических высказываниях по поводу чрезмерной специализации: «Специалист – это человек, натренированный не понимать ничего, выходящего за пределы его специальности» (Джорж Бернард Шоу); «Специализация – для насекомых» (Роберт Хайнлайн) и самое известное в России «Специалист подобен флюсу: полнота его односторонняя» (Козьма Прутков).

Вопрос, как выстроить научную траекторию, сохранив способность к разнообразию исследовательских поисков, можно ставить широко, применительно к научному творчеству вообще: «Творчество – это духовная деятельность, результатом которой является создание оригинальных ценностей, установление новых, ранее неизвестных фактов, свойств и закономерностей материального мира и духовной культуры» (Спиркин, 1972). Можно уточнять этот вопрос применительно к современным условиям техногенной цивилизации (Simonton, 2004; Orwig et al., 2024).

Замысел данной статьи в том, чтобы проанализировать формирование научной траектории и охарактеризовать разнообразие исследовательского поля Надежды Владимировны Борисовой, доктора политических наук, доцента, декана историко-политологического факультета Пермского государственного национального исследовательского университета. Юбилейная дата – достойный повод для такого анализа.

Современный человек начинает поиск любой информации с Интернета. Сведения о Надежде Владимировне Борисовой представлены следующим образом: специалист в области региональных политических процессов, локальной политики, сравнительной политологии, гендерных аспектов современной политики, языковой политики и этнополитологии<sup>2</sup>. Действительно ли один человек может быть специалистом в столь разнообразных сферах?

### Становление научной траектории

Все начинается с образования – исторический факультет Пермского государственного университета, специальность «История» (1993–1998), диплом с отличием, магистратура на факультете политической науки МВШСЭН Академии народного хозяйства при Правительстве РФ (1998–1999), программа «Политическая теория и политическое развитие», двойной диплом магистра MA in Political Science (МВШСЭН и Манчестерский университет); аспирантура кафедры политических наук Пермского государственного университета (1999–2002).

Надежда Владимировна вспоминает: «Любовь Александровна Фадеева предложила мне поступить в магистратуру, пообещав место на кафедре после ее окончания. И в 1999 г. я стала ассистентом кафедры политических наук и первой аспиранткой Любви Александровны. Примечательно, что мне удалось ее убедить в моем выборе темы. Профессор Фадеева – изначально англовед, специалист по британской политике. А я настояла на том, чтобы продолжить работать над темой, сопредельной с темой моей магистерской диссертации – политические изменения в Мексике и России. Настойчивость молодой аспирантки и мудрость научрука позволили работать над тем, что интересно. Делать то, что интересно, – большое счастье»<sup>3</sup>. Для кафедры было важно то, что выпускники МВШСЭН «Надежда Борисова и Сергей Бойко привнесли на кафедру дух “Шанинки”, внедрили и распространили ее практики и методики – текущий контроль, рейтинговую систему и т.п., а также способствовали добрым профессиональным и личным связям со знаменитой школой» (Фадеева, 2019). Кстати, они были одними из очень немногих, кто вернулся в свой университет (на кафедру политических наук) после окончания столичной школы.

Кандидатская диссертация Н.В. Борисовой «Институциональное измерение трансформации политических режимов: сравнительный анализ Мексики и России» была по остро актуальной проблематике: демократизация в политике, транзитология в политической науке, рекрутирование политической элиты, «багаж прошлого». Сравнение опыта Мексики и России позволило автору сфокусироваться на институциональном анализе трансформации политических режимов. И до сих пор любимый вопрос

<sup>1</sup> Постановка проблемы исследования при написании научных статей [Электронный ресурс]. URL: <https://nauka.panor.ru/statyi/postanovka-problemy-issledovaniya-pri-napisanii-nauchnyh-statej/> (дата обращения: 01.12.2025).

<sup>2</sup> Борисова Надежда Владимировна [Электронный ресурс], *Википедия*. URL: [https://ru.wikipedia.org/wiki/Борисова,\\_Надежда\\_Владимировна](https://ru.wikipedia.org/wiki/Борисова,_Надежда_Владимировна) (дата обращения: 01.12.2025).

<sup>3</sup> Борисова, Н. В. (2023) 'Правила жизни', *Университет*, 17, сс. 66–67.

Надежды Владимировны: зачем сравнивать? Защита диссертации прошла успешно, без преувеличения – блестяще, в диссертационном совете Института Европы РАН в 2003 г.<sup>4</sup> В работе над диссертацией Н.В. Борисова использовала институциональный подход, сочетала сравнительный метод (*most similar systems design*) с историческим институционализмом, фокусируясь на роли институтов в стабилизации посткризисных режимов, выделила «институциональное измерение» как ключевой фактор устойчивости режимов. Можно утверждать, что концептуальный подход сформировался и был использован в других исследованиях. Надо отметить, что интерес к латиноамериканским процессам сохранился у Н.В. Борисовой до сих пор (Борисова, Данилова, 2014; Борисова, 2024).

Однако постсоветская Россия переживала такую трансформацию, какую политологи должны были исследовать, фиксировать, описывать, анализировать. Кафедра политических наук реализовывала ряд проектов, таких как «Институционализация региональной политики в Уральском регионе» (РФФИ, 2000); «Стратегии бизнес-элит в процессе консолидации регионального политического режима в Пермской области» (РГНФ, 2002). Н.В. Борисова была активно вовлечена в процесс исследования региональных процессов (Борисова, Фадеева, 2002; Борисова, 2010; Борисова, Сулимов, 2014; Борисова, 2016; Borisova, 2011). Так формировалась ее научная траектория, тесно вплетенная в канву исследовательских интересов кафедры: «С самого начала на кафедре реализовывался такой подход к образованию, который строился на тесной связке с потребностями и возможностями территории присутствия университета в регионе. Выполняя прикладные исследования, вовлекая в образовательный процесс представителей неакадемической среды и максимально налаживая связи со своими партнерами, клиентами и стейкхолдерами, и кафедра, и университет в целом получили шанс стать более успешными и более полезными региональному сообществу» (Фадеева, 2019).

### Единство в разнообразии

Карл Поппер выдвинул концепцию, согласно которой наука начинается с проблем и заканчивается проблемами «растущей глубины» (Поппер, 2004), которая выразилась в проектной деятельности «Дифференциация стратегий региональных властей в отношении муниципалитетов в Пермском крае: факторы, условия, результаты и эффекты» (РГНФ, 2014–2015, руководитель – Н.В. Борисова), сопряженных публикациях (Борисова, 2015; Борисова и др., 2016a; Борисова и др., 2016b; Борисова, 2018). Интерес к сравнительно-ориентированным исследованиям институтов и процессов вылился в проект «Институт преемника: модель воспроизводства власти и перспективы модернизации в современном мире» (руководитель – Н.В. Борисова), результаты которого отражены в статьях и коллективной монографии (Борисова, 2012; Борисова, 2014). Немаловажное значение для Н.В. Борисовой имеют гендерные проблемы и их исследование. В характеристике гендерных проблем она начинала с мексиканского кейса, продвигалась, анализируя гендерные аспекты рекрутирования элит, характеризовала возможности гендерной политологии (Борисова, 2007; Борисова, Шейгус, 2008).

При таком разнообразии интересов и широте исследовательского поля не так просто было найти фокус для докторской диссертации. Большое значение для этого процесса имело участие Надежды Владимировны в проекте РНФ «Обеспечение баланса в межнациональных отношениях: региональные автономии, целостность государства и права этнических меньшинств» под руководством П.В. Панова (2015–2017 – РНФ). Активно включившись в реализацию проекта, выпустив ряд статей и монографию, она выстроила четкий курс на подготовку диссертационного исследования (Борисова, 2017).

Для подготовки работы Н.В. Борисова использовала не только широкий круг традиционных и современных источников (базы данных RAI и ERAD, Minorities At Risk Project (MAR)), но провела экспертные интервью и беседы в Сербии (Белград, Нови Сад, Тимерин, Бачка Петровац), Боснии и Герцеговине (Баня Лука, Сараево), Великобритании (Глазго, Аберистуит, Кардиф, Бангор), Испании (Барселона). Это в ее характере. «Особенность моего характера такова, что мне всегда не все равно по поводу чего бы то ни было. Если я что-то делаю, то вникаю в это и стараюсь делать хорошо, – замечает Надежда Владимировна. – И свою деятельность оцениваю по тому, приложила ли я достаточно усилий,

<sup>4</sup> 20 лет кафедре политических наук. Портрет кафедры в историях и впечатлениях [Электронный ресурс]. URL: <https://polit20.tilda.ws> (дата обращения: 01.12.2025).

чтобы добиться максимально возможного результата. Генетическая это черта или благоприобретенная, не знаю»<sup>5</sup>.

Диссертация на соискание степени доктора политических наук «Факторы вариативности языковой политики и языковых режимов в сложноустроенных политиях» была успешно защищена в диссертационном совете при Казанском государственном университете в 2021 г. Согласно Н.В. Борисовой, политизация языка – это процесс превращения языка из нейтрального инструмента коммуникации в политический ресурс, когда он становится предметом борьбы за права меньшинств, выживание группы и идентичность, часто усиливая этнические конфликты и риски дезинтеграции. Один из центральных элементов ее исследования – противопоставление политизации прагматизму: первая – символична и рискованна для федераций; вторая – стабилизирует их через институционализацию без конфликта. В заключении диссертационного совета отмечена значимость уточнения в диссертации Н.В. Борисовой понятия «языковой режим» через объяснение его связи с языковой политикой и феноменом политизации языка; как важный результат зафиксировано «дихотомическое различие двух классов языковых режимов («языковой режим объединения» и «языковой режим разъединения») в контексте их обусловленности языковой политикой»<sup>6</sup>. Широкий взгляд на причинно-следственные связи, сравнительно-ориентированный подход к анализу институтов и процессов, учет структурных факторов, запросов сообществ, элитных мотивов, политико-институциональные характеристики представлены в научной работе Н.В. Борисовой системно, что позволяет сохранить концептуальное единство при разнообразии исследовательских интересов.

### Университетский человек

«Университет – это место, где я есть, – говорит Надежда Владимировна. – Я не могу представить себя без университета, без студентов и без коллег... Я считаю, что популяризация научного знания – это важнейшая функция университета. Необходимо уметь транслировать сложные вещи понятным публичным языком»<sup>7</sup>. Ее жизнь связана с Пермским государственным университетом (ПГНИУ), куда ее еще в школьные годы привела мама Тамара Феофиловна – старший научный сотрудник ЕНИ Пермского университета. Университет интересен Н.В. Борисовой и как объект научного интереса. Особое внимание она уделяет тем условиям и обстоятельствам, которые способствуют роли университета как партнера по отношению к городскому сообществу: «Аккумуляция, приращение и производство интеллектуальных, морально-этических, организационно-институциональных и финансовых ресурсов позволяют университету быть активным субъектом институциональных изменений в окружающей среде на различных уровнях социальной реальности» (Борисова, Сулимов, 2015).

Она всегда играла активную роль в жизни кафедры и факультета, а 30 января 2019 г. была избрана на должность декана историко-политологического факультета.

В одном из интервью Надежда Владимировна отмечает: «Я плоть от плоти истфаковская, причем вся моя профессиональная жизнь связана с кафедрой политических наук»<sup>8</sup>. Эти слова точно отражают характер профессионального пути Н.В. Борисовой, в котором научная, педагогическая и организаторская деятельность развивалась в логике единого академического пространства. Искренняя вовлеченность в деятельность факультета и длительный опыт работы на кафедре политических наук во многом определили ценностные основания и стиль деканства, ориентированные на развитие и поддержание академического сообщества.

В основе организаторской деятельности Н.В. Борисовой лежит система ценностей, ключевой из которых является понимание того, что историко-политологический факультет – это единая многопоколенная семья со 110-летней историей. Данная ценность отчетливо проявляется в подходе к организации факультетской жизни, где эта ценность красной нитью проходит через все значимые мероприятия. Одна из важных факультетских традиций – каждый студент историко-политологического факультета начинает свой университетский путь с клятвы факультету, которую он произносит вслед за

<sup>5</sup> «Человек не выходит из университета мэром или министром» [Электронный ресурс], *Новый компаньон*. URL: <https://www.newsko.ru/articles/nk-5152943.html> (дата обращения: 01.12.2025).

<sup>6</sup> В диссовете по политическим наукам состоялась защита докторской диссертации [Электронный ресурс]. URL: <https://kpfu.ru/isfnmk/v-dissovete-po-politicheskim-naukam-sostoyalas.html> (дата обращения: 01.12.2025).

<sup>7</sup> Борисова, Н. В. (2023) «Правила жизни», *Университет*, 17, сс. 66–67.

<sup>8</sup> «Человек не выходит из университета мэром или министром» [Электронный ресурс], *Новый компаньон*. URL: <https://www.newsko.ru/articles/nk-5152943.html> (дата обращения: 01.12.2025).

деканом. Однако это не означает, что личные отношения могут влиять на профессиональные оценки. Скорее, стиль деканства Н.В. Борисовой – «железная рука в бархатной перчатке». На первом месте – профессионализм преподавателей и сотрудников, добросовестность в отношении к учебе со стороны студентов. При этом общение выстраивается в логике уважения, где мнение каждого может быть услышано и принято во внимание. Доброжелательность, внимание, учет личности и обстоятельств зафиксировали в общественном мнении факультета представление о том, что декан – чуткий, справедливый, ответственный руководитель, который всегда готов участвовать в дискуссии, прийти на помощь в решении факультетских проблем.

Развитие и поддержание горизонтальных связей внутри факультета позволяют выстраивать эффективное и дружелюбное взаимодействие между кафедрами. Ежедневная коммуникация со студентами в рамках учебной и внеучебной деятельности способствует своевременному разрешению конфликтных ситуаций и формирует единое устойчивое факультетское пространство, где каждый ощущает себя причастным к большой семье.

Как декан Н.В. Борисова всегда открыта для диалога и новых идей, что способствует вовлеченности преподавателей, сотрудников и студентов в обсуждение значимых вопросов факультетской жизни. Рабочие встречи, неформальные обсуждения, личные консультации способствуют формированию и укреплению доверительной факультетской (и университетской) среды.

Многие отмечают, что у историко-политологического факультета сильная «факультетская» идентичность, которая поддерживается традиционными и новыми практиками. Традиционные студенческие конференции – «Апрельские тезисы», Ассамблея молодых политологов. Последняя стала визитной карточкой факультета для политологов по всей России. Студенческие весны ИПФ всегда креативны, Студенческое научное общество находит новые формы привлечения членов и популяризации знаний. На факультете нескучно, и это в немалой степени обусловлено тем, что его возглавляет человек, для которого «делать то, что интересно, – большое счастье».

### Заключение

Научная траектория Н.В. Борисовой формировалась как последовательное углубление сравнительно-институционального подхода при одновременном расширении исследовательского поля от латиноамериканских кейсов к региональной, языковой и гендерной проблематике. Это тот случай, когда разнообразие тематик не является признаком распыления, а выступает ресурсом для более сложного, многомерного понимания политических процессов. Сквозным мотивом биографии и научного творчества Н.В. Борисовой выступает внимание к институциональным условиям стабилизации и трансформации режимов, будь то региональные политические конфигурации, модели преемничества или языковые режимы в сложноустроенных политиях. Важным результатом ее исследований становится концептуализация политизации языка и введение дихотомии «языковых режимов объединения и разъединения», позволяющей по-новому осмыслить риски для целостности федеративных и многонациональных государств.

Научная траектория Н.В. Борисовой тесно связана с проектной деятельностью кафедры и университета, что усиливает прикладной и общественно значимый характер исследований. Ее образ как «университетского человека» создает неразрывность научной, педагогической и организационной работы, встроенной в ценностно нагруженное академическое сообщество. Деканский стиль, описанный как «железная рука в бархатной перчатке», отражает соединение высоких профессиональных требований с уважительным и поддерживающим отношением к студентам и коллегам. Особое место занимает формирование сильной факультетской идентичности через традиции, общие практики и горизонтальные связи, что создает устойчивое пространство солидарности и сотрудничества. Тем самым профессиональная деятельность Н.В. Борисовой может интерпретироваться в качестве примера того, как личная научная траектория может стать ресурсом развития институциональной и профессиональной общности. В более широком плане она свидетельствует о том, что совмещение четкого концептуального ядра и исследовательского разнообразия является продуктивной моделью научного развития в современной академической среде.

Список литературы / References

- Борисова, Н. В. (2007) 'Национальный механизм по улучшению положения женщин в Мексике', *Народонаселение*, 2(36), сс. 131–140. [Borisova, N. V. (2007) 'National mechanism for improving the status of women in Mexico' [Nacional'nyj mehanizm po uluchsheniju polozhenija zhen-shhin v Meksike], *Narodonaselenie*, 2(36), pp. 131–140. (In Russ.)].
- Борисова, Н. В. (2008) 'Отвечая на вызовы времени: гендерная политология как учебная дисциплина (заметки на полях спецкурса по гендерной политологии)', *Вестник Пермского университета. Политология*, 2(4), сс. 180–184. [Borisova, N. V. (2008) 'Responding to the challenges of the time: gender political science as an academic discipline (notes on the margins of a special course in gender political science)' [Otvechaja na vyzovy vremeni: gendernaja politologija kak uchebnaja disciplina (zametki na poljah speckursa po gendernoj politologii)], *Vestnik Permskogo universiteta. Politologija*, 2(4), pp. 180–184. (In Russ.)].
- Борисова, Н. В. (2010) 'Пермь: локальный режим в крупном российском городе', *Неприкосновенный запас*, 2, с. 92. [Borisova, N. V. (2010) 'Perm: a local regime in a large Russian city' [Perm': lokal'nyj rezhim v крупном rossijskom gorode], *Neprikosnovennyy zapas*, 2, p. 92. (In Russ.)].
- Борисова, Н. В. (2010) 'Городские политические режимы и пространство символической политики', *Вестник Пермского университета. Политология*, 4(12), сс. 48–55. [Borisova, N. V. (2010) 'Urban political regimes and the space of symbolic politics' [Gorodskie politicheskie rezhimy i prostranstvo simvolicheskoy politiki], *Vestnik Permskogo universiteta. Politologija*, 4(12), pp. 48–55. (In Russ.)].
- Борисова, Н. В. (2012) 'Феномен преемничества в современной России в зеркале мексиканской политической традиции воспроизводства власти', *Вестник Пермского университета. Политология*, 3(19), сс. 94–102. [Borisova, N. V. (2012) 'The phenomenon of succession in contemporary Russia through the lens of the Mexican political tradition of power reproduction' [Fenomen preemnichestva v sovremennoj Rossii v zerkale meksikanskoj politicheskoy tradicii vosproizvodstva vlasti], *Vestnik Permskogo universiteta. Politologija*, 3(19), pp. 94–102. (In Russ.)].
- Борисова, Н. В. (2017) *Когда языки в огне: оспаривание языковых режимов как вызов балансу в межэтнических отношениях*. Москва: Политическая энциклопедия, 189 с. [Borisova, N. V. (2017) *When languages are on fire: Contesting language regimes as a challenge to interethnic balance* [Kogda jazyki v ogne: osparivanie jazykovyh rezhimov kak vyzov balansu v mezhetnicheskikh otnoshenijah]. Moscow: Politicheskaja jenciklopedija, 189 p. (In Russ.)].
- Борисова, Н. В. (2024) 'Движения за самоопределение в странах Латинской Америки: к вопросу о факторах вариативности требований', в: Россия в полицентричном мировом порядке: вызовы и новые парадигмы развития. Материалы X Всероссийского конгресса политологов РАПН. М., сс. 93–94. [Borisova, N. V. (2024) 'Self-determination movements in Latin America: On factors of claim variability' [Dvizheniya za samoopredelenie v stranakh Latinskoj Ameriki: k voprosu o faktorakh variativnosti trebovanij], in: Russia in a polycentric world order: Challenges and new development paradigms. Proceedings of the X All-Russian Congress of Political Scientists (RAPN). Moscow, pp. 93–94. (In Russ.)].
- Борисова, Н. В., Шейгус, К. В. (2008) 'Гендерные аспекты рекрутирования, воспроизводства и поведения политико-управленческих элит в Пермском крае', *Ученые записки Пермского государственного университета*, 2, сс. 167–178. [Borisova, N.V., & Sheigus, K.V. (2008) 'Gender aspects of recruitment, reproduction, and behavior of political and administrative elites in Perm Krai' [Gendernye aspekty rekrutirovaniya, vosproizvodstva i povedenija politiko-upravlencheskih elit v Permskom krae], *Uchenye zapiski Permskogo gosudarstvennogo universiteta*, 2, pp. 167–178. (In Russ.)].
- Борисова, Н. В., Данилова, Г. А. (2014) 'Преемники и преемничество в Латинской Америке', *Неприкосновенный запас*, 2(94), сс. 41–53. [Borisova, N. V., Danilova, G. A. (2014) 'Successors and succession in Latin America' [Preemniki i preemnichestvo v Latinskoj Amerike], *Neprikosnovennyj zapas*, 2(94), pp. 41–53. (In Russ.)].

- Борисова, Н. В., Сулимов, К. А. (2014) 'Реформа местного самоуправления в Пермском крае: бездействие в замкнутом круге', *Вестник Пермского университета. Политология*, 1(25), сс. 40–54. [Borisova, N. V., Sulimov, K. A. (2014) 'Local self-government reform in Perm Krai: Inaction in a closed circle' [Reforma mestnogo samoupravlenija v Permskom krae], *Vestnik Permskogo universiteta. Politologija*, 1(25), pp. 40–54. (In Russ.)].
- Борисова, Н. В., Панов, П. В., Сулимов, К. А. (ред.) (2014) *Преемники и преемничество в современной политике: Россия и мир в сравнительной перспективе*. Пермь: Пермский государственный национальный исследовательский университет, 143 с. Borisova, N. V., Panov, P. V., Sulimov, K. A. (eds.) (2014) [Preemniki i preemnichestvo v sovremennoj politike: Rossiya i mir v sravnitel'noy perspective] *Successors and succession in contemporary politics: Russia and the world in comparative perspective*, Perm: Perm State National Research University, 143 p. (In Russ.)].
- Борисова, Н. В., Фадеева, Л. А. (2002) 'Региональная легислатура как институт согласования интересов', в: *Куда идет Россия?.. Формальные институты и реальные практики*. Материалы международного симпозиума. Москва, сс. 71–75. [Borisova, N. V., Fadeeva, L. A. (2002) 'Regional legislature as an institution of interest coordination' [Regional'naya legislatura kak institut soglasovaniya interesov], in: *Where is Russia going?.. Formal institutions and real practices*. Proceedings of the International Symposium. Moscow, pp. 71–75. (In Russ.)].
- Борисова, Н. В. и др. (2014) *Преемники и преемничество в современной политике: Россия и мир в сравнительной перспективе*. Пермь: ПГНИУ, 152 с. [Borisova, N. V. et al. (2014) *Successors and succession in contemporary politics: Russia and the world in comparative perspective* [Preemniki i preemnichestvo v sovremennoj politike], Perm: PSU, 152 p. (In Russ.)].
- Борисова, Н. В. и др. (2015) '«Разрыв повестки» и принятие политико-управленческих решений: реформа МСУ в Пермском крае', *Современный город: власть, управление, экономика*, 1, сс. 108–119. [Borisova, N. V. et al. (2015) 'Agenda gap and political decision-making: Local government reform in Perm Krai' [Razryv rovestki], *Sovremennyyj gorod*, 1, pp. 108–119. (In Russ.)].
- Борисова, Н. В. и др. (2016) 'Структура ценностей населения и модернизационный статус регионов России', *Философские науки*, 4, сс. 70–78. [Borisova, N. V. et al. (2016) 'Value structure of the population and modernization status of Russian regions' [Struktura cennostej naselenija], *Philosophical Sciences*, 4, pp. 70–78. (In Russ.)].
- Борисова, Н. В. и др. (2016) '«Когда одни не могут, а другие не хотят, доминирует третий»', *Человек. Сообщество. Управление*, 3. [Borisova, N. V. et al. (2016) 'When some cannot and others do not want, the third dominates' [Kogda odni ne mogut], *Human. Community. Governance*, 3. (In Russ.)].
- Борисова, Н. В. и др. (2018) 'Ценностные ориентиры граждан современной России в контексте проблемы качества политических институтов демократии (на примере Пермского края)', *Вестник Пермского университета. Политология*, 4, сс. 110–126. <http://dx.doi.org/10.17072/2218-1067-2015-4-110-126> [Borisova, N. V. et al. (2018) 'Value orientations of citizens of contemporary Russia in the context of the quality of democratic political institutions (the case of Perm Krai)' [Tsennostnye orientiry grazhdan sovremennoj Rossii v kontekste problemy kachestva politicheskikh institutov demokratii], *Vestnik Permskogo universiteta. Politologiya*, 4, pp. 110–126. (In Russ.)].
- Крюков, В. А., Тесля, П. Н. (2022) 'Что замедляет научный прогресс', *ЭКО*, 1, сс. 8–34. [Kryukov, V. A., Teslya, P. N. (2022) 'What slows down scientific progress' [Chto zamedljaet nauchnyj progress], *ECO*, 1, pp. 8–34. (In Russ.)]. DOI: 10.30680/ECO0131-7652-2022-1-8-34.
- Поппер, К. Р. (2004) Предположения и опровержения: рост научного знания. Пер. с англ. А. Л. Никифоров, Г. А. Новичкова. М. Электронная публикация: Центр гуманитарных технологий, 29.07.2010. URL: <https://gtmarket.ru/library/basis/4711> (дата обращения 29.12.2025) [Popper, K. R. (2004) *Conjectures and refutations: The growth of scientific knowledge*. Translated from English by A. L. Nikiforov and G. A. Novichkova. Moscow. Electronic edition: Centre for Humanitarian Technologies, July 29, 2010. Available at: <https://gtmarket.ru/library/basis/4711> (Accessed: 29 December 2025). (In Russ.)].
- Спиркин, А. Г. (1972) *Сознание и самосознание*. Москва: Политиздат, 303 с. [Spirkin, A. G. (1972) *Consciousness and self-consciousness*. Moscow: Politizdat, 303 p. (In Russ.)].

- (1972) *Consciousness and self-consciousness* [Soznanie i samosoznanie]. Moscow: Politizdat. (In Russ.).
- Фадеева, Л. А. (2019) 'Пермская политологическая школа: истоки, становление, специфика', *Политическая экспертиза: ПОЛИТЭКС*, 15(1), сс. 122–138. [Fadeeva, L. A. (2019) 'The Perm school of political science' [Permskaja politologicheskaja shkola], *Political Expertise: POLITEX*, 15(1), pp. 122–138. (In Russ.)]. DOI: 10.21638/spbu23.2019.109.
- Фрумкин, К. Г. (2022) Любование ученым словом. М.; СПб.: Нестор-История. [Frumkin, K. G. (2022) *Admiration for the scholarly estate* [Liubovanie uchenym sosloviem]. Moscow; Saint Petersburg: Nestor-Istoriya. (In Russ.)].
- Borisova, N. (2011) 'Perm: A local regime in a large Russian city', *Russian Politics and Law*, 49(4), pp. 85–96. DOI: 10.2753/RPL1061-1940490405.
- Orwig, W., Edenbaum, E. R., Greene, J. D., Schacter, D. R. (2024) 'The language of creativity: Evidence from humans and large language models', *Journal of Creative Behavior*, 58(1), pp. 128–136. DOI: 10.1002/jocb.636.
- Sarrico, C. S., Rosa, M. J., Carvalho, T. (eds.). (2022) *Research handbook on academic careers and managing academics*. Cheltenham: Edward Elgar, 480 p.
- Simonton, D. K. (2004) *Creativity in science*. Cambridge: Cambridge University Press, 216 p. DOI: 10.4337/9781789907527.

Статья поступила в редакцию: 29.12.2025

Статья принята к печати: 15.01.2026

#### SCIENTIFIC TRAJECTORY AND DIVERSITY OF THE RESEARCH FIELD. ON THE ANNIVERSARY OF NADEZHDA VLADIMIROVNA BORISOVA

L. Fadeeva, K. Gavryusova

*Lyubov Fadeeva*, Doctor of Sciences (In History), Professor, Department of Political Science, Faculty of History and Political Science, Perm State University, Perm, Russia.  
E-mail: lafadeeva2007@yandex.ru (ORCID 0000-0002-3389-750X. ResearcherID: K-3482-2016. Scopus AuthorID: 77229).

*Karina Gavryusova*, Senior Lecturer, Department of Political Science, Faculty of History and Political Science, Perm State University, Perm, Russia.  
E-mail: k.gavryusova@yandex.ru (ORCID: 0000-0002-5137-4147. ResearcherID: C-5912-2019).

#### Abstract

The article examines the scientific trajectory and the diversity of the research field of Nadezhda V. Borisova, Doctor of Political Science and Professor at Perm State National Research University, against the broader discussion on scientific trajectories, specialization, and creativity in contemporary academia. The authors show how her early commitment to comparative political analysis and institutionalism, crystallized in her PhD thesis on the transformation of political regimes in Mexico and Russia, provided a conceptual framework that integrates studies of Latin American politics, regional political regimes, local politics, gender in politics, language policy, and ethnopolitics. The article argues that this thematic plurality does not undermine the coherence of Borisova's scholarly profile but is embedded in a stable comparative-institutional approach focused on explaining the variability of political institutions and regimes, including language regimes. Special attention is paid to her participation in major collective projects on regional studies, succession and power reproduction, and interethnic relations, culminating in a doctoral dissertation on the factors of variability in language policy and language regimes in complex polities. Equally important is Borisova's identity as a "university person," who combines research, teaching, and academic leadership within a single academic space and sees popularization of scientific knowledge and the strengthening of the faculty community as key functions of the university. The article demonstrates how a clearly defined scientific trajectory can be successfully combined with a wide and evolving research field without losing conceptual unity.

**Keywords:** scientific trajectory; research field; creativity; conceptual approaches; university; academic environment.

### Избранные публикации Борисовой Н.В.

1. Борисова, Н. В., Грабевник, М. В. (2025) 'Выбор стратегий в косовском конфликте: инструментальная или ценностная рациональность', Вестник Пермского университета. Политология, 19(1), с. 10–19.
2. Борисова, Н. В. (2025) 'Кооптация, уступки и риск территориальной целостности: почему реформы усиливают этнополитические конфликты?', Вестник Пермского университета. Политология, 19(3), с. 86–97.
3. Борисова, Н. В., Белоусова, Н. С. (2025) 'Языковая политика в регионах Приволжского федерального округа: факторы общественного запроса', Вестник Российского фонда фундаментальных исследований. Гуманитарные и общественные науки, 3(122), с. 23–32.
4. Борисова, Н. В. (2024) 'Этнополитические конфликты в Сербии и Черногории: (без)успешные решения в логике институционального изоморфизма', Мировая экономика и международные отношения, 68(7), с. 118–129.
5. Борисова, Н. В. (2024) 'Специально-предметные ракурсы знания о политике, или ещё раз о пользе электоральной географии', Вестник Пермского университета. Политология, 18(3), с. 150–153.
6. Борисова, Н. В., Пустовалова, В. А. (2024) 'Власть и бизнес в малых городах современной России: к вопросу о факторах формирования властных коалиций', Вестник Удмуртского университета. Социология. Политология. Международные отношения, 8(2), с. 232–241.
7. Борисова, Н. В., Крохалева, К. А. (2024) 'Политические стратегии Шотландии и Каталонии в борьбе за больший политический статус', Вестник Удмуртского университета. Социология. Политология. Международные отношения, 8(4), с. 510–519.
8. Фадеева, Л. А., Семенов, И. С., Морозова, Е. В., Мартынов, М. Ю., Борисова, Н. В., Назукина, М. В., Плотников, Д. С. (2023) Политика идентичности: понятия, смыслы, практики. Пермь.
9. Бабынина, Л. О., Базаркина, Д. Ю., Борисова, Н. В., Веретевская, А. В., Жирнова, Л. С., Кандель, П. Е., Осолков, П. В., Потемкина, О. Ю., Рубинская, Э. Д., Скрипка, И. Р., Тэвдой-Бурмули, А. И., Удалова, Е. А., Чудиновских, О. С. (2023) Этническая политика: конфликтные, миграционные и электоральные аспекты. Сер. Доклады Института Европы, т. 403. Москва.
10. Борисова, Н. В. (2022) 'Исследовательские оптики и методологические ракурсы современной этнополитологии', Полис. Политические исследования, 1, с. 184–191.
11. Борисова, Н. В., Панов, П. В. (2022) 'Регионализм и многоуровневая политика по языковому вопросу в странах Европы', *Ars Administrandi* (Искусство управления), 14(1), с. 150–173.
12. Борисова, Н. В. (2020) 'Судьба "неэтнического регионализма" и языковые требования в регионалистской повестке: Воеводина и Истрия в сравнительной перспективе', Вестник Пермского университета. Политология, 14(1), с. 40–53.
13. Борисова, Н. В. (2020) 'Вопрос о языке в полиэтнических регионах России: конфликтогенный потенциал и вариативность реализации языковой политики', Вестник Пермского университета. Политология, 14(4), с. 50–61.
14. Борисова, Н. В. (2020) 'Маркеры политической субъектности регионов стран Европы в контексте многоуровневого управления', *Ars Administrandi* (Искусство управления), 12(4), с. 541–555.
15. Борисова, Н. В. (2020) 'Языковая политика в регионах современной России: ресурсные возможности, общественный запрос и политические ограничения', Социо- и психолингвистические исследования, 8, с. 7–16.
16. Борисова, Н. В., Филиппова, Е. Ю. (2019) 'Политика языка в контексте электоральной борьбы в Каталонии (2006–2017)', Полис. Политические исследования, 3, с. 145–156.
17. Борисова, Н. (2019) "'Борьба за язык" в Уэльсе', Современная Европа, 2(88), с. 84–95.
18. Борисова, Н.В. (2019) 'От языковой политики к языковому режиму: концептуально-эмпирические возможности', Вестник Пермского университета. Политология, 13(4), с. 91–102.
19. Борисова, Н.В. (2019) 'Языковая преференциальная политика и политика языка в этнических республиках России: представление базы данных', Вестник Пермского университета. Политология, 13(3), с. 99–110.
20. Борисова, В.Б., Сулимов, К.А. (2019) 'Вариативность языковой преференциальной политики в сфере образования в республиках России: ресурсные ограничения и агентские стимулы', Вопросы этнополитики, 3, с. 62–74.
21. Borisova, N., Sulimov, K. (2018) 'Language Territorial Regimes in Multilingual Ethnic Territorial Autonomies', *Nationalities Papers*, 46(3), p. 358–373.

22. Борисова, Н.В. (2018) “Сила” территориальной автономии и языковая преференциальная политика в современном мире”, *Сравнительная политика*, 9(2), с. 62–82.
23. Борисова, Н.В. (2017) Когда языки в огне: оспаривание языковых режимов как вызов балансу в межэтнических отношениях. Москва: Политическая энциклопедия. 189 с. (Политология России).
24. Борисова, Н.В., Бородина Л.С. (2017) ‘Языковая преференциальная политика как тема и арена баланса / дисбаланса в межэтнических отношениях’, В кн.: *Балансируя притязания: этнические региональные автономии, целостность государства и права этнических меньшинств*. Москва: Политическая энциклопедия. 214 с. (Политология России).
25. Сулимов, К. А., Борисова, Н. В., Бородина, Л. С. (2017) ‘Региональные университеты перед выбором? Между Сциллой глобализации и Харибдой локализации’, *Международные процессы*, 15(2/49), с. 150–167.
26. Борисова, Н. В. (2017) ‘Этнолингвистическая структура общества как фактор языковой преференциальной политики в Индии’, *Человек. Сообщество. Управление*, 18(2), с. 48–67.
27. Борисова, Н. В. (2017) “‘Языковой режим разъединения’ и баланс в межэтнических отношениях в Боснии и Герцеговине”, *Вестник Пермского университета. Политология*, 3, с. 73–92.
28. Борисова, Н. В. (2016) ‘Политизация языка и языковая политика в этнических территориальных автономиях’, *Мировая экономика и международные отношения*, 60(9), с. 67–75.
29. Германов, И. А., Борисова, Н. В., Плотникова, Е. Б. (2016) ‘Структура ценностей населения и модернизационный статус регионов России’, *Философские науки*, 4, с. 70–78.
30. Борисова, Н. В., Петрова, Р. И., Сулимов, К. А. (2016) “‘Когда одни не могут, а другие не хотят, доминирует третий’”: к проблеме субъектных ролей в реформе местного самоуправления в Перми и Пермском крае’, *Человек. Сообщество. Управление*, 17(3), с. 6–24.
31. Сулимов, К. А., Борисова, Н. В., Бородина, Л. С. (2016) ‘Стратегические ориентиры и миссии современных университетов в зеркале их организационной структуры’, *Власть*, 24(11), с. 60–66.
32. Борисова, Н. В. (2016) ‘Языковая преференциальная политика в этнических территориальных автономиях: контуры исследовательской модели’, *Власть*, 24(12), с. 98–100.
33. Борисова, Н. В. (2016) ‘Языковые территориальные режимы в этнических федерациях’, *Вестник Пермского университета. Политология*, 4, с. 94–115.
34. Борисова, Н. В. (2016) ‘Языковой территориальный режим: концептуализация понятия’, *Ars Administrandi (Искусство управления)*, 3, с. 5–16.
35. Борисова, Н. В., Бородина, Л. С. (2016) “‘Борьба за язык’ и языковая преференциальная политика как факторы этнополитической конфликтности в современной Индии’, *Ars Administrandi (Искусство управления)*, 4, с. 95–113.
36. Борисова, Н. В., Сулимов, К. А. (2015) ‘Университетское сообщество между глобальностью и локальностью: вызовы и ответы’, *Политическая наука*, 3, с. 138–149.
37. Борисова, Н. В., Петрова, Р. И. (2015) “‘Разрыв повестки’ и принятие политико-управленческих решений: реформа МСУ в Пермском крае’, *Современный город: власть, управление, экономика*, 1, с. 108–119.
38. Борисова, Н. В., Данилова, Г. А. (2014) ‘Преемники и преемничество в Латинской Америке’, *Неприкосновенный запас. Дебаты о политике и культуре*, 2(94), с. 41–53.
39. Борисова, Н.В., Сулимов, К. А. (2014) ‘Реформа местного самоуправления в Пермском крае: бездействие в замкнутом круге’, *Вестник Пермского университета. Политология*, 1(25), с. 40–54.
40. Борисова, Н. В., Сулимов, К. А. (2012) ‘Воспроизводство власти в современной России: преемничество как инвариант?’, *Политическая наука*, 3, с. 105–124.
41. Борисова, Н. В. (2012) ‘Феномен преемничества в современной России в зеркале мексиканской политической традиции воспроизводства власти’, *Вестник Пермского университета. Политология*, 3(19), с. 94–102.
42. Borisova, N. (2011) ‘Perm: A Local Regime in a Large Russian City’, *Russian Politics and Law*, 49(4), с. 85–96.
43. Борисова, Н. В., Сулимов, К. А., Ковина, О. В. (2011) ‘Коалиции в городах Прикамья: факторы формирования и сохранения городских политических режимов’, *Вестник Пермского университета. Политология*, 1(13), с. 5–14.
44. Борисова, Н. (2010) ‘Пермь: локальный режим в крупном российском городе’, *Неприкосновенный запас. Дебаты о политике и культуре*, 2, с. 92.

45. Борисова, Н. В. (2010) 'Городские политические режимы и пространство символической политики', Вестник Пермского университета. Политология, 4(12), с. 48–55.
46. Борисова, Н. В. (2010) 'Теория городских политических режимов и возможности её применения для анализа российской локальной политики', Вестник Пермского университета. Политология, 2(10), с. 5–12.
47. Борисова, Н. В. (2008) 'Пермские правозащитники: между обществом и властью', Ученые записки Пермского государственного университета, 2, с. 198–212.
48. Борисова, Н. В., Шейгус, К. В. (2008) 'Гендерные аспекты рекрутирования, воспроизводства и поведения политико-управленческих элит в Пермском крае', Вестник Пермского университета. Серия: Социология, 2, с. 167–178.
49. Борисова, Н. В. (2008) 'Пермские правозащитники: между обществом и властью', Вестник Пермского университета. Серия: Социология, 2, с. 198–212.
50. Борисова, Н. В. (2007) 'Национальный механизм по улучшению положения женщин в Мексике', Народонаселение, 2(36), с. 131–140.
51. Рыженков, С. И., Гельман, В. Я., Белокурова, Е. В., Борисова, Н. В. (2002) Автономия или контроль? Реформа местной власти в городах России, 1991–2001. Сер. Труды факультета политических наук и социологии, вып. 7. Санкт-Петербург–Москва: Европейский университет в Санкт-Петербурге. Факультет политических наук и социологии; Фонд «Центр изучения современной политики».
52. Борисова, Н. В., Фадеева, Л. А. (2002) 'Региональная легислатура как институт согласования интересов', В сборнике: Куда идёт Россия?.. Формальные институты и реальные практики. Международный симпозиум. Москва, с. 71–75.
53. Борисова, Н. В. (2001) 'Роль элит в трансформации регионального режима: “пермский феномен”', В сборнике: Кто и куда стремится вести Россию?.. Акторы макро-, мезо- и микроуровней современного трансформационного процесса. Материалы Восьмого международного симпозиума. Москва, с. 132–138.

#### **Участие в исследовательских проектах**

- 2023–2025 гг. – РФФ, № 23-18-00530 «Почему заимствуют неэффективные институты? Управление политико-территориальной гетерогенностью и обеспечение территориальной целостности государства», исполнитель
- 2019–2021 гг. – РФФ, № 19-18-00053 «Субнациональный регионализм и динамика многоуровневой политики (российские и европейские практики)», исполнитель
- 2019–2021 гг. – РФФИ, № 19-011-00257 «Локализация этнических меньшинств в рамках политико-административных границ как фактор политизации этничности на субнациональном уровне: российские практики в контексте мирового опыта», исполнитель
- 2018–2020 гг. – РФФИ, № 18-011-00763 А «Языковые режимы в современной России: эффекты языковой преференциальной политики в полиэтнических регионах», руководитель
- 2016–2018 гг. – РФФИ, № 16-03-00121 «Консультативно-совещательные органы в контексте реализации государственной национальной политики в современной России: региональные модели и практики», исполнитель
- 2015–2017 гг. – проект РФФ № 15-18-00034 «Обеспечение баланса в межнациональных отношениях: региональные автономии, целостность государства и права этнических меньшинств», исполнитель
- 2014–2016 гг. – РФФ, № 14-03-00501 «Европейские университеты в меняющемся мире: институциональная трансформация и стратегии взаимодействия с сообществами», исполнитель
- 2012–2013 – РФФ, №12-13-59004 «“Политика бездействия” на муниципальном уровне: модели, факторы и формы реализации», исполнитель
- 2011–2013 гг. – РФФ, № 11-03-00198 А «Институт преемника: модель воспроизводства власти и перспективы модернизации в современном мире», руководитель

### Поздравляем с юбилеем!

10 марта 2026 года отмечает свой юбилей **Надежда Владимировна Борисова**, доктор политических наук, профессор, декан историко-политологического факультета ПГНИУ



*Редколлегия журнала «Вестник Пермского университета. Серия Политология» сердечно поздравляет Надежду Владимировну и желает успешной научной траектории и новых исследовательских проектов и достижений!*

### К сведению авторов

«Вестник Пермского университета. Политология» – периодическое издание, в котором публикуются результаты исследований по следующим отраслям политической науки (научным специальностям):

23.00.01. Теория и философия политики, история и методология политической науки.

23.00.02. Политические институты, процессы и технологии.

23.00.05. Политическая регионалистика. Этнополитика.

Журнал выходит 4 раза в год.

*Журнал входит в список ведущих рецензируемых научных журналов, рекомендованных ВАК Министерства образования и науки Российской Федерации.*

После выхода из печати полнотекстовые версии номеров размещаются на интернет-сайте журнала и на интернет-сайте Научной электронной библиотеки (elibrary.ru).

**Обращаем внимание, что, посылая статью для публикации в журнале «Вестник Пермского университета. Политология», автор тем самым дает согласие на ее размещение в открытом доступе на интернет-сайте журнала (в случае принятия к публикации).**

Принимаются рукописи научных статей, рецензий или обзоров, не опубликованные ранее. В случае если автор решает направить свою рукопись на рассмотрение в другой журнал, он обязан уведомить редакцию «Вестника Пермского университета. Политология» о ее отзыве.

Принимаются к рассмотрению рукописи на русском и английском языках.

**Следование настоящим инструкциям обязательно** и гарантирует то, что рукопись вашей статьи будет принята редакцией к рассмотрению.

#### **Рукопись должна включать:**

- 1) название работы;
- 2) благодарности и/или упоминание организации, при финансовой поддержке которой выполнено исследование, представленное в статье (при необходимости);
- 3) аннотацию (для обзора и научной статьи);
- 4) ключевые слова;
- 5) основной текст, включая (при необходимости) таблицы, графики, иллюстрации;
- 6) приложения (при необходимости);
- 7) библиографический список, включающий статьи и монографии, цитируемые в работе.

**Аннотация** представляет собой краткий текст, который раскрывает цель и задачи работы, логику построения исследования, его структуру и основные выводы. Аннотация должна быть информативной, давать адекватное представление о проведенном исследовании без необходимости обращения к статье.

*Название статьи, аннотация, ключевые слова должны быть на русском и английском языках.*

#### **Отдельным файлом должна быть представлена информация об авторе (ах):**

- место работы / учебы, должность,
- ученая степень, звание (при наличии),
- адрес электронной почты,
- авторские ORCID и ResearcherID.

В случае, если авторов несколько, то дополнительно указывается контактное лицо и адрес его электронной почты.

Информация об авторе (ах) предоставляется на русском и английском языках.

### Объем рукописи

Объем рукописи статьи, обзора – до 40 000 знаков (включая ссылки, подписи к таблицам, графикам и иллюстрациям, библиографический список).

Объем рукописи рецензии до 20 000 знаков.

Объем аннотации – 150–250 слов.

Количество ключевых слов – 7–10.

### Требования к оформлению рукописи

Текст оформляется в формате MS Word через 1 интервал, шрифт Times New Roman, размер 14; поля: правое 2 см, левое 2 см, сверху и снизу по 2 см. Выравнивание текста по ширине, отступ первой строки – 1,25. Нумерация по центру страницы.

Иллюстративный материал (при наличии) должен быть высокого качества (600 dpi для оттенков серого и 300 точек на дюйм для цвета, в правильном размере). В случае, если в качестве иллюстраций к тексту используются фотографии, репродукции и иные визуальные материалы, принадлежащие третьим лицам и / или размещенные на открытых публичных ресурсах, то они должны сопровождаться ссылкой на источник и/или иметь необходимое разрешение правообладателя на их повторное использование.

Информация в виде таблиц, диаграмм, гистограмм должна представлять собой новую информацию, а не дублировать содержание текста. Таблицы, диаграммы, гистограммы должны быть доступны для редактирования и представлены отдельным файлом.

Если рукопись содержит уравнения, убедитесь, что они также доступны для редактирования.

**Оформление ссылок в тексте рукописи на источники** (нормативно-правовые акты, статистические данные, архивные материалы, интервью, мемуары и др.) постраничное (внизу страницы) продолжающейся нумерацией в соответствии с требованиями стиля Гарвард.

**Ссылки на цитируемую (упоминаемую) академическую литературу** оформляются в скобках, где указываются автор, год, страница(ы):

(Иванов, 2005) / (Иванов, 2005: 7)

(Smith, 2006: 6) / (Smith, 2006)

(Иванов и Симонов, 1999) / (Иванов и Симонов, 1999: 46)

(Kaler & McComb, 2003) / (Kaler & McComb, 2003: 99–100)

Если у цитируемой работы авторов больше двух, то указать первого и ставить – и др. (et al.):

(Иванов и др., 1998) / (Иванов и др., 1998: 99)

(Kaler et al., 2005) / (Kaler et al., 2005: 88–89)

В случае, если цитируются две и более работы одного автора, изданные в один год, то при оформлении применяются следующие правила:

(Иванов, 2005a)

(Иванов, 2005b)

(Smith, 2006a)

(Smith, 2006b)

Если в тексте есть упоминание идей, положений, суждений сразу нескольких авторов и нескольких работ, следует оформлять следующим образом:

(Иванов, 2005; Smith, 2006; Kaler & McComb, 2003).

В случае, если в библиографической ссылке отсутствует автор(ы) (коллективная монография, сборник, документ и т. п.), следует указывать либо название работы, либо фамилию редактора(ов). При этом, если название цитируемой работы состоит из одного-двух слов, то оно указывается полностью, если длинное, то следует дать первые одно-два слова, а далее поставить многоточие, затем знак запятой и год издания.

(Wales Act, 1998)

(ФЗ № 23-45, 2000)

(Было слово..., 2000)

При цитировании изданий одного автора, но относящихся к разным годам, следует указывать фамилию автора и годы через точку с запятой:

(Mitchell, 2010; 2017)

При цитировании источника без даты:

(Smith, no date: 15).

(Кузнецов, б.д.: 16)

При непрямом цитировании:

(Wallet, 2012, cited in Smith, 2016: 89)

### Библиографическое описание цитируемых источников и литературы

В конце статьи формируется *Библиографический список/References*, в котором цитируемые (упомянутые) источники группируются в алфавитном порядке. Вначале указываются источники на русском языке, затем – на иностранных.

Библиографический список должен сопровождаться транслитерацией и переводом русскоязычных источников на английский язык. Для автоматической транслитерации в латиницу рекомендуется обращаться на сайт <http://translit.net> (стандарт транслитерации – BSI).

В случае, если у цитируемой статьи или книги есть присвоенный DOI, следует его указывать.

**Библиографическое описание цитируемых источников и литературы оформляется в соответствии с требованиями стиля Гарвард<sup>1</sup>.**

#### Книга, монография:

Mitchell, J. A. and Thomson, M. (2017) *A guide to citation*. 3rd edn. London: London Publishings.

Тошович, Б. (2011) *Корреляционная грамматика сербского, хорватского и бошняцкого языков*. (Том 1). Москва: Языки славянской культуры. [Toshovich, B. (2011) *Correlative Grammar of Serbian, Croatian and Bosnian* [Korrelyatsionnaya grammatika serbskogo, khorvatskogo i boshnyatskogo yazykov] Vol. 1, Moscow: Yazyki slavyanskoi kul'tury. (In Russ.)].

Stone, S. J. (eds.) (2016) *Digital world*. New York: My Publisher.

В: Панов, П. В. (ред.) (2017) *Балансируя притязания: этнические региональные автономии, целостность государства и права этнических меньшинств*. Москва: Политическая энциклопедия. [Panov, P. V. (eds.) (2017) *Balancing claims: ethnic regional autonomies, state territorial integrity and ethnic minorities rights* [Balansiruyaya prityazaniya: etnicheskie regional'nye avtonomii, celostnost' gosudarstva i prava etnicheskix men'shinstv]. Moscow: Politicheskaya enciklopediya. (In Russ.)].

#### Глава в книге, монографии:

Gray J. N. (2015) 'Soft power' in Kaler, N. T. (ed.) *Contemporary diplomacy*. London: Baker Publishers, pp. 55–78.

Минаева, Э. Ю., Панов, П. В. (2017) 'Конструирование границ и сегментация политического пространства как фактор взаимодействий вокруг этнических региональных автономий' в: Панов, П. В. (ред.) *Балансируя притязания: этнические региональные автономии, целостность государства и права этнических меньшинств*. Москва: Политическая энциклопедия, сс. 110–137. [Minaeva, E. Yu., Panov, P. V. (2017) 'The segmentation of political space as a factor for interaction over ethnic regional autonomies' [Konstruirovaniye granicz i segmentaciya politicheskogo prostranstva kak faktor vzaimodejstvij vokrug etnicheskix regional'nyx avtonomij] in: Panov, P.V. (eds.) 'Balancing claims: ethnic regional autonomies, state territorial integrity and ethnic minorities rights' [Balansiruyaya prityazaniya: etnicheskie regional'nye avtonomii, celostnost' gosudarstva i prava etnicheskix men'shinstv]. Moscow: Politicheskaya enciklopediya, pp. 110–137. (In Russ.)].

#### Книги с анонимными или неизвестными авторами:

*The University Encyclopedia* (1985). Roydon: London, UK.

*Большая советская энциклопедия* (1978), Т. 30. Москва: Советская энциклопедия. [Great Soviet Encyclopedia [Bol'shaya sovetskaya encyclopediya] (1978), Vol. 30. Moscow].

#### Монография (электронное издание или книга online):

Stoker, L. A., Falker, J. and Hatcher, K. P. (2016) *Grey. E-book library* [online]. Available at: URL: <https://www.mendeley.com/reference-management/reference-manager> (Accessed: 10.09.2016).

*В случае цитирования переводной книги написание фамилий давать в оригинальном, а не в транслитерированном варианте:*

Боуэн, У. Г. (2018) *Высшее образование в цифровую эпоху*. Москва: Издательский дом Высшей Школы экономики [электронное издание]. URL: [https://id.hse.ru/data/2018/03/13/1165583768/Bowen\\_%D1%81%D0%B0%D0%B9%D1%82.pdf](https://id.hse.ru/data/2018/03/13/1165583768/Bowen_%D1%81%D0%B0%D0%B9%D1%82.pdf) (дата обращения: 12.08.2018). [Bowen, W. G. (2018) 'Higher Education in the Digital Age' [Vysshee obrazovanie v cifrovuyu epoxu] Moskva: Izdatel'skij dom Vysshej

<sup>1</sup> Harvard Format Citation Guide. [Online]. Available at: <https://www.mendeley.com/guides/harvard-citation-guide> (Accessed: 12 August 2018).

Shkoly ekonomiki.] [online]. Available at: URL: [https://id.hse.ru/data/2018/03/13/1165583768/Bowen\\_%D1%81%D0%B0%D0%B9%D1%82.pdf](https://id.hse.ru/data/2018/03/13/1165583768/Bowen_%D1%81%D0%B0%D0%B9%D1%82.pdf) (Accessed: 12.08.2018)].

Статья в периодическом издании (журнале, газете):

Lado, B. (2011) 'Linguistic landscape as a reflection of the linguistic and ideological conflict in the Valencian Community', *International Journal of Multilingualism*, 8(2), pp. 135–150, DOI: 10.1080/14790718.2010.550296.

Mitchell, J. A. 'How citation changed the research world', *The Mendeley*, 62(9) [online]. Available at: <https://www.mendeley.com/reference-management/reference-manager> (Accessed: 15 November 2016)

Германова, Н. Н. (2009) 'Искусственные языки воображаемых сообществ: проблема национальных языков в западной лингвистике', *Вестник МГЛУ*, 557, сс. 24–41. [Germanova, N. N. (2009) 'Artificial Languages of Imagined communities: the Problem of National languages in Western Linguistics' [Iskusstvennyye yazyki voobrazhaemykh soobshchestv: problema natsional'nykh yazykov v zapadnoi lingvistike], *Vestnik MGLU*, 557, pp. 24–41. (In Russ.)].

Если русскоязычный журнал/газета имеет официальное название на латинице, то следует приводить это название, а не транслитерацию.

Описание диссертации, проектов, студенческих эссе:

Leckenby, R. J. (2005) *Dynamic characterisation and fluid flow modelling of fractured reservoirs*. PhD thesis. Imperial College London.

Энгельгардт, Г. (2005) *Республика Сербская в Боснии и Герцеговине. Возникновение и эволюция (1990–2006 гг.): дис. ... докт. ист. наук. Москва*. [Engel'gardt, G. (2005) 'Republic Serbska in Bosnia and Hercegovina. Genesis and evolution (1990–2006 gg.)' [Respublika Serbskaya v Bosnii i Gercegovine. Vozniknovenie i evolyuciya]. Dr. Diss. (Hist.). Moscow. (In Russ.)].

**Более подробные инструкции для библиографического описания источников и литературы см.:**

**URL: <https://www.mendeley.com/guides/harvard-citation-guide>**

### Information for the authors

Thank you for choosing to submit your paper to us. Our journal accepts previously not published articles and reviews. The journal publishes manuscripts in both English and Russian.

*The instructions will ensure* we have everything required so your paper can move through peer review.

#### Manuscripts should be compiled in the following order:

- 1) Title;
- 2) Acknowledgements as well as Funding and grant-awarding body (where appropriate);
- 3) Abstract (for article);
- 4) Key words;
- 5) Main text, including tables, graphs and illustrations;
- 6) Appendix (where appropriate); bibliographic list (references), including cited articles and books.

**Abstract** is a short text that shows the aims, logic, claims and results of the research. The abstract should be informative and give an adequate idea of the research.

The title, abstract, key words are set to be in both English and Russian.

#### *Author(s) details should be submitted as a single file in both English and Russian:*

- place of employment / study, position,
- academic degree (if applicable),
- e-mail,
- ORCID & ResearcherID.

In the case there are several authors, please, indicate the contact person and his / her e-mail.

#### Wordage

Please keep in attention a typographical unit count for your paper. A typical article for the journal should be no more than 40000 typographical units; this limit includes tables, references, figure captions, footnotes, end-notes, and an abstract of 150–200 words.

The wordage of review is about 20000 typographical units.

7–10 keywords.

### Formatting and templates

MS Word, single space, TNR 14.

Margins: right 2 cm, left 2 cm, top and down – 2 cm.

Text alignment in breadthwise. Indenture – 1,25.

Please submit illustrations of high quality (600 dpi for shades of gray and 300 dots per inch for color, in the correct size).

If you use photos, images and other visual materials that are property of other persons, please provide the necessary permission of the right holder to reuse them.

Tables and graphs should be available for editing and presented as a separate file. If the manuscript contains equations, make sure that they are also editable.

**Quoting sources** (acts, statistical data, archival materials, interviews, memoirs, etc.) are paginated (at the bottom of the page) and continued numbering by the requirements of Harvard Style

#### *Cited articles and books in-text:*

(Smith, 2006: 6) / (Smith, 2006)

(Kaler & McComb, 2003) / (Kaler & McComb, 2003: 99–100)

(Kaler et al., 2005) / (Kaler et al., 2005: 88–89)

(Smith, 2006a)

(Smith, 2006b)

(Иванов, 2005; Smith, 2006; Kaler & McComb, 2003).

(Mitchell, 2010; 2017)

(Smith, no date: 15)

(Wallet, 2012, cited in Smith, 2016: 89)

**Format bibliographic list (references) in Harvard Style.**

If it is applicable, please indicate DOI of cited articles and books.

Book:

Mitchell, J.A. and Thomson, M. (2017) *A guide to citation*. 3rd edn. London: London Publishings.  
Stone, S.J. (eds.) (2016) *Digital world*. New York: My Publisher

A chapter in edited book:

Gray J.N. (2015) 'Soft power' in Kaler, N.T. (ed.) *Contemporary diplomacy*. London: Baker Publishers, pp. 55–78.

No author:

*The University Encyclopedia* (1985). Roydon: London, UK.

On-line book:

Stoker, L.A., Falker, J. and Hatcher, K.P. (2016) *Grey. E-book library* [online]. Available at: <https://www.mendeley.com/reference-management/reference-manager> (Accessed: 10 September 2016)

Article:

Lado, B. (2011) 'Linguistic landscape as a reflection of the linguistic and ideological conflict in the Valencian Community', *International Journal of Multilingualism*, 8(2), pp. 135–150, DOI: 10.1080/14790718.2010.550296

Hunter, F.A. 'How political order changed?', *The Journal*, 34(8) [online]. Available at: <https://www.thejournal.com> (Accessed: 15 May 2018)

Unpublished thesis:

Leckenby, R.J. (2005) *Dynamic characterization and fluid flow modelling of fractured reservoirs*. PhD thesis. Imperial College London.

**For instructions that are more detailed please see:**

**Available at: <https://www.mendeley.com/guides/harvard-citation-guide>**

Вестник Пермского университета.  
Политология  
2026. Том 20. № 1

Bulletin of Perm University.  
Political Science  
2026. Vol. 20. № 1

***Научное издание***

Редактор *М. А. Капустина*  
Корректор *М. А. Капустина*  
Компьютерная верстка *К. П. Турцевой*

Подписано в печать 20.03.2026  
Выход в свет 31.03.2026  
Формат 60x84/8. Усл. печ. 20,81  
Тираж 500 экз. Заказ 36

***Адрес учредителя, издателя и редакции:***  
614068, г. Пермь, ул. Букирева, 15  
Пермский государственный  
национальный исследовательский университет  
(Историко-политологический факультет)

***Пермский государственный национальный исследовательский университет***  
***Управление издательской деятельности***

614068, г. Пермь, ул. Букирева, 15. Тел. 8 (342) 239-66-36  
Отпечатано в типографии ПГНИУ. Тел. 8 (342) 239-65-47

Распространяется бесплатно и по подписке

Подписка на журнал осуществляется онлайн на сайте «Урал-пресс»  
[https://www.ural-press.ru/catalog/97266/8651105/?sphrase\\_id=396141](https://www.ural-press.ru/catalog/97266/8651105/?sphrase_id=396141).  
Подписной индекс 41006